



Schweizerische Eidgenossenschaft
Confédération suisse
Confederazione Svizzera
Confederaziun svizra

Swiss Cooperation Office
South Caucasus



*Empowered lives.
Resilient nations.*

პედაგოგიური
გზამკვლევი

პროფესიული
განათლების
მასწავლებლებისათვის



მასწავლებელთა
პროფესიული
განვითარების
ერთვნილი
ცენტრი

მასწავლებელთა
პროფესიული განვითარების
ერთვნილი ცენტრი

თბილისი
2016

შემუშავებულია მასწავლებელთა პროფესიული განვითარების ეროვნული ცენტრის მიერ, გამოცემულია გაეროს განვითარების პროგრამისა (UNDP) და სამხრეთ კავკასიაში შვეიცარიის თანამშრომლობის ოფისის (SCO) მხარდაჭერით. წინამდებარე გამოცემაში გამოთქმული მოსაზრებები ავტორისეულია და შეიძლება არ ასახავდეს გაეროს განვითარების პროგრამისა და სამხრეთ კავკასიაში შვეიცარიის თანამშრომლობის ოფისის თვალსაზრისს.

Developed by the National Center for Teacher's Professional Development, published with support of the United Nations Development Programme (UNDP) in Georgia and the Swiss Cooperation Office (SCO) for the South Caucasus. The views expressed in this publication are those of the authors and do not necessarily represent those of UNDP and SCO.

პროექტის ხელმძღვანელი:

ნინო ელბაძიძე

სახელმძღვანელოზე მუშაობდნენ:

ნანი დალაძიშვილი

კახაბერ მრამძე

სოფიკო ლობჯანიძე

მანანა მელიქიშვილი

რედაქტორები:

მანა ინასარიძე

ნინო ელბაძიძე

თეა გულუა

დიზაინი:

ბესიკ დანელია / IBDesign

პროექტის კოორდინატორი:

თეა გულუა

მასწავლებელთა პროფესიული განვითარების ეროვნული ცენტრი და გაეროს განვითარების პროგრამის პროექტი: „საქართველოს სოფლის მეურნეობაში პროფესიული განათლებისა და ექსტენციის სისტემების განვითარება“ მადლობას უხდის პროფესიული საგანმანათლებლო დაწესებულების მასწავლებლებს გამკვლევის შემუშავებაში თანამშრომლობისთვის: მანუელ ფაუნდესს, დავით ჭავჭავაძეს, ქეთევან ხომერიკს, ერეკლე ბოგვერაძეს, ეკატერინე მაძღარაშვილს, ნინო შვარდენიძეს, მარინე გოგილაშვილს, თამარ ჯაფოშვილს, ნელი ჭილოლაშვილს, ზურა პაპიაშვილს, ედგარ ხუციშვილს და იზაბელა ფერიშვილს.

© 2016, მასწავლებელთა პროფესიული განვითარების ეროვნული ცენტრი

გაეროს განვითარების პროგრამა საქართველოში

ყველა უფლება დაცულია. პირველი გამოცემა

National Center for Teacher's Professional Development

UNDP Georgia

All rights reserved. First edition

დაიბეჭდა შპს „სენანი“
ტირაჟი 500

ISBN 978-9941-0-9111-7

წინასიტყვაობა	7
თავი 1. მოზარდთა და ზრდასრულთა სწავლების თავისებურებები	9
1.1. დიფერენცირება – ფანჯარა შესაძლებლობების სამყაროში	11
1.2. მოზარდობის პერიოდის ასაკობრივი თავისებურებები	16
1.3. ზრდასრულობის პერიოდის ასაკობრივი თავისებურებები	21
1.4. სწავლების მოდელები	33
1.5. ინტელექტი	46
თავი 2. სასწავლო გარემო	61
2.1. ფსიქოლოგიური უსაფრთხოება	63
2.2. ინტერაქტიური საკლასო გარემო	70
2.3. ფიზიკური უსაფრთხოება	73
2.4. ინკლუზია	94
თავი 3. სტუდენტთა მოტივაცია სასწავლო პროცესში	105
3.1. შინაგანი და გარეგანი მოტივაცია	108
3.2. ბიჰევიორისტული მიდგომა მოტივაციისადმი	113
3.3. ჰუმანისტური მიდგომა მოტივაციისადმი	115
3.4. მოტივაციის ფაქტორები	123
თავი 4. კომუნიკაცია	133
4.1. კომუნიკაცია და მისი ეტაპები	135
4.2. კომუნიკაციის სახეები	136
4.3. აქტიური მოსმენის ტექნიკები	141
4.4. უკუკავშირი	145
4.5. უკუკავშირის მეთოდები	146

თაზი 5. სასწავლო პროცესი	153
5.1. სასწავლო პროცესის დაგეგმვა	155
5.2. საგნის/სასწავლო კურსის გეგმა (სილაბუსი, მოდული)	158
5.3. კალენდარული (თემატური) გეგმა	172
5.4. გაკვეთილის გეგმა	184
5.5. ინდივიდუალური სასწავლო გეგმა და პროგრამა	191
5.6. საწარმოო პრაქტიკის დაგეგმვა	196
თაზი 6. სწავლების თანამედროვე სტრატეგიები	207
6.1. ფრონტალური მეთოდი	210
6.2. კოგნიტურ/შემეცნებითი უნარების განვითარება სტუდენტებში	219
6.3. ქმედებაზე ორიენტირებული სწავლება	240
6.4. დემონსტრირება	244
6.5. პრაქტიკული სავარჯიშო	254
6.6. სასწავლო ექსკურსია	257
6.7. ექსპერიმენტი	261
6.8. პროექტებით სწავლება	267
6.9. როლური თამაში	277
6.10. შემთხვევის ანალიზი	282
თაზი 7. შეფასება	287
7.1. შეფასების არსი და მიზნები	289
7.2. კომპეტენციებზე დაფუძნებული შეფასება	291
7.3. შეფასების მიდგომები	293
7.4. შეფასების ტიპები	294
7.5. შეფასების მიმართულებები	296
7.6. შეფასების პრინციპები	300
7.7. შეფასების პროცესი	302
თაზი 8. პროფესიული განათლების მასწავლებლის თვითშეფასება და პროფესიულ განვითარებაზე ზრუნვა	313
8.1. თვითშეფასება და მისი მნიშვნელობა	315
8.2. მასწავლებლის საქმიანობის თვითშეფასების მეთოდები	318
8.3. მასწავლებლის პროფესიული პორტფოლიო	319
8.4. პროფესიული განვითარების ფორმები	323
ბიბლიოგრაფია	331
SUMMARY	337

პროფესიული განათლების განვითარება პირდაპირ უკავშირდება ეკონომიკის განვითარებას და შესაბამისად ხელს უწყობს ქვეყნის კეთილდღეობას. ამ საკითხზე საზოგადოებაში ერთსულოვანი პოზიციაა. ბოლო წლებია ჩვენს ქვეყანაში პროფესიული განათლების მნიშვნელობა და პრესტიჟი ყოველდღიურად იზრდება. პროფესიულ საგანმანათლებლო დაწესებულებებში ჩარიცხულ სტუდენტთა გაზრდილი რაოდენობა და მათი დასაქმების მაჩვენებლები ამ მოსაზრებას განსაკუთრებით ამყარებს.

პროფესიული განათლების ერთ-ერთი მთავარი ფიგურა მასწავლებელია. ერთი მხრივ, მასწავლებელი სასწავლო-პრაქტიკული სწავლების ფასილიტატორია და მეორე მხრივ, სტუდენტისათვის პროფესიული მრჩეველი და გზამკვლევა. სასწავლო პროცესის წარმატებულად და სტუდენტზე ორიენტირებულად წარმართვისათვის თავად მასწავლებელს ხელშეწყობა ჭირდება.

წინამდებარე პროფესიული განათლების მასწავლებლის პედაგოგიური გზამკვლევი განკუთვნილია პროფესიული საგანმანათლებლო დაწესებულებების მასწავლებლებისთვის, მასწავლებლობის მსურველთათვის და პროფესიულ განათლებაში ჩართული სხვა დაინტერესებული პირებისათვის.

სტუდენტის პროფესიული უნარების განვითარება და შესაბამისი პროფესიული ცოდნის ათვისება შესაძლებლობას იძლევა, რომ ის კონკურენტუნარიანი იქნება შრომის ბაზარზე და მას დასაქმების დიდი შანსი ექნება. ამ მიზნის მისაღწევად მასწავლებლის მიერ სასწავლო პროცესის ეფექტიანად წარმართვას გადამწყვეტი მნიშვნელობა აქვს. სახელმძღვანელოს გამოყენებამ ხელი უნდა შეუწყოს სტუდენტზე ორიენტირებული სასწავლო პროცესის დაგეგმვასა და განხორციელებას.

პროფესიული განათლება – ეს არის განათლება ასაკისა და წინარე გამოცდილების თუ განათლების შეუზღუდავად. პროფესიული სასწავლებლების სპეციფიკიდან გამომდინარე, აქ სწავლობენ სხვადასხვა ასაკის ადამიანები, როგორც მობარდები, ასევე ზრდასრულები, ადამიანები საბაზო განათლებითა და უმაღლესი

განათლებით. ამიტომ მიზანშეწონილად მივიჩნით, მიმოგვეხილა ის პრინციპები და ასაკობრივი თავისებურებები, რომელთა გათვალისწინებაც აუცილებელია ეფექტიანი სასწავლო პროცესის წარმართვისათვის. სახელმძღვანელოში მნიშვნელოვანი ადგილი უჭირავს სასწავლო გარემოს მოწყობის თემას. ფიზიკურად და ფსიქოლოგიურად უსაფრთხო გარემოს ორგანიზება ხელს უწყობს სტუდენტის სასწავლო თემაზე მობილიზებას, გარემო მოწყობილი უნდა იყოს ასევე სპეციალური საგანმანათლებლო საჭიროებების სტუდენტების შესაფერისადაც, რათა მათ საშუალება ჰქონდეთ თანაბარ პირობებში ისევე მიიღონ პროფესიული განათლება, როგორც დანარჩენმა სტუდენტებმა.

წარმატებული პროფესიული განათლების ერთ-ერთი მთავარი მახასიათებელი სამუშაოზე დაფუძნებული სწავლებაა. მასწავლებლის მიერ სტუდენტთა მოტივირება, მისი წარმატებული კომუნიკაცია, როგორც საწარმოს ინსტრუქტორებთან, ასევე სხვა დაინტერესებულ მხარეებთან, დაწვრილებითაა განხილული და გამდიდრებულია პრაქტიკული მაგალითებით. მოტივაციის ამაღლების სტრატეგიების ცოდნა და კომუნიკაციის უნარების ფლობა მასწავლებელს ასევე სჭირდება კოლეგებთან, ადმინისტრაციასთან და სასწავლო პროცესთან დაკავშირებულ სხვა პირებთან ურთიერთობისას. სასწავლო მიზნის შესაფერისი სწავლების სტრატეგიების არჩევა და გამოყენება მასწავლებელსა და სტუდენტს უადვილებს სწავლის შედეგის მიღწევას და სასწავლო პროცესს უფრო საინტერესოს ხდის. თვითშეფასება და პროფესიული განვითარებაზე ზრუნვა თანამედროვე მასწავლებლის ერთ-ერთი აუცილებელი მახასიათებელია. გზამკვლევი დაეხმარება მასწავლებლებს, ობიექტურად შეაფასონ საკუთარი შესაძლებლობები, გაანალიზონ პრაქტიკა და დაგეგმონ პროფესიული განვითარების შესაბამისი ღონისძიებები.

პროფესიული განათლების მასწავლებლის პედაგოგიური გზამკვლევი პირველი რედაქციით გამოიცემა და მისი საბოლოო ვერსიის ჩამოყალიბებაში პროფესიული განათლების მასწავლებლებმაც მიიღეს მონაწილეობა.

ჩვენი მიზანია, გზამკვლევი პროფესიული მასწავლებლის დამხმარე მასალა გახდეს სასწავლო პროცესის ეფექტიანად დაგეგმვისა და განხორციელების დროს, გამოყენებული იქნას როგორც სასწავლო რესურსი მასწავლებლობის მსურველებისათვის სასწავლო პროცესში და პროფესიული განვითარების ღონისძიებებში.

მოზარდთა და ზრდასრულთა სწავლების თავისებურებები

ამ თავში განვიხილავთ: მოზარდთა და ზრდასრულთა შემეცნებითი განვითარების თავისებურებებს; დ. კოლბის სწავლების მოდელს, რომელიც დღეს მიჩნეულია ეფექტიანი სწავლების საფუძვლად; ასევე განვიხილავთ კ. ფოპელის მიერ შემოთავაზებულ დინამიკური სწავლების მოდელსა და პრინციპებს; გავცნობით პ. მაკლინის მოსაზრებებს, რომლებიც დაგვეხმარება გავიგოთ იმ პრობლემების არსი, რომელთაც ვხვდებით სასწავლო პროცესში და იმის გაცნობიერებაში, თუ როგორი სასწავლო პირობები უნდა შევქმნათ დინამიკური სწავლებისათვის; რა მნიშვნელობა აქვს ინდივიდუალურ განსხვავებებს (გარდნერის მრავალმხრივი ინტელექტის თეორია) სასწავლო პროცესში.

ასევე მოცემულია რეკომენდაციები, რომლებიც დაგვეხმარებათ ეს ინფორმაცია პრაქტიკაში გამოიყენოთ.

1.1. დიფერენცირება-ფუნჯიკა შესაძლებლობების სპექტრში

სასწავლო პროცესის ერთ-ერთი უმნიშვნელოვანესი დანიშნულებაა სტუდენტთა/შემსწავლელთა¹ ინდივიდუალური განვითარება, რომლის მეთოდური საფუძველია ინდივიდუალიზაცია და დიფერენციაცია. დიფერენცირებული სწავლების მიზანია, დაეხმაროს შემსწავლელს უნიკალური უნარებისა და შესაძლებლობების მაქსიმალურად გამოვლენაში, რაც ხელს შეუწყობს სწავლის შედეგების უკეთ მიღწევას.

დიფერენციაცია ლათინური სიტყვაა და ნიშნავს განსხვავებას, დაყოფას. რა „იყოფა“ სწავლების პროცესში? ეს არის მიდგომა სწავლებისადმი. დაყოფის საფუძველი თითოეული შემსწავლელის გამოცდილება და შესაძლებლობებია. ვადგენთ შემსწავლელთა ცალკეული ჯგუფების სპეციფიკურ საჭიროებებს და მათთან სწავლება მიმდინარეობს განსხვავებულად. დიფერენცირებული სწავლება - ეს არის განათლებაში პიროვნებაზე ორიენტირებული პარადიგმის რეალიზაცია, შემსწავლელის ნიჭის, მიდრეკილებისა და ინტერესების ყოველმხრივ გათვალისწინება.

და მაინც, რას ნიშნავს დიფერენცირებული სწავლება? ეს არის:

- ყველა ტიპის შემსწავლელის პიროვნული და პროფესიული განვითარების ხელშეწყობა: თითოეული შემსწავლელის გამოცდილების, აქტუალური და უახლოესი განვითარების ზონის გათვალისწინება და შესაბამისი ფიზიკური და ემოციური გარემოს შექმნა;
- შემსწავლელთა საჭიროებებზე სასწავლო პროცესის მორგება;
- ერთსა და იმავე ჯგუფში სხვადასხვა ინდივიდთან და/ან მცირე ჯგუფთან განსხვავებული აქტივობების, მეთოდებისა და რესურსების გამოყენება;

¹ რადგანაც პროფესიულ განათლებაში სხვადასხვა ასაკის ადამიანების სწავლება გვიწევს, სახელმძღვანელოში გამოყენებული იქნება ტერმინი შემსწავლელი / სტუდენტი.

- მასწავლებელსა და სტუდენტს შორის კომუნიკაციის განსაკუთრებული ფორმა, რომლის დროსაც ხდება სტუდენტთა/შემსწავლელთა ტიპოლოგიური ინდივიდუალურ-ფსიქოლოგიური განსაკუთრებულობის გათვალისწინება.

დიფერენციაციის ტიპებია:

- ა) **გარეგანი** – იგი უზრუნველყოფს გარკვეული ნიშნების მიხედვით სტაბილური, სხვადასხვა ხასიათის და შინაარსის (პროფესიული, ინტერესების, შესაძლებლობების მიხედვით...) ჯგუფების შექმნას;
- ბ) **შინაგანი** – მისი დანიშნულებაა სასწავლო პროცესის ორგანიზება, რომლის დროსაც გათვალისწინებულია შემსწავლელის ინდივიდუალური თავისებურებები.

გამოყოფენ დიფერენციაციის სახეებს:

- ზოგადი შესაძლებლობების მიხედვით (სწავლის საერთო დონის, ასევე შემსწავლელის ფსიქიკური განვითარების ცალკეული თავისებურებების მიხედვით, როგორებიცაა მეხსიერება, აზროვნება, შემეცნებითი საქმიანობა);
- შესაძლებლობების მიხედვით (შესაძლებლობების სხვადასხვა დონე ამა თუ იმ საგანში);
- არჩეული პროფესიების მიხედვით;
- ინტერესების გათვალისწინებით.

სტუდენტთა/შემსწავლელთა მზაობის, ინტერესებისა და სასწავლო პროფილის გათვალისწინებით სწავლებისას მასწავლებელმა მინიმუმ ოთხი კომპონენტის დიფერენცირება უნდა მოახდინოს. ესენია:

- **შინაარსი** – რისი ცოდნა სჭირდებათ ან როგორ მოიპოვებენ ინფორმაციას შემსწავლელები;
- **პროცესი** – აქტივობების მიზნობრივად შერჩევა, მათი საჭიროების შესაბამისად მოდიფიცირება და კონკრეტულ ჯგუფზე/ინდივიდზე მორგება;
- **პროდუქტის შეფასება** – ისეთი დავალებების შეთავაზება, რომელთა ფარგლებში შემსწავლელი მხოლოდ დაგროვილი ფაქტობრივი ცოდნის დემონსტრირებას კი არ მოახდენს, არამედ იგი შეძლებს გამოიყენოს და გაიღრმავოს ცოდნა, მოახდინოს მოსაზრებების სინთეზი და შეფასება;

- **სასწავლო გარემო** – სასწავლო ოთახის მოწყობა. უნდა გვახსოვდეს, რომ გარემოზე დამოკიდებული, როგორ იგრძნობს შემსწავლელი თავს. გარემოში იგულისხმება როგორც ფიზიკური, ისე ემოციური გარემო, რომელშიც შემსწავლელებსა და მასწავლებელს შორის ურთიერთობები პარტნიორულია, გათვალისწინებულია შემსწავლელების გამოცდილება, ინტერესები და მზაობა.

დიფერენცირებული სწავლება უნდა ეყრდნობოდეს შემდეგ **მთავარ პრინციპებს**:

- **საყოველთაო ტალერანტულობა** – არ არიან ადამიანები ტალანტის გარეშე, არიან ადამიანები, რომლებიც თავიანთი საქმით არ არიან დაკავებულნი;
- **უნიკალურობა** – თითოეული ადამიანი უნიკალური და განსხვავებულია, როგორც შესაძლებლობებით, ისე მიზნებითა და მისწრაფებებით, თუმცა თითოეულს აქვს რაღაც განსაკუთრებული. ეს „რაღაც“ აღმოსაჩენია. ინტელექტი დინამიკურია და არა – სტატიკური. მისი განვითარება შესაძლებელია; იგი მრავალგვარია და არა – ერთგვაროვანი;
- **ცვლილებების გარდაუვალობა** – თუ გვინდა, რომ ადამიანში რამე შევცვალოთ, უნდა დავეყრდნოთ მის ძლიერ მხარეს და მასზე მორგებული სისტემით განვავითაროთ მისი გასაუმჯობესებელი მხარეები;
- **ურთიერთპატივისცემა** – ყველა ადამიანი განსხვავდება ერთმანეთისგან. საგანმანათლებლო დაწესებულება ხელს უნდა უწყობდეს განსხვავებულობის მიღებასა და ამ განსხვავებულობის დადებით კონტექსტში წარმოჩენას.

რა უნდა გავითვალისწინოთ დიფერენცირებული სწავლებისას:

- შემსწავლელთა გამოცდილება, მოლოდინები და სურვილები;
- შემსწავლელთა ცოდნა, უნარები და დამოკიდებულებები;
- შემსწავლელთა სწავლის სტილი და ინტელექტის ტიპი;
- შემსწავლელთა თვითეფექტიანობის დონე;
- შემსწავლელთა მოტივაციის საფუძვლები და მათ მოტივაციაზე მოქმედი ფაქტორები;
- თითოეული შემსწავლელის საჭიროებებზე ორიენტირებული განმავითარებელი უკუკავშირის დროული მიწოდების მნიშვნელობა;
- სამომავლო გეგმის დასახვის მიზნით მიღწეული შედეგების ინტენსიური მონიტორინგისა და ანალიზის საჭიროება.

ამ მიზნით მასწავლებელი სწავლებისას მუდმივად იყენებს შემდეგ **კომპონენტებს**:

- **განმავითარებელი შეფასება** – მასწავლებელი ინტენსიურად ავლენს შემსწავლელთა ძლიერ მხარეებს, რომელთა განვითარებაც სჭირდებათ მათ, რათა მასწავლებლის დახმარება იყოს საჭიროებაზე მორგებული, მყისიერი და, შესაბამისად, ეფექტიანი;
- **შემსწავლელის განსხვავებულობის აღიარება** – ჩვენ გვყავს შემსწავლელები, რომლებსაც აქვთ განსხვავებული ცოდნა, უნარები, დამოკიდებულებები, გამოცდილება და მოლოდინი. შესაბამისად, უპირველეს ყოვლისა, უნდა ვიაზრებდეთ ამ ფაქტს და მხოლოდ ამის შემდეგ შევძლებთ სწორად დაგვეგმოს სასწავლო პროცესი ისე, რომ გავითვალისწინოთ თითოეულის განსხვავებულობა;
- **თანამშრომლობითი სწავლების სხვადასხვა მეთოდის გამოყენება** – მასწავლებელი მუდმივად ცდილობს გამოიყენოს თანამშრომლობითი სწავლების მეთოდები და, ასევე, ორგანიზების ფორმა ხშირად იყოს ჯგუფური (მუშაობა წყვილებსა და მცირე ჯგუფებში, რომელთა შემადგენლობა საჭიროების შესაბამისად იცვლება). ჯგუფებში მუშაობა საშუალებას აძლევს შემსწავლელებს მიიღონ და გასცენ დახმარება, ისწავლონ ერთმანეთისგან და, რაც მთავარია, აკეთონ ის საქმე, რომელიც მათ აინტერესებთ, უკეთ გამოსდით.
- **არჩევანი** – მასწავლებელი შემსწავლელებს აძლევს საშუალებას აირჩიონ სტრატეგია დავალების შესრულებისას და, ხშირ შემთხვევაში, თავად შესასრულებელი დავალებაც. ამ დროს შემსწავლელი ირჩევს იმ გზას, რომელიც მისთვის მეტად მოსახერხებელია, იმ დავალებას, რომელიც მის ცოდნას, გამოცდილებას, ინტერესებსა და უახლოესი განვითარების ზონას შეესაბამება.

დიფერენცირება სწავლების გზაა. ეს არ არის კონკრეტული მზა შეთავაზება. სწავლების დიფერენცირებული მიდგომა „აიძულებს“ მასწავლებელს კარგად გაიგნოს თავისი შემსწავლელები, გაითვალისწინოს თითოეულის ცოდნა, უნარ-ჩვევები, დამოკიდებულება, უნიკალური გამოცდილება, ის სუბიექტური რეალობა, რომელიც ყალიბდება ადამიანებთან, მედიასთან და, ზოგადად, სამყაროსთან ყოველდღიური ურთიერთობით და შესთავაზოს მათ ისეთი სასწავლო გარემო, რომელიც გააუმჯობესებს სწავლის შედეგებს.

რა არის დიფერენცირება სწავლების სპირატიზაციაში და რაში დაეხმარება მისი გათვალისწინება მასწავლებელს



- მასწავლებელს ეძლევა საშუალება მიზნობრივად დაეხმაროს ყველა ტიპის შემსწავლელს;
- წინასწარ დაგეგმილ და მრავალფეროვან სასწავლო გარემოში მიმდინარეობს ეფექტიანი მუშაობა;
- მაღალი აკადემიური მოსწრების შემსწავლელებს უძლიერდებათ თვითეფექტიანობის განცდა; ეძლევათ საშუალება, დროის მცირე მონაკვეთში გამოავლინონ შესაძლებლობების მაქსიმუმი;
- დაბალი აკადემიური მოსწრების შემსწავლელებს უჩნდებათ განცდა, რომ თავადაც შეძლებენ წარმატების მიღწევას;
- ზრდის მოტივაციას;
- ზრდის ჩართულობას;
- პოზიტიურად განაწყობს შემსწავლელებს შესასწავლი საკითხისადმი;
- ეხმარება სტუდენტებს ღრმად გაიაზრონ საკითხი;
- შემსწავლელები უკეთესად ითვისებენ შესასწავლ მასალას;
- იზრდება სტუდენტთა მზადყოფნა თვითგანვითარებისთვის;
- შემსწავლელები ეჩვევიან მრავალფეროვან გარემოში საკუთარი შესაძლებლობების მაქსიმალურად გამოვლენას;
- ზრდის სწავლის შედეგებს.

ამგვარად, სწავლებისადმი დიფერენცირებული მიდგომა საშუალებას გვაძლევს განსხვავებული პერსპექტივიდან შევხედოთ სასწავლო პროცესს და შემსწავლელთა შესაძლებლობებს, რაც ტრადიციული სწავლებისას შესაძლოა ვერც კი შეგვემჩნია.

ტრადიციული სწავლებისა და სწავლების დიფერენცირებული მიდგომის შედარებითი დახასიათება

ტრადიციული სწავლება

დიფერენცირებულ სწავლებას მასწავლებელი მიმართავს მხოლოდ მაშინ, როდესაც სწავლებაში პრობლემებს აწყდება.

სწავლება დიფერენცირებული მიდგომით

დიფერენცირებული სწავლების პრინციპებს მასწავლებელი ითვალისწინებს სასწავლო პროცესის დაგეგმვის ეტაპიდან.

შეფასება უმეტესად კონკრეტული საკითხის შეჯამებისას ხდება და იგი, ძირითადად, განმსაზღვრელია – სწავლის შეფასება.

საგნის შინაარსი შემოიფარგლება წინასწარ გაწერილი პროგრამით.

ინსტრუქციები ძირითადად გათვლილია მთელ ჯგუფზე.

რესურსები არ არის მრავალფეროვანი და გათვლილია ჯგუფის უმრავლესობაზე.

შეფასება ინტენსიურია და მისი მიზანი სტუდენტის საჭიროებების გამოვლენაა – შეფასება სწავლისთვის.

საგნის შინაარსი ეფუძნება სტუდენტთა არსებულ ცოდნას, ინტერესებსა და შესაძლებლობებს.

ინსტრუქციები ზოგჯერ ერთმანეთისგან განსხვავებულია და, ხშირ შემთხვევაში, შემსწავლელების კონკრეტული საჭიროებების გათვალისწინებით არის მოდიფიცირებული.

რესურსები შერჩეულია თითოეული შემსწავლელის ინდივიდუალური გამოცდილების, ცოდნისა და შესაძლებლობების გათვალისწინებით.

1.2. მოზარდობის პერიოდის ასაკობრივი თავისებურებები

მოზარდობის ხანა – ეს არის პერიოდი ბავშვობასა და მოწიფულობას შორის. მისი ხანგრძლივობა თანამედროვე ეპოქაში სულ უფრო და უფრო იზრდება, ვინაიდან მოწიფულობის მიღწევამდე ძალიან ბევრი ცოდნა და უნარ-ჩვევაა დასაუფლებელი. მოზარდობა მოიცავს პერიოდს 10-11 წლიდან 16-19 წლამდე და იყოფა უმცროსი და უფროსი მოზარდობის (ტაბუკობა) პერიოდებად. უმცროსი მოზარდობა მოიცავს პერიოდს 10-11 წლიდან 15 წლამდე, უფროსი მოზარდობა (ტაბუკობა) კი – 15 წლიდან 19 წლამდე.

გარდამავალ ასაკში მოზარდის მთელი ორგანიზმი განიცდის მკვეთრ ცვლილებას: ანატომიურ-ფიზიოლოგიურს, სულიერს, ფსიქოლოგიურსა და მნეობრივს.

გარდამავალი ასაკის ბავშვების სწავლება და აღზრდა ბევრ სირთულესა და სიძნელესთან არის დაკავშირებული. ბავშვის მოწიფულობაში გადასვლის პროცესი მეტად რთული და მრავალფეროვანია, რადგან იგი დაკავშირებულია უკვე ჩამოყალიბებული ურთიერთობების რღვევასთან, ცხოვრებისა და ქცევის პირობების შეცვლასთან.

თუკი მოზარდმა იცის და ესმის ის ცვლილებები, რომლებიც მიმდინარეობს მის სხეულსა და ფსიქიკაში, მისთვის უფრო ადვილი იქნება მათი მიღება.

ზოგადად, მოზარდი კრიტიკული თვალთ უყურებს ავტორიტეტებს, მათ შორის მშობლებსა და პედაგოგებს, რომელთაც აქამდე უპირობოდ, დადებითად აფასებდა; იწყებს იდეალური ადამიანის შესახებ საკუთარი წარმოდგენის გადახედვას.

მოზარდობის პერიოდი გამოირჩევა სირთულით არა მხოლოდ აღმზრდელობითი კუთხით, არამედ სწავლისადმი დამოკიდებულებით – ეცემა აკადემიური მოსწრება, მცირდება სწავლისადმი ინტერესი.

შედეგებითი სფეროს განვითარება

უმცროსი მოზარდი ინტელექტუალურად „კრიტიკოსია“. ფიზიოლოგიურ ცვლილებებთან ერთად იცვლება მოზარდის აზროვნებაც. ის უკვე აღარ იღებს უყოყმანოდ იმას, რასაც უფროსები ეუბნებიან, არამედ ყველაფერს აკრიტიკებს. მოზარდი არ იღებს იმ მოსაზრებებს, რომლებიც ეწინააღმდეგება მის სურვილებს. მისი ცოდნა უფრო სწრაფად იზრდება, ვიდრე გამოცდილება. მას კარგად შეუძლია ინფორმაციის დამახსოვრება, მაგრამ ამისთვის შესაფერისი მიზეზი სჭირდება. მართალია, მოზარდი არ „ემორჩილება ბრძანებებს“, მაგრამ, ამავე დროს, გახსნილია სხვისი აზრის მოსასმენად. მას სურს თვითონ მიიღოს გადაწყვეტილება, სურს, იყოს წარმატებული საქმიანობაში, რომელიც მისთვის საინტერესოა. თუკი ამას ვერ ახერხებს, შეიძლება განუვითარდეს არასრულფასოვნების კომპლექსი. მოზარდი მზად არის განივითაროს საკუთარი უნარები და შესაძლებლობები. ხშირად უჩნდება სურვილი გააკეთოს არაპრაქტიკული ან სულაც შეუძლებელი რამ.

უფროსი მოზარდი ინტელექტუალურად „აქტიურია“. ადრეული მოზარდობისთვის დამახასიათებელ კრიტიკულობას ცვლის მომწიფებული მსჯელობა. ის ცდილობს თვითონ გასცეს პასუხი მნიშვნელოვან კითხვებს, ოცნებობს გრანდიოზული მიზნების განხორციელებაზე, ამიტომ მნიშვნელოვანია დავებმართო მას დაუკავშიროს ოცნება რეალობას. მას სიამოვნებს ლოგიკური აზროვნება, არგუმენტების მოყვანა. უფროსი მოზარდს შეიძლება ჰქონდეს განცდა, რომ „ყველაფერი იცის“. ის ადვილად ექცევა თანატოლების, წაკითხული წიგნის, ტელევიზიით ნანახის გავლენის ქვეშ.

მეხსიერება

მოზარდობის ასაკში **ნებისმიერ მეხსიერებასთან** (მეხსიერების ფორმა, რომელიც გულისხმობს ინფორმაციის მიზანმიმართულ დამახსოვრებას) ერთად ვითარდება **ლოგიკური მეხსიერებაც** (აზრების დამახსოვრება და აღდგენა), რომელიც

თანდათან იკავებს წამყვან ადგილს სასწავლო მასალის დამახსოვრებაში. იცვლება მიმართება მეხსიერებასა და აზროვნებას შორის. თუ უმცროს სასკოლო ასაკში მეხსიერებასა და აზროვნებას შორის იყო მჭიდრო ურთიერთკავშირი, უფრო მეტიც, აზროვნების განვითარება უშუალოდ იყო დამოკიდებული მეხსიერებაზე, მოზარდობის ასაკში უკვე აზროვნება განსაზღვრავს მეხსიერების ფუნქციონირების თავისებურებებს. ინფორმაციის დამახსოვრებისას მოზარდი ამყარებს ლოგიკურ მიმართებებს მასალის ცალკეულ ელემენტებს შორის და მასალის აღდგენა სწორედ ამ მიმართებების რეპროდუქციაა.

ამასთანავე, ლოგიკური მეხსიერების განვითარებასთან ერთად ნელდება მექანიკური მეხსიერების განვითარების პროცესი, რამაც შეიძლება გამოიწვიოს გარკვეული ნეგატიური მოვლენები. საქმე ისაა, რომ მაღალ კლასებში იზრდება დასამახსოვრებელი ინფორმაციის რაოდენობა, მათ შორის ისეთის, რომელიც საჭიროებს მექანიკურ დამახსოვრებას (მაგალითად, თარიღები). მოზარდებს ექმნებათ გარკვეული პრობლემები ასეთი სახის ინფორმაციის დამახსოვრებასთან დაკავშირებით და ისინი უჩივიან ცუდ მეხსიერებას, ამიტომ საჭიროა ვასწავლოთ დამახსოვრების ტექნიკები, რომლებიც მათ გაუადვილებს სასწავლო მასალის დამახსოვრებას.

ყურადღება

მოზარდობის ასაკში იზრდება ყურადღების მოცულობა, სტაბილობა, გადაუხრადობა.

ყურადღების მოცულობა – ერთდროულად, დროის ერთ მონაკვეთში დანახული ობიექტების რაოდენობა.

ყურადღების სტაბილობა – ყურადღების ხანგრძლივი წარმართვა ერთი და იმავე მიმართულებით ერთსა და იმავე ობიექტზე.

უნებლიე ყურადღების გადაუხრადობა – უცხო, ხელისშემშლელი გამლიზიანებლების მიმართ მეტ-ნაკლები წინააღმდეგობის გაწევა.

ცხადია, ყურადღების გადაუხრადობას და სტაბილობას დიდი მნიშვნელობა აქვს სწავლის პროცესისათვის. მეორე მხრივ, თვით სწავლის პროცესი მნიშვნელოვნად უწყობს ხელს ყურადღების ამ თვისებების განვითარებას.

აზროვნება

აღნიშნული ასაკის ძირითადი ნიშანი აბსტრაქტული აზროვნების ჩამოყალიბებაა. მოზარდებს უკვე შეუძლიათ ჰიპოთეზების (ვარაუდის) ფორმულირება, გადამოწმება და შეფასება. აზროვნების პროცესში ისინი ეყრდნობიან არა მხოლოდ თვალსაჩინო ნიშნებს ან ნაცნობ ფაქტებს, არამედ განწყენებული იდეებითაც მანიპულირებენ. კოგნიტური მიმდინარეობის ზოგი მეცნიერი მოზარდებს „ახალგაზრდა მეცნიერებს“ უწოდებს იმის გამო, რომ ისინი პრობლემის გადაჭრისას იყენებენ მეცნიერულ მეთოდებს (ინდუქციურ და დედუქციურ აზროვნებას). სხვა სიტყვებით რომ ვთქვათ, მათ იციან, რომ ამა თუ იმ შედეგის გამომწვევი ფაქტორების გამოსავლენად საჭიროა ერთ სიტუაციაში შეიცვალოს მხოლოდ ერთი ელემენტი და არ უნდა შეიცვალოს სიტუაციის სხვა ელემენტები. უმცროსი სასკოლო ასაკის მოსწავლეები იმავე პრობლემის გადაჭრისას იყენებენ ცდისა და შეცდომის მეთოდს, რომლის შედეგადაც შეიძლება მიიღონ სწორი პასუხი, მაგრამ მათ არ შეუძლიათ ლოგიკურად ახსნან თავიანთი გადაწყვეტილება.

ინდუქციური აზროვნების დახმარებით მოზარდს შეუძლია აზრების სისტემატიზაცია და კრიტიკული ანალიზი. უფრო მეტიც, მას შეუძლია ერთდროულად მოვლენის რამდენიმე პარამეტრის გათვალისწინება და დედუქციური აზროვნება. მაგალითად, მასწავლებელი ეუბნება ბავშვებს – მფრინავი თვითმფრინავის მართვისას შეეჯახა მთას და დაიღუპა. უმცროსი სასკოლო ასაკის ბავშვი, სავარაუდოდ, იტყვის: მე ვფიქრობ, ის ცუდი მფრინავი იყო. მოზარდი კი განიხილავს ავარიის გამომწვევ ყველა შესაძლო მიზეზს. ის იტყვის: შეიძლება მან არ იცოდა, რომ მის წინ მთა იყო, ან ძალიან დაბლა მიფრინავდა, ან შეიძლება გაუფუჭდა კომპასი.

- **ინდუქციური აზროვნება** – კონკრეტული ინფორმაციის განზოგადება და მის საფუძველზე დასკვნის გაკეთება.
- **დედუქციური აზროვნება** – ზოგადი ინფორმაციის გამოყენება კონკრეტული დასკვნის გასაკეთებლად.

არის შემთხვევები, როცა მოზარდები „სულელის“ შთაბეჭდილებას ტოვებენ. ამას იწვევს ის, რომ პრობლემის (ხშირად მარტივის) გადასაწყვეტად ისინი რთულ გზებს ირჩევენ და მარცხს განიცდიან. მოზარდი პრობლემას გადაჭარბებულად ანალიზებს და ვერ იღებს გადაწყვეტილებას. მაგალითად, მოზარდმა შეიძლება 20



წუთი ათვალეროს მენიუ რესტორანში და ვერ მიიღოს გადაწყვეტილება, ან ძალიან დიდხანს იფიქროს იმაზე, თუ რა ტანსაცმელი ჩაიცვას. სხვა სიტყვებით რომ ვთქვათ, ფორმალური ოპერაციების შესრულების უნარი აძლევს მოზარდს საშუალებას განიხილოს მრავალი ალტერნატივა, მაგრამ ის ამ ახალ უნარს ბოლომდე ვერ აკონტროლებს.

ლოგიკაზე დამყარებული აბსტრაქტული აზროვნება ხელს უწყობს მათემატიკისა და საბუნებისმეტყელო მეცნიერებების შესწავლას, დაინტერესებას ფანტასტიკით, ფილოსოფიური საკითხებით. აზროვნების ახალ საფეხურზე ასვლა მოზარდებს უბიძგებს, დაფიქრდნენ ისეთ აბსტრაქტულ ცნებებზე, როგორებიც არის სიყვარული, მეგობრება, ერთგულება, პატიოსნება.

რა თქმა უნდა, ყველა მოზარდი ვერ აღწევს აზროვნების განვითარების ამ დონეს, ამიტომ მათთვის ხშირად დამახასიათებელია ცოდნის ათვისების ვერბალიზმი და ფორმალიზმი. მოზარდი განწყობილია სასწავლო მასალის დამახსოვრებისა და არა გაგებისთვის. თეორიული ცოდნის მხოლოდ ვერბალური (გაგების გარეშე) ათვისების გამო მათ არ შეუძლიათ ცოდნის გამოყენება. მაგალითად, ამოცანების ამოხსნა მათემატიკაში, გეომეტრიაში, ფიზიკაში. ამან კი შეიძლება ზიანი მოუტანოს მოზარდის გონებრივ განვითარებას, ვინაიდან აღნიშნულ ასაკში მეხსიერება, აღქმა, ყურადღება, ემოციები უნდა განვითარდეს ინტელექტუალიზაციის მიმართულლებით.

რატომ არ იყენებს ყველა მოზარდი ფორმალურ ლოგიკას? ეს შეიძლება რამდენიმე მიზეზით აიხსნას: ადამიანი იყენებს ფორმალურ ლოგიკას იმ სფეროში, რომელშიც აქვს გამოცდილება. მაგალითად, თუ ქიმიის მასწავლებელი ვარ, გამოვიყენებ ფორმალურ ლოგიკას აღნიშნულ სფეროში, მაგრამ ვერ შევძლებ მის გამოყენებას მანქანის შეკეთებისას (თუ, რა თქმა უნდა, არ მაქვს ამ სფეროში ცოდნა). მოზარდების 90%-ს შეუძლია გადაჭრას რთული ლოგიკური ამოცანა, თუ ეს ნაცნობ სფეროს ეხება.

ბევრი პრობლემა, რომელთა გადაწყვეტაც ყოველდღიურ ცხოვრებაში გვიხდება, არ საჭიროებს ფორმალურ ლოგიკას. მათი გადაჭრა წარმატებით შეიძლება ინდუქციური აზროვნებით (ან უფრო მარტივი აზროვნების ფორმებით). ამის გამო ვიძენთ ჩვევას, გამოვიყენოთ ჩვეული აზროვნების ხერხი ახალი პრობლემების გადაჭრისას. თუ ჩვენი ცხოვრების წესი ითხოვს ფორმალურ ლოგიკას დიდი მოცულობით, ეს იწვევს მის განვითარებას, ამიტომ მხოლოდ იმ ბრდასრულებსა

და მოზარდებს ახასიათებთ ფორმალური ლოგიკა, რომელთა ცხოვრების წესიც მოითხოვს მის განვითარებას.

ზოგადად მოზარდისთვის დამახასიათებელია:

1. აბსტრაქტული აზროვნება (აბსტრაქტული ცნებებით ოპერირება).
2. საკუთარი ინტელექტუალური პროცესების გაცნობიერება და მართვა.
3. ლოგიკური აზროვნება (მრავალი ფაქტორის გათვალისწინება, მიზეზ-შედეგობრივი კავშირის დადგენა).
4. ჰიპოთეტური აზროვნება (ჰიპოთეზების, ვარაუდების ფორმირება და დამტკიცება).
5. მეტყველების კონტროლი და მართვა.
6. აღქმის, მახსიერების, ყურადღების ინტელექტუალიზაცია.
7. „ფიქრის“ განწყობის ფორმირება.

რჩევა პედაგოგს:

ლოგიკური აზროვნების მაღალი დონე მიიღწევა მაშინ, როცა ადამიანს აქვს საშუალება, მიიღოს მონაწილეობა დისკუსიაში, დებატებში იმ ადამიანებთან, რომელთაც აქვთ საპირისპირო შეხედულება, ამიტომ მიეცით სტუდენტებს შესაძლებლობა, ჩამოაყალიბონ საკუთარი იდეები და შეხედულებები, შემდეგ კი ტაქტიკურად დააყენეთ ისინი ეჭვქვეშ.

კარგია სწავლების აქტიური მეთოდების გამოყენება, როცა მოზარდი თვითონ აკეთებს რაიმეს, ატარებს ექსპერიმენტს და სვამს კითხვებს.

1.3. ზრდასრულობის პერიოდის უსაკობრივი თავისებურებები

ფსიქოლოგების აზრით, განვითარების პოტენციალი ადამიანს მთელი ცხოვრების მანძილზე აქვს, თუმცა უნდა აღინიშნოს, რომ განვითარების პროცესი ზრდასრულობაში განსხვავებულია განვითარების პროცესისგან ბავშვობისა და მოზარდობის ასაკში. ცვლილებები ზრდასრული ადამიანის აზროვნებაში, ქცევაში, პიროვნებაში მხოლოდ

უმნიშვნელოდ არის დამოკიდებული მეტრიკულ ასაკზე. ის უფრო მეტად დამოკიდებულია პირად, სოციალურ, კულტურულ მოვლენებსა და ფაქტორებზე. შეცვლილი პირობებისადმი ადაპტაციის უნარი წარმოადგენს მოწიფულობის კრიტერიუმს.

კოგნიტური განვითარება

აღსანიშნავია, რომ საბოლოოდ დადგენილი არ არის, რომელი კოგნიტური (შემეცნებითი) უნარები განიცდის ცვლილებას ზრდასრულ ასაკში და რაში გამოიხატება ეს ცვლილება, თუმცა ხაზგასმით უნდა ითქვას, რომ განათლება და გამოცდილება გავლენას ახდენს კოგნიტური პროცესების განვითარებაზე. ზრდასრულობის ასაკში ის უნარები ვითარდება ან ნარჩუნდება, რომელთაც ადამიანი ხშირად იყენებს. მაგალითად, არქიტექტორებს კარგად აქვთ განვითარებული სივრცით-ვიზუალური აზროვნება, ფსიქოლოგებს კარგად აქვთ განვითარებული რელატივისტური (შეფარდება) აზროვნება, ჰუმანიტარებს – ტრადიციული ლოგიკა. ზოგიერთი კოგნიტური უნარი, როგორცაა, მაგალითად, მსჯელობა, განსჯა, ვითარდება მთელი ცხოვრების განმავლობაში.

ფლუიდური და კრისტალური ინტელექტი

ერთ-ერთი თეორიის თანახმად, არსებობს 2 ტიპის ინტელექტი, რომლებიც იზომება IQ ტესტებით (ჰორნი, 1982). ეს არის ფლუიდური და კრისტალური ინტელექტი.

ფლუიდური ინტელექტი – ეს არის ის უნარები, რომელთა დახმარებითაც ვიღებთ ახალ ინფორმაციას. აქ შედის დამახსოვრების სისწრაფე და პროდუქტიულობა, ინდუქციური მსჯელობა, სივრცითი ხატებით ოპერირება, ახალი მიმართებებისა და კავშირების დამყარება. მიჩნეულია, რომ ფლუიდური ინტელექტის განვითარება პიკს აღწევს 17-18 წლის პერიოდში, ხოლო ზრდასრულობის პერიოდში თანდათანობით მცირდება.

კრისტალური ინტელექტი – ეს არის უნარი, რომელიც ეყრდნობა ცოდნასა და გამოცდილებას. აქ შედის მიმართებების დამყარების უნარი, მსჯელობების ფორმულირება, პრობლემების ანალიზის უნარი და დედუქციური მსჯელობა. კრისტალური ინტელექტს ადამიანი იძენს განათლებისა და კულტურულ გარემოსთან ურთიერთობის საფუძველზე. ინტელექტის ეს ფორმა პროგრესირებს ადამიანის მთელი ცხოვრების განმავლობაში.

სწორედ ამიტომაც რომ მეცნიერები (მათი შრომები ემყარება ცოდნისა და გამოცდილების შექმნას), როგორც წესი, უფრო პროდუქტიულად შრომობენ 40-50 წლის ან თუნდაც 70 წლის ასაკში და არა ახალგაზრდობაში.

რა დასკვნის გაკეთება შეიძლება ზემოთ ნათქვამის საფუძველზე?

ბევრისთვის ზრდასრულობის პერიოდში დამახასიათებელია ინტელექტუალური უნარების მაღალი დონე. ზოგიერთს შეიძლება შეუმცირდეს ფლუიდური ინტელექტისთვის დამახასიათებელი უნარები, მაგრამ ამას განაპირობებს არა დაბერების პროცესი, არამედ სხვა ფაქტორები. იმ ადამიანს, რომელიც კმაყოფილია ცხოვრებით, ნაკლებად კონფლიქტურია, აქვს კარგი ურთიერთობები ოჯახის წევრებთან და მეგობრებთან, მჭიდროდ არის დაკავშირებული თავის კულტურულ გარემოსთან, ინტელექტუალური უნარები დიდი ხნის განმავლობაში უნარჩუნდება.

ზრდასრულები თავიანთ ინტელექტუალურ განვითარებას გარემოს მოთხოვნებს არგებენ. ადამიანმა შეიძლება ყურადღება გაამახვილოს გარკვეული უნარების განვითარებაზე და არ იზრუნოს იმ უნარების განვითარებაზე, რომლებიც არ არის მნიშვნელოვანი მისი საქმიანობისთვის. ახალგაზრდებისთვის მნიშვნელოვანია ახალ ინფორმაციასთან გამკლავება, ვინაიდან ეს არის მათი ადაპტაციური უნარი. ზრდასრულები კი უფრო პროდუქტიულები არიან მაშინ, თუ მათ აქვთ შესაძლებლობა გამოიყენონ თავიანთი ცოდნა და გამოცდილება.

განვიხილოთ ერთ-ერთი საინტერესო კვლევის შედეგები (Charness, 1981; Salthouse, 1987):

ახალგაზრდა და შუა ხნის ასაკის მოჭადრაკეებს უნდა შეესრულებინათ 2 დავალება. თავიდან მათ აჩვენებდნენ საჭადრაკო პარტიის პოზიციას და სთხოვდნენ, დაემახსოვრებინათ ყველა ფიგურის მდებარეობა. ეს დავალება უკეთ გადაწყვიტეს ახალგაზრდა მოჭადრაკეებმა. შემდეგში კი სთხოვდნენ ეპოვათ საუკეთესო საჭადრაკო სვლა. ეს დავალება უკეთ შეასრულეს ზრდასრულმა მოჭადრაკეებმა. სწორი სვლის გასაკეთებლად მათ არ სჭირდებოდათ ყველა ფიგურის ადგილის დამახსოვრება. მათი მეხსიერება იყო შერჩევითი და ორგანიზებული ისეთი სახით, რომ შეენარჩუნებინათ კავშირი დაფაზე კონკრეტულ პოზიციასა და ოპტიმალურ სვლას შორის.

გამოცდილება ხელს უწყობს არა მხოლოდ ინფორმაციის მოცულობის გაზრდას, არამედ მის უკეთ ორგანიზებას. ადამიანი განუწყვეტლივ ახდენს თავისი ცოდნის

სტრუქტურირებას, რათა ის უფრო ხელმისაწვდომი და ურთიერთდაკავშირებული გახდეს.

ზრდასრულთა სწავლება

როგორც წესი, ზრდასრულ ადამიანებს უნდათ სწავლა. ისინი ხედავენ სწავლის აუცილებლობას და მიღებული ცოდნის გამოყენების შესაძლებლობას თავიანთ პროფესიულ საქმიანობაში. ამავე დროს ზრდასრული ადამიანები ცდილობენ აქტიურად ჩაერთონ სასწავლო პროცესში და გამოიყენონ სასწავლო სიტუაცია საკუთარი მიზნებისა და ამოცანებისათვის. ზრდასრული ადამიანები განსხვავებული სიჩქარით ითვისებენ ახალ ცოდნას და უნარებს, ამიტომ მათი სწავლებისას განსაკუთრებული დრო უნდა დაეთმოს ინდივიდუალურ სწავლებას, თვითშეფასების და საკუთარი ღირსების გრძნობის ამაღლებას.

კ. როგორსმა ჩამოაყალიბა ზრდასრულთა წარმატებული სწავლების პრინციპები:

- ადამიანს გენეტიკურად სწავლის დიდი პოტენციალი აქვს;
- სწავლა მაშინ არის ეფექტიანი, როცა სასწავლო საგნის შინაარსი აქტუალურია და ზრდასრულის პიროვნებას არაფერი ემუქრება;
- ცოდნის დიდ ნაწილს ზრდასრული ეუფლება კეთებით;
- სწავლის პროცესში ჩართულია მთელი პიროვნება;
- თვითკრიტიკა და თვითშეფასება ხელს უწყობს შემოქმედებითობის, დამოუკიდებლობისა და თავდაჯერებულობის განვითარებას.

გასული საუკუნის 80-იან წლებში აშშ-ში ჩატარებული კვლევის საფუძველზე განზოგადდა ზრდასრულთა სწავლების ეფექტიანი მეთოდები:

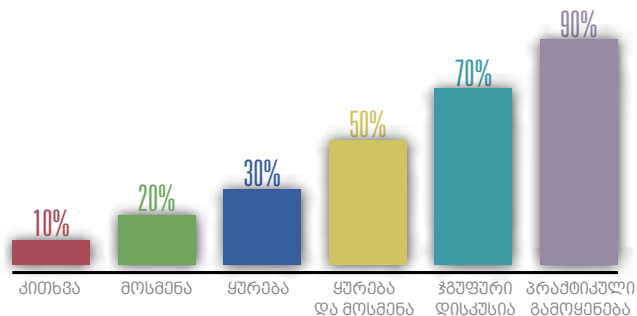

კითხვა – 10%; მოსმენა – 20%; დემონტრირება – 30%; დემონსტრირება და მოსმენა – 50%; ჯგუფური დისკუსია – 70%; პრაქტიკული ქმედება – 90% (National Training Laboratories in Bethel, Maine, 1980).

ყოველივე ზემოთქმულიდან გამომდინარე, ზრდასრულთა სწავლებაში გასათვალისწინებელია შემდეგი:

- ახალი სასწავლო მასალა უნდა უკავშირდებოდეს და ეფუძნებოდეს ზრდასრულთა წინარე გამოცდილებას;
- სწავლება ზრდასრულთა ცხოვრებისა და საქმიანობის შესაბამისი უნდა იყოს;
- მნიშვნელოვანია ზრდასრულებს შევთავაზოთ მათთვის მოსახერხებელი სწავლების რიტმი და მივცეთ საქმიანობის არჩევის შესაძლებლობა, რადგან მათი უმრავლესობა საკუთარ თავზე მიმართული;
- უნდა ვიცოდეთ, რა მოლოდინი აქვთ ზრდასრულებს სწავლების შინაარსის მიმართ, რადგან მათი დამოკიდებულება (რეაქცია) ამ შინაარსის მიმართ ყალიბდება მათივე მოლოდინების საფუძველზე; თუ მოლოდინები არ მართლდება, ისინი განიცდიან დისკომფორტს;
- ზრდასრულებს წინასწარ აქვთ ჩამოყალიბებული აზრი იმის შესახებ, თუ სწავლების როგორი მიდგომა მათთვის კარგი. ამ მოსაზრებამ შეიძლება ხელი შეუწყოს ან ხელი შეუშალოს ახალი მასალის ათვისებას;
- ზრდასრულები იყენებენ მრავალფეროვან კრიტერიუმებს საკუთარი სასწავლო გამოცდილებისა და წარმატების შესაფასებლად, ამიტომ თქვენგანაც იმავეს ელიან;
- ზრდასრულთა სწავლებისას უზრუნველყოფილი უნდა იყოს სწავლების მიზნების, შინაარსის, საქმიანობის ფორმის, სწავლებისა და შეფასების მეთოდების შესაბამისობა;
- აქტიური სწავლება გაცილებით ეფექტიანია, ვიდრე პასიური მოსმენა ან კითხვა, რადგან სწორედ აქტიური სწავლების დროს ეძლევათ ზრდასრულებს საკუთარი ცოდნისა და გამოცდილების „შემოტანის“ საშუალება;
- ზრდასრულებს გაუჭირდებათ ახალი უნარებისა და ცოდნის შეძენა პრაქტიკისა და შესაბამისი უკუკავშირის გარეშე. ისინი უნდა ხედავდნენ სწავლის პრაქტიკულ შედეგს და იღებდნენ შესაბამის უკუკავშირს;
- ზრდასრულები განსხვავებულად სწავლობენ, ამიტომ გამოიყენეთ აქტივობის სხვადასხვა ფორმა იმისათვის, რომ შეუსაბამოთ სწავლება სწავლის სხვადასხვა სტილს;

- ზრდასრულები მიაღწევენ ცოდნისა და უნარ-ჩვევების სასურველ დონეს, თუ თქვენ ასწავლით მათ, რომ საკუთარ ნამუშევარს და შესაძლებლობებს კრიტიკულად მიუდგნენ, დაინახონ საკუთარი პიროვნების ძლიერი და სუსტი მხარეები, ისწავლონ ობიექტური თვითშეფასება.

დავიდ კოლბის სწავლების მოდელი

სწავლა აქტიური მოქმედების ფორმაა. ერთ-ერთმა პირველმა ამას ყურადღება მიაქცია დ. კოლბმა. მან შემოიტანა ცნება: სამუშაოზე დაფუძნებული სწავლება („სწავლება პრაქტიკით“), რომელიც დღეს ეფექტიანი სწავლების საფუძვლადაა მიჩნეული. კოლბმა აღწერა სწავლის 4-საფეხურიანი ექსპერიმენტული მოდელი (Experiential Learning Model).

პირველი საფეხური – ეს არის უშუალო, კონკრეტული გამოცდილება.

მეორე საფეხური – რეფლექსიური დაკვირვება, როცა შემსწავლელი იაზრებს იმას, თუ რა გაიგო.

მესამე საფეხური – თეორიული განზოგადება, როცა შემსწავლელი აკავშირებს ერთმანეთთან ახალ და ძველ ცოდნას.

მეოთხე საფეხური – ახალი ცოდნის პრაქტიკაში გამოყენება.

კოლბი მიიჩნევს, რომ სწავლა იწყება პრაქტიკული გამოცდილებით, ამას მოჰყვება ფიქრის შედეგად გაკეთებული დასკვნები, რომელთაც მივყავართ ცოდნის ახალი მოდელის/თეორიის შექმნამდე და ბოლოს ახალი ცოდნის პრაქტიკულ გამოყენებამდე (იხ. სურათი 1.)

სურათი 1. დევიდ კოლბის სწავლის მოდელი

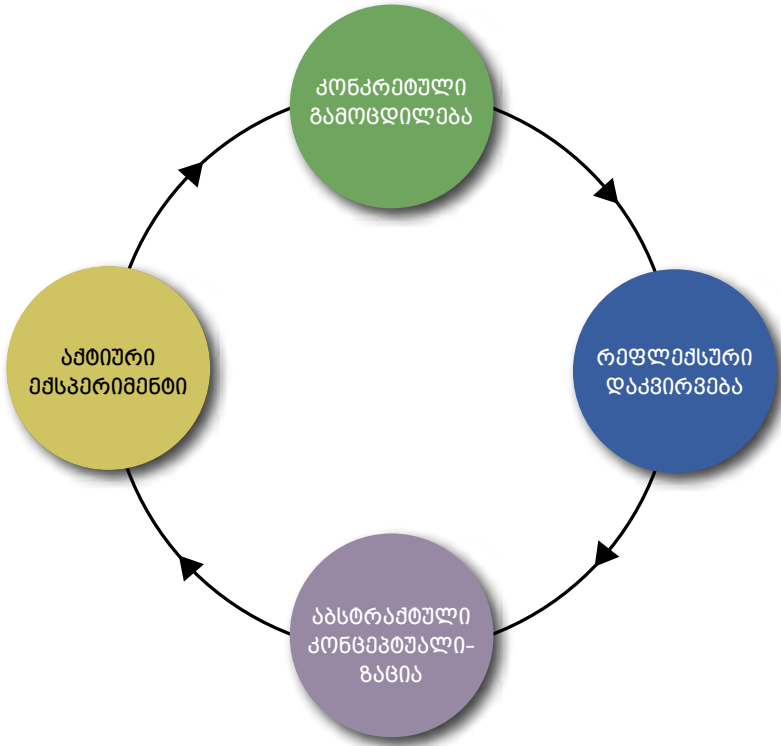

კოლბის სწავლის 4 საფეხურიან ციკლში დაკვირვების და ფიქრის საფუძველი უშუალო/კონკრეტული გამოცდილებაა. დაკვირვება და ფიქრი ასიმილირდება და გარდაიქმნება „აბსტრაქტულ კონცეფციებად“, რომლებიც ანიჭებს მოქმედებას ახალ აზრს და რომლებიც შეიძლება პრაქტიკულად გამოვიყენოთ, ეს კი ქმნის ახალ გამოცდილებას.

კონკრეტული გამოცდილება	სწავლა პრაქტიკითა და ექსპერიმენტით
რეფლექსური დაკვირვება	ცოდნის დაგროვება დაკვირვებითა და ფიქრით/განსჯით
აბსტრაქტული კონცეპტუალიზაცია	კონცეფციათა ჩამოყალიბება ფიქრითა და მსჯელობით
ახალი ცოდნის პრაქტიკაში გამოყენება	ახალი ცოდნის პრაქტიკული გამოყენება

კოლბის სწავლების 4-საფეხურიანი ციკლის საფუძველზე გამოყო სწავლის 4 სტილი, რომელთა აღსანიშნავად გამოიყენა შემდეგი ტერმინები:

- დამკვირვებელი (კონკრეტული გამოცდილება და დაკვირვება);
- თეორეტიკოსი (ფიქრი და დაკვირვება);
- პრაგმატიკოსი (ფიქრი და მოქმედება);
- აქტივისტი (კონკრეტული გამოცდილება და კეთება).

სურათი 2. კოლბის სწავლის ოთხი სტილი

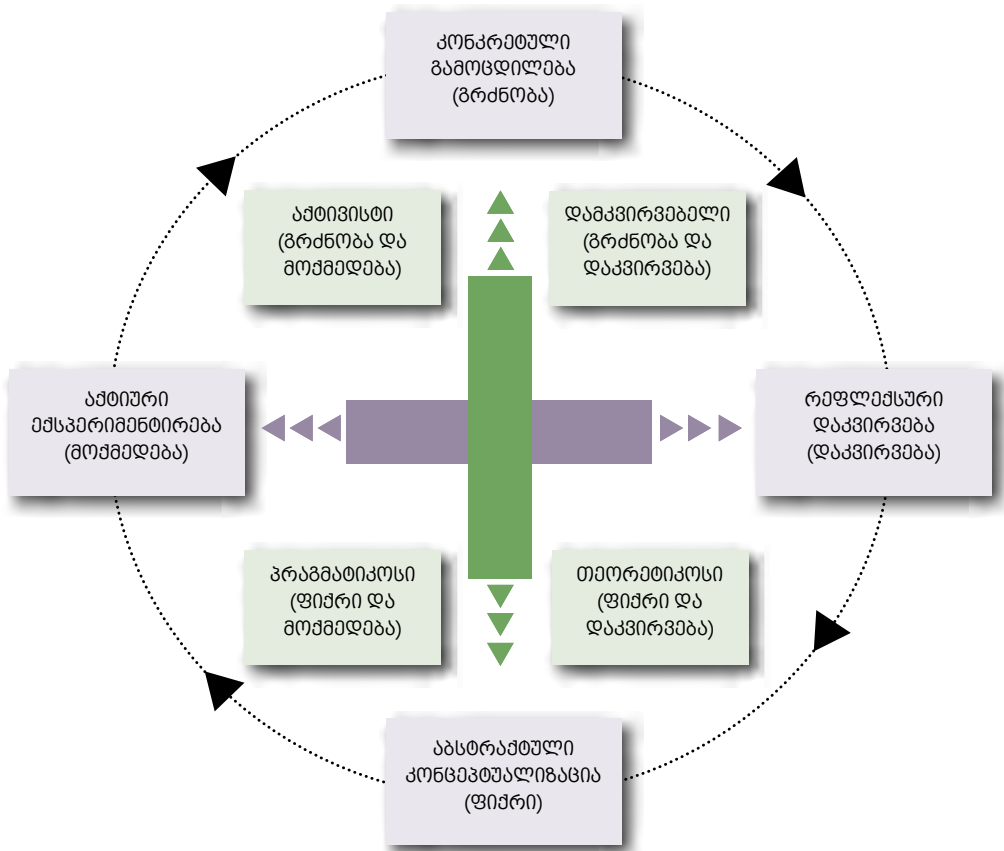

კოლბის მოდელი გვთავაზობს როგორც „პრაქტიკული სწავლების“ ციკლს, რომელიც პედაგოგმა შეიძლება ყველა შემსწავლელის მიმართ გამოიყენოს, ისე კონკრეტული ადამიანის სწავლის სტილს.

კოლების სწავლის სტილის დიაგრამის (სურათი 2.) ჰორიზონტალური ღერძი გვიჩვენებს, თუ როგორ ვუძღვებით ამოცანას, ხოლო ვერტიკალური ღერძი გვიჩვენებს, თუ რას ვგრძნობთ და ვფიქრობთ ამის შესახებ.

სწავლების პროცესში საჭიროა ყველა სტილის სტიმულების გამოყენება, თუმცა ასევე საჭიროა სიტუაციისა და კონკრეტული ადამიანის სწავლის სტილის გათვალისწინება.

განვიხილოთ სწავლის თითოეული სტილი:

დამკვირვებელი (გრძნობა და დაკვირვება). სწავლის ასეთი სტილის მქონე ადამიანებს შეუძლიათ ობიექტი, კონკრეტული სიტუაცია განიხილონ სხვადასხვა მხრიდან. ისინი არიან მგრძნობიარენი, უპირატესობას ანიჭებენ დაკვირვებას და არა მოქმედებას. აგროვებენ ინფორმაციას და იყენებენ წარმოსახვას პრობლემის გადასაჭრელად. ისინი კარგად ავლენენ თავს მაშინ, როცა საჭიროა იდეების გენერირება, აინტერესებთ ადამიანები, არიან ემოციურები, უყვართ ხელოვნება. უპრატესობას ანიჭებენ ჯგუფურ მუშაობას, არიან კარგი შემსწავლელები.

დამკვირვებლები კარგად სწავლობენ, თუ:

- საშუალებას მისცემთ დააკვირდნენ ცალკეული მონაწილეების თუ ჯგუფის მუშაობას;
- განიხილონ მომხდარი და იფიქრონ მიღებულ გამოცდილებაზე;
- მისცემთ დროს დაკვირვებისა და ანალიზისთვის მკაცრი ვადების მოთხოვნის გარეშე;
- შექმნით ისეთ სასწავლო სიტუაციებს, რომელთა დროსაც მათ ობიექტური დამკვირვებლის როლი ექნებათ;
- არ აიძულებთ შეასრულონ ლიდერის ფუნქცია და ექნებათ დამკვირვებლის/კომენტატორის როლი;
- მისცემთ მოსამზადებელ დროს;
- კითხვით აზრს კონკრეტულ საკითხზე;
- არ გადადებთ საქმეს ბოლო წუთისთვის, რის გამოც მათ ხანმოკლე ვადაში მოუწევთ დავალების შესრულება;
- მისცემთ დღიურის, ჟურნალის, „გონებრივი იერიშის“ გამოყენების შესაძლებლობას.

თეორეტიკოსი (დაკვირვება და ფიქრი). სწავლის ასეთი სტილის მქონე ადამიანებისთვის მნიშვნელოვანია იდეები. კარგად ესმით მიღებული ინფორმაცია და შეუძლიათ მისი ლოგიკურად ორგანიზება; უფრო აინტერესებთ ლოგიკურად დასაბუთებული თეორიები, ვიდრე თეორიის პრაქტიკული გამოყენება. მათთვის მნიშვნელოვანია ახალი მასალის დეტალური ახსნა. სწავლის პროცესში ისინი უპირატესობას ანიჭებენ ლექციას, კითხვას, ანალიტიკურ მეთოდებს და ასევე სჭირდებათ დრო ფიქრისთვის.

თეორეტიკოსები კარგად სწავლობენ, თუ:

- აღმოჩნდებიან ისეთ სასწავლო გარემოში, სადაც აქვთ საკუთარი ცოდნისა და უნარების გამოყენების საშუალება;
- შექმნილია მკაფიო სტრუქტურის მქონე სასწავლო სიტუაცია, სადაც ნათლად არის ჩამოყალიბებული სასწავლო მიზნები. თეორეტიკოსებს არ უყვართ „ექსპერიმენტული“ მიდგომა სწავლისადმი, როგორცაა, მაგალითად, სიმულაციური სავარჯიშოები;
- შესთავაზებთ საინტერესო მოსაზრებებსა თუ კონცეფციებს;
- ექნებათ არსებული მოსაზრებების გამოცდისა და შემოწმების საშუალება;
- შეუქმნით ისეთ სასწავლო გარემოს, სადაც ყურადღება გამახვილებული იქნება თეორიებსა და სისტემურ ანალიზზე;
- მისცემთ პრობლემის დეტალურად განსჯის საშუალებას;
- მისცემთ ვითარების ამსახველ მთლიან სურათს, ზოგად ინფორმაციას;
- მიაწვდით თვალსაჩინოებებსა და საკითხავ მასალას;
- თეორეტიკოსებთან წარმატებით გამოიყენებთ სწავლების სალექციო ფორმასაც.

პრაგმატიკოსი (მოქმედება და ფიქრი). ასეთი სწავლის სტილის მქონე ადამიანებს შეუძლიათ პრობლემების გადაჭრა. ისინი იყენებენ ცოდნას პრაქტიკული ამოცანების გადასაჭრელად. მათ უყვართ ტექნიკური ამოცანები და ნაკლებად აინტერესებთ ადამიანები, შეუძლიათ თეორიისა და იდეების პრაქტიკული გამოყენება. კარგად აქვთ განვითარებული ტექნიკური უნარები, შეუძლიათ გადაწყვეტილების მიღება. უყვართ მოდელირება და ახალი იდეების ექსპერიმენტირება.

პრაგმატიკოსები კარგად სწავლობენ, თუ:

- სასწავლო თემა უშუალოდ უკავშირდება მათ სამუშაოს;
- დაანახებთ რომელიმე მეთოდის უპირატესობას;

- აჩვენებთ ისეთ მაგალითს ან მოდელს, რომლის გამეორებასაც ადვილად შეძლებენ;
- შექმნით ისეთ სასწავლო გარემოს, რომელიც მხოლოდ თეორიებს არ ეფუძნება;
- დაანახებთ სასწავლო თემის პრაქტიკულ ღირებულებას;
- მისცემთ პრაქტიკული მუშაობის საშუალებას და შესაბამის მითითებებს;
- არ მიაწოდებთ ტარბ ზოგად ინფორმაციას.

აქტივისტი (გრძნობა და მოქმედება). სწავლის ასეთი სტილის მქონე ადამიანები პრობლემის გადაჭრისას უფრო მეტად ეყრდნობიან ინტუიციას და არა ლოგიკას. უყვართ ადამიანების ანალიზი და პრობლემის გადაჭრისას უპირატესობას ანიჭებენ გამოცდილებაზე დამყარებულ პრაქტიკულ მიდგომას. მათ იზიდავთ ახალი იდეები და ახალი გამოცდილება. სწავლის ასეთი სტილის მქონე ადამიანები ახალი ინფორმაციის ანალიზისას ეყრდნობიან სხვა ადამიანებს და არა საკუთარ ანალიზს. უყვართ ჯგუფში მუშაობა. განსაზღვრავენ მიზანს და აქტიურად იყენებენ სხვადასხვა მეთოდს მის მისაღწევად.

აქტივისტები კარგად სწავლობენ, თუ:

- მათ შესთავაზებთ ახალ განცდებს, პრობლემებსა და შესაძლებლობებს;
- მისცემთ გუნდური მუშაობის შესაძლებლობას, მაგალითად, ჯგუფური განხილვა, გუნდური დავალებები და ა.შ.
- თავს აარიდებთ ხანგრძლივ ლექციებსა და გრძელ განმარტებებს;
- შეამცირებთ კითხვით და წერით დავალებებს;
- არ მიაწვდით დეტალურ ინსტრუქციებს, რომელთა დაცვაც მკაცრად მოეთხოვებათ;
- შესთავაზებთ ხანმოკლე, აქტიურ სესიებს. უმჯობესია რამდენიმე თემა ერთად განიხილოთ, ვიდრე ერთ საკითხს ჩაუღრმავდეთ;
- უფლებას მისცემთ თავად გადაწყვიტონ რთული დავალება, ხელმძღვანელის გარეშე;
- საშუალებას მისცემთ გამოსცადონ ახალი მეთოდები და შესთავაზებთ უკუკავშირს (მათთვის საინტერესო თანაგუნდელების კომენტარები და მსჯელობა).

თუ სწავლების პროცესში გავითვალისწინებთ კონკრეტული ადამიანის სწავლების სტილს, მაშინ სწავლება იქნება უფრო ეფექტიანი. მაგალითად, თეორიული სწავლის სტილის მქონე ადამიანები არაკომფორტულად იგრძნობენ თავს, თუ მათ

არ მიაწვდიან ბუსტ მითითებებსა და ინსტრუქციას. აქტივისტებს მინიჭებთ დისკომფორტს, თუ მოსთხოვთ დიდი მოცულობის ინფორმაციის წაკითხვას და არ მისცემთ საშუალებას გადავიდნენ პრაქტიკაზე.

განსაზღვრეთ თქვენი სწავლის სტილი

თუ თქვენ ხართ აქტივისტი, დიდი ფიქრის გარეშე დაიკაპიწებთ მკვლევებს და შეუდგებით საქმეს. თქვენ გიყვართ ყველაფერი ახალი. თქვენ ჯერ აკეთებთ და შემდეგ ფიქრობთ. მოგწონთ აქტიურობა და პრობლემის გაჩენისთანავე იწყებთ მის მოგვარებას, ხართ კომუნიკაბელური.

თქვენი დევიზია: ცხოვრებაში ყველაფერი უნდა გამოსცადო!

თუ თქვენ ხართ დამკვირვებელი (მოაზროვნე), მაშინ, ჩვეულებრივ, არ იღებთ აქტივობებში მონაწილეობას. შეკრებებზე, ალბათ, ჯდებით ბოლო რიგში. სანამ გადაწყვეტილებას მიიღებთ, ცდილობთ მოიპოვოთ სხვადასხვა სახის ინფორმაცია. თქვენ ჯერ აკვირდებით, როგორ ვითარდება სიტუაცია და მხოლოდ ამის შემდეგ გამოთქვამთ თქვენს მოსაზრებას, ფრთხილი ხართ.

თქვენი დევიზია: უნდა მოვიფიქრო!

თუ თქვენ ხართ თეორეტიკოსი, ცდილობთ ლოგიკური მსჯელობის საფუძველზე შექმნათ მოვლენების განვითარების მოდელი. გიყვართ წესები, სისტემები, შაბლონები. გიყვართ დამოუკიდებლობა. გიყვართ მოვლენების ანალიზი და არ უარყოფთ იდეას მხოლოდ იმიტომ, რომ ის არ ემთხვევა თქვენს მოსაზრებას.

თქვენი დევიზია: შეხედე, რა კავშირშია ეს მოვლენა !

თუ თქვენ ხართ პრაგმატიკოსი, მაშინ ცდილობთ შეამოწმოთ იდეები პრაქტიკაში, ხშირად ატარებთ ექსპერიმენტს. გიყვართ საქმის კეთება და არა უბრალოდ საუბარი. თუკი რაიმე საინტერესოს გაიგებთ, გინდებათ მისი განხორციელების სურვილი.

თქვენი დევიზია: უნდა არსებობდეს უკეთესი საშუალება.

1.4. სწავლების მოდელები

კლასუს ფოპელის აბრით, მთავარი კითხვა, რომელიც უნდა დავუსვათ სასწავლო პროცესების ორგანიზატორებს, შემდეგია: სწავლის როგორი ფილოსოფია უდევს საფუძვლად ზრდასრულთა სწავლებას? შეესაბამება, თუ არა ის მთელი ცხოვრების მანძილზე სწავლის იდეას?

ფოპელი გამოყოფს სწავლების 2 მოდელს: **ინსტიტუციური სწავლება** და **დინამიკური სწავლება**.

ინსტიტუციური სწავლა-სწავლების მოდელს ახასიათებს შემდეგი ნიშნები:

- სწავლების მიზნები წინასწარ არის განსაზღვრული;
- სწავლის პროცესი არის რთული და დამქანცველი;
- ინსტიტუციური სწავლების მიზანია, გარკვეული ცოდნის დაუფლება და არა სწავლისგან სიამოვნების მიღება. სწავლების ასეთი მოდელის დროს სასწავლო პროცესის მართვა ხდება „გარედან“.

ინსტიტუციური სწავლების ფილოსოფია ეფუძნება 7 წინაპირობას:

1. სწავლებას აქვს მიზანმიმართული ხასიათი. სტუდენტმა/შემსწავლელმა უნდა მიაღწიოს გარკვეულ მიზანს – მიიღოს ახალი ცოდნა, დაეუფლოს ახალ ჩვევას;
2. სწავლების მიზანი და შინაარსი მკაფიოდ არის განსაზღვრული;
3. სტუდენტმა/შემსწავლელმა უნდა მოარგოს საკუთარი მიზნები პედაგოგის მიზნებს. თუკი ასე არ მოხდება, მაშინ პედაგოგი იყენებს სანქციებს. ამავე დროს საჭიროა სტუდენტის/შემსწავლელის დაჯილდოება (ნიშნები, დიპლომები, აღიარება), რათა მათ არ გადაუხვიონ პედაგოგის მიერ დასახულ მიზანს;
4. სწავლების მიზანი გარედან არის შემოთავაზებული. მიზანი მკაფიოდაა განსაზღვრული, ხოლო მისი მიღწევის საშუალებები კი შეიძლება განსხვავებული იყოს;
5. სწავლება განსაკუთრებით ეფექტიანია, როცა სწავლების მიზანი და სასწავლო მასალა მკაფიოდაა განსაზღვრული;
6. მნიშვნელოვანია სასწავლო პროცესის „სიჩქარე“. რაც უფრო სწრაფად მიიწევენ წინ სტუდენტები/შემსწავლელები, მით უკეთესია;
7. მნიშვნელოვანია სასწავლო მასალის მოცულობაც. რაც მეტ მასალას აითვისებს სტუდენტი, მით უკეთესია.



ინსტიტუციური სწავლება ორიენტირებულია „სწორი პასუხის“ მიღებაზე. პედაგოგები ხშირად იყენებენ სტუდენტთა/შემსწავლელთა შორის კონკურენციას, როგორც მოტივაციის საშუალებას.

ყოველივე ამას კი მივყავართ იქამდე, რომ სტუდენტები თავს გრძნობენ დაუცველად, დამოკიდებული ხდებიან პედაგოგებზე, რომლებიც მათ ასწავლიან და ხელმძღვანელობენ. ასეთ სიტუაციაში სტუდენტმა თავად უნდა „დააჯილდოვოს“ საკუთარი თავი, ამიტომ ისინი ეწინააღმდეგებიან და ხელს უშლიან პედაგოგებს.

ინსტიტუციური სწავლება – ეს არის ცოდნის გადაცემის და კონტროლის სისტემა.

ცოდნის 3 სახე

ფოპელი გამოყოფს ცოდნის 3 სახეს:

- 1. ზედაპირული ცოდნა.** აქ შედის ფაქტები და ინფორმაცია, ცნებები და კონცეფციები, ასევე თეორიები. მნიშვნელოვანია დავიმახსოვროთ ცნებები, თარიღები, კატეგორიები, ინფორმაცია. უმეტეს შემთხვევაში ასეთი ტიპის ცოდნა იზოლირებული ინფორმაციაა.
- 2. ტექნიკური ცოდნა.** ასეთი ტიპის ცოდნა ორიენტირებულია უნარებსა და პროფესიულ მოთხოვნებზე. ტექნიკური ცოდნა გვეხმარება დავინახოთ შინაგანი კავშირები კონკრეტული დისციპლინის ფარგლებში, მაგრამ ასეთი სახის ცოდნა იშვიათად სცდება კონკრეტული დისციპლინის ფარგლებს. ადამიანს, რომელიც ფლობს ასეთი ტიპის ცოდნას, უჭირს კავშირის დანახვა სხვა მომიჯნავე დისციპლინებთან.
- 3. დინამიკური ცოდნა.** ეს არის ღია სისტემა. დინამიკურ ცოდნას ვეუფლებით მაშინ, როცა ჩვენთვის საინტერესო საქმიანობას ვასრულებთ. თუ გვინტერესებს ცოდნის გარკვეული სფერო, დამოუკიდებლად ვითვისებთ პროფესიულ ლექსიკას, ვსვამთ კითხვებს და ვმოქმედებთ.

დინამიკური ცოდნის დაუფლებაში თავად სტუდენტს აქვს წამყვანი როლი. ზედაპირული და ტექნიკური ცოდნა პრობლემის სიღრმისეულად შესასწავლად გვჭირდება, ხოლო დინამიკური ცოდნა კი – ჩვენი „პროფესიული პიროვნების“ ნაწილია და მუდამ მის გამდიდრებას ვცდილობთ. ამ შემთხვევაში არ არსებობს მოტივაციის პრობლემა, ჩვენ უბრალოდ მოგვწონს სწავლა.

დინამიკური სწავლება

თუ ადამიანი ფიზიკურად, ემოციურად, ინტელექტუალურად არის ჩართული სწავლის პროცესში, მაშინ ეს დინამიკური სწავლაა.



1. **ადამიანის თავის ტვინი** კომპლექსური ადაპტაციური სისტემაა. თავის ტვინის მთავარი მახასიათებელია ის, რომ მას შეუძლია ერთდროულად სხვადასხვა დონეზე მუშაობა. აზრები, გრძნობები, ფანტაზიები, განწყობები და ფიზიოლოგიური პროცესები ერთმანეთზე ახდენს გავლენას.



სასწავლო პროცესი ისე უნდა იყოს სტრუქტურირებული, რომ გათვალისწინებული იქნას ფსიქიკური აქტივობის სხვადასხვა ასპექტი. არ არსებობს სწავლების რომელიმე ერთი მეთოდი, რომელიც მთლიანად ჩართავს ადამიანის ინტელექტის ყველა ასპექტს. აქედან გამომდინარე, პედაგოგმა უნდა გამოიყენოს სიტუაციისა და ჯგუფის თავისებურებების შესატყვისი სასწავლო მეთოდები და ტექნიკები.

2. **ადამიანი სოციალური არსებაა.** დაბადებიდანვე, სოციალური ურთიერთობებიდან გამომდინარე, ჩვენ ვეცნობით გარემოს. სამყაროზე პირველ ცოდნას ჩვენ ვიღებთ იმ ადამიანებისგან, რომლებიც ჩვენზე ზრუნავენ. მთელი ცხოვრების განმავლობაში ჩვენი ფსიქიკა იცვლება სოციალური გარემოს ზეგავლენით. ამიტომ არ შეიძლება კონკრეტული სტუდენტი განვიხილოთ იზოლირებულად. ჩვენ ის უნდა განვიხილოთ, როგორც სოციალური სისტემის ნაწილი.



ჩვენი იდენტობა მნიშვნელოვნადაა დამოკიდებული იმაზე, აღვიქვამთ თუ არა თავს ჯგუფის წევრად და გვაქვს თუ არა ურთიერთობის შესაძლებლობა. ამიტომ სასწავლო ჯგუფში უნდა იყოს „მიმღებლობის“ ატმოსფერო. სტუდენტებს ერთმანეთთანაც და პედაგოგთანაც უნდა ჰქონდეთ კარგი ურთიერთობა. რა

თქმა უნდა, ეს არ ნიშნავს იმას, რომ ჯგუფში არ იქნება კონფლიქტები. სტუდენტებმა უნდა ისწავლონ კონფლიქტების მოგვარება და საკუთარი წვლილის შეტანა იმ პრობლემების გადაჭრაში, რომლებიც ჯგუფში აღმოცენდება.

3. **სწავლა დამოკიდებულია ფიზიოლოგიაზე.** ადამიანის თავის ტვინი მუშაობს ფიზიოლოგიის კანონებით. სწავლა ბუნებრივი მოვლენაა, რომელიც შეიძლება დავაჩქაროთ ან შევაფერხოთ. გარემოდან შემოსული ინფორმაციის აღქმა და გამოცდილების ინტერპრეტაცია გავლენას ახდენს თავის ტვინის განვითარებაზე. სტრესი, შიში განსხვავებულად მოქმედებს თავის ტვინზე, ვიდრე ბედნიერება, კმაყოფილება, დაცულობის გრძნობა.

რეკომენდაცია:

ყველაფერი, რაც გავლენას ახდენს ადამიანის სხეულზე (მაგალითად, სტრესი, რელაქსაცია, კვება და ა.შ.), გავლენას ახდენს სწავლების პროცესზეც.

უნდა გავითვალისწინოთ, რომ არსებობს სწავლისთვის ხელსაყრელი და არახელსაყრელი დრო. ის განისაზღვრება ინდივიდუალური და ბიოლოგიური რიტმით.

4. **ადამიანი ყველაფერში ეძებს აზრს.** ყველა ადამიანს აქვს საკუთარი განცდების, გამოცდილების, მიზნების, ღირებულებების, გაგებისა და ინტერპრეტაციის მოთხოვნილება. ჩვენი გამოცდილების გაგება დროთა განმავლობაში იცვლება და სულ უფრო ღრმა ხდება. ადამიანი ხშირად უსვამს საკუთარ თავს კითხვას: „ვინ ვარ მე?“, „რისთვის ვარსებობ?“ აბრაჰამ მასლოუს თანახმად, ცხოვრების აზრს ვეძიებთ ჩვენი ყოფის ყველა დონეზე – ფიზიოლოგიურ, დაცულობის, სოციალურ, თვითრეალიზაციის.

რეკომენდაცია:

ერთი მხრივ, სასწავლო ჯგუფში სტუდენტი თავს უნდა გრძნობდეს დაცულად და ჰქონდეს სანდო ურთიერთობების დამყარების შესაძლებლობა. მეორე

მხრივ, უნდა დაკმაყოფილდეს მისი ცნობისმოყვარეობა. სასწავლო პროცესი უნდა შეიცავდეს გამოწვევას და აღმოჩენის შესაძლებლობას. ამიტომ მნიშვნელოვანია, რომ სწავლის ყოველი ახალი ნაბიჯი იყოს მნიშვნელოვანი და საინტერესო.

მ. სწავლის დროს გამოიყოფა ნაცნობი, ძველ გამოცდილებასთან დაკავშირებული სტრუქტურები და იქმნება ცოდნის, გამოცდილების ახალი მოდელები. ადამიანის თავის ტვინი ავტომატურად რეაგირებს იმაზე, რაც მან უკვე იცის და ამავდროს ეძებს ახალ ინფორმაციას. ასევე თავის ტვინი თავს იცავს იმ ინფორმაციისგან, რომელიც მისთვის აზრს მოკლებულია. ინფორმაცია, რომელსაც ვერ ვაკავშირებთ გამოცდილებასთან, ხშირად ჩვენთვის არ არის ღირებული.

რეკომენდაცია:

სასწავლო პროცესი ისე უნდა იყოს ორგანიზებული, რომ ყველა სტუდენტმა/შემსწავლელმა გააკეთოს საკუთარი დასკვნა.

მ. სწავლის პროცესში მნიშვნელოვანი ადგილი უკავია გრძნობებს. ემოციები და აზრები ერთმანეთთანაა დაკავშირებული. ჩვენი გრძნობები გავლენას ახდენს ინფორმაციის აღქმასა და გაგებაზე. კონკრეტული სასწავლო სიტუაციის ემოციური მნიშვნელობა ადამიანს დიდი ხნის განმავლობაში ამახსოვრდება.

რეკომენდაცია:

პედაგოგმა უნდა გაითვალისწინოს, რომ სტუდენტების გრძნობები და განწყობები მნიშვნელოვან როლს თამაშობს სწავლისას, ამიტომ უნდა ვიზრუნოთ ჯგუფში არსებულ ემოციურ კლიმატზე. საჭიროა სტუდენტებს ჰქონდეთ ღია კომუნიკაციის შესაძლებლობა, რაც მათ შესაძლებლობას მისცემს ისაუბრონ საკუთარ განცდებზე. ჯგუფში უნდა არსებობდეს მხარდაჭერის, ურთიერთპატივისცემისა და აღიარების ატმოსფერო.

7. ინფორმაციის მიღებისას თავის ტვინი ერთდროულად ახდენს როგორც მის დიფერენციაციას, ასევე განზოგადებას. თავის ტვინი ანაწევრებს ინფორმაციას ნაწილებად და ამავე დროს მთლიანობაში აღიქვამს მას.

რეკომენდაცია:

სასწავლო პროცესი ისე უნდა იყოს ორგანიზებული, რომ ცოდნის/უნარების ფორმირება ხდებოდეს თანდათან, ნაბიჯ-ნაბიჯ. ამავე დროს სტუდენტს უნდა ჰქონდეს მთლიანი სურათის დანახვის შესაძლებლობა.

8. ვამახვილებთ რა ყურადღებას რაიმე ობიექტზე, ჩვენ ამავე დროს აღვიქვამთ იმასაც, რაც ჩვენი მხედველობის ველის გარეთაა. პერიფერიული სიგნალები მნიშვნელოვან გავლენას ახდენს ადამიანზე, მაგალითად, ჩვენი ემოცია სტუდენტის მიმართ, სახის გამომეტყველება, სხეულის პოზა, კედელზე დაკიდებული სურათი და ა.შ.

რეკომენდაცია:

პედაგოგმა უნდა იზრუნოს საინტერესო და შინაარსიანი გარემოს შექმნისთვის. არ არის საკმარისი ვაკონტროლოთ სასწავლო ოთახში განათება, ხმაური, ტემპერატურა. უნდა გამოვიყენოთ სიმბოლოები, რომლებიც პოზიტიურ გავლენას ახდენს პერიფერიულ აღქმაზე: პლაკატები, ნახატები, მაკეტები და ა.შ.

ასევე ჩვენ მუდმივად ვუგზავნით სტუდენტებს სიგნალებს. ჩვენი შინაგანი მდგომარეობა/განწყობა ვლინდება კანის ფერით, სხეულის მდგომარეობით, კუნთური ტონუსით, სუნთქვით, უესტებით, თვალის მოძრაობით.

9. ადამიანს აქვს ინფორმაციის დამახსოვრების განსხვავებული შესაძლებლობა. ასხვავებენ მეხსიერების 2 ფუნქციურ სისტემას. ერთი სისტემა იძლევა შესაძლებლობას დავიმახსოვროთ დანაწევრებული ინფორმაცია, მაგალითად, ტელეფონის ნომერი, სიტყვები, ლექსები და ა.შ. მეორე სისტემა იმახსოვრებს ჩვენს

გამოცდილებას (პირადი, ავტობიოგრაფიული მეხსიერება). ამ შემთხვევაში ჩვენ არაფრის დაზეპირება არ გვჭირდება. მეორე სისტემა საშუალებას გვაძლევს, დიდი ფიქრის გარეშე აღვადგინოთ ჩვენი გამოცდილება. მაგალითად, გავიხსენოთ კოლეჯში მისვლის პირველი დღე.

რა თქმა უნდა, ორივე სისტემა მნიშვნელოვანია დინამიკური სწავლისთვის.



რეკომენდაცია:

ფაქტები და უნარები, რომლებიც უნდა ვისწავლოთ, ხშირად უნდა გავიმეოროთ. რაც ნაკლებადაა დაკავშირებული ინფორმაცია და უნარები გამოცდილებასთან, მით მეტი ძალისხმევაა საჭირო მათ დასამახსოვრებლად. სწავლა უფრო ეფექტიანია, თუ ადამიანი გამოიყენებს პირად, ავტობიოგრაფიულ მეხსიერებას.

10. ჩვენ უკეთ ვიმახსოვრებთ და გვესმის ინფორმაცია, თუკი ინფორმაციის მიღებაში ჩართულია სხვადასხვა გრძნობის ორგანო. ადამიანს დიდი რაოდენობით ინფორმაციის დასწავლა შეუძლია, თუკი ინფორმაციის მიღებაში ჩართული იქნება ჩვენი განცდები.



რეკომენდაცია:

გამოიყენეთ სასწავლო პროცესში რაც შეიძლება ბევრი აქტივობა, რომლებიც დაკავშირებულია ყოველდღიურ ცხოვრებასთან: დემონსტრირება, პროექტი, საველე სამუშაოები, მეტაფორები, როლური თამაშები, დიალოგი, წარმოსახვა და ა.შ. რაც მეტი გრძნობის ორგანო იქნება ჩართული სასწავლო პროცესში, მით უფრო მდიდარ გამოცდილებას მიიღებს სტუდენტი და მით უფრო წარმატებული იქნება სასწავლო პროცესი.

როგორ ფუნქციონირებს თავის ტვინი?

პ. მაკლინის თავის ტვინის მოდელი

პ. მაკლინის მოსაზრებები განსაკუთრებით საინტერესოა პედაგოგებისათვის. ის გვეხმარება გავიგოთ იმ პრობლემების არსი, რომელთაც ვხვდებით სასწავლო

პროცესში და იმის გაცნობიერებაში, თუ როგორი სასწავლო პირობები უნდა შევქმნათ დინამიკური სწავლებისთვის.

პ. მაკლინი გამოყოფს თავის ტვინის 3 ფენას:

1. ტვინის ღერო.

- ✓ **მისი მიზანია სიცოცხლის შენარჩუნება.** ის პასუხს აგებს ავტომატურ და სიტუაციურ ქცევაზე. ის ახდენს სისხლის წნევის, სუნთქვის, საჭმლის მომნელებელი სისტემის რეგულაციას. სტრესულ სიტუაციაში არეგულირებს „გაქცევის“ ან „ბრძოლის“ პროცესებს.
- ✓ **„ჩვენი ტერიტორიის“ დაცვა.** ჩვენ ვიცავთ ჩვენს რეალურ ან აბსტრაქტულ საკუთრებას. ხშირად ვიყენებთ ასეთ სიტყვებს: „ჩემი წიგნი“, „ჩემი იდეა“, ჩემი სტუდენტები“ და ა.შ. ასეთი სტილის ამროვნების რიტუალური ტენდენცია გამოვლინდება, მაგალითად, მაშინ, როცა სტუდენტები სხედებიან ერთსა და იმავე ადგილას, ან როცა გამოყოფილია პედაგოგის ადგილი და მას არავინ იკავებს.
- ✓ **მოთხოვნილება.** ადამიანს აქვს მოთხოვნილება, რომ ის შეამჩნიონ, ყურადღება მიაქციონ. ჩვენ ხშირად ვაკვირდებით სტუდენტთა ისეთ ქცევას, რომლითაც მათ სურთ ყურადღების მიქცევა. თუმცა უნდა აღვნიშნოთ, რომ „ჩემ“ სტუდენტებსაც აქვთ მოთხოვნილება, რომ ისინი შეამჩნიონ.
- ✓ **იერარქიული ქცევა.** სასწავლო პროცესი ხშირად არის იერარქიულად ორგანიზებული. პედაგოგები და სტუდენტები ხშირად იყენებენ დომინირების ან მორჩილების მოდელებს. პედაგოგს შეიძლება გაუჭირდეს ჯგუფში მუშაობა, თუ სტუდენტებს აქვთ დომინანტური ქცევის მოდელი. საჭიროა აუდიტორიაში დავამყაროთ დემოკრატიული ჯგუფური კულტურა.
- ✓ **დაჯგუფებების ფორმირება.** ადამიანს სურვილი აქვს გაერთიანდეს იმ ადამიანებთან, რომლებიც მისი მსგავსი არიან, მაგალითად, ასაკის, სოციალური სტატუსის, ღირებულებების და ა.შ. მიხედვით. პედაგოგის ამოცანაა, რომ დაჯგუფებები არ იყოს „ჩაკეტილი“ და არ მოხდეს სასწავლო ჯგუფის ფრაგმენტაცია.
- ✓ **რიტუალური ქცევა.** სტუდენტებს „მოაქვთ“ სასწავლო ოთახში თავიანთი ღირებულებები, ჩვევები, განრიგი და ა.შ. განსხვავებულმა რიტუალურმა ქცევამ, შეიძლება გამოიწვიოს სტუდენტებში დაბნეულობა. მაგალითად, სტუდენტები აუდიტორიაში, როგორც წესი, მერხებთან სხედან. თუ მათ წრებე დავსვამთ, ამან შეიძლება დაურწმუნებლობის განცდა გამოიწვიოს.

✓ **შეცდომაში შეყვანა.** ხშირად ადამიანი ცდილობს არ აჩვენოს სხვებს თავისი ნამდვილი გრძნობები და პიროვნება. კონკურენციაზე ორიენტირებული კულტურა აძლიერებს ამ ტენდენციას. პედაგოგმა უნდა იზრუნოს, რომ ჯგუფში იყოს ღია, სამართლიანი და თანამშრომლობითი გარემო.

2. **ლიმბური სისტემა.** ის მართავს ემოციებს, გვეხმარება ინფორმაციის დამახსოვრებასა და მოქმედებების ორგანიზაციაში. როცა ლიმბური სისტემა უკავშირდება თავის ტვინის ქერქს, ვითარდება ისეთი უნარები, როგორებიცაა თანაგრძნობა და ალტრუიზმი.

ლიმბური სისტემა გვეხმარება ორგანიზმში მიმდინარე პროცესებისა და გრძნობების აღქმაში. ის კავშირს ამყარებს გარედან შემოსულ ინფორმაციასა და ჩვენს პირად გამოცდილებას შორის. ამავე დროს ლიმბური სისტემა ასრულებს შუამავლის როლს თავის ტვინის პირველ და მესამე ფენას შორის, რათა თავის ტვინის ღერომ ან თავის ტვინის ქერქმა არ მოიპოვოს დომინანტური მდგომარეობა. ლიმბურ სისტემას შეუძლია შეაჩეროს ტვინის ღეროს მიერ ნაკარნახევი ქცევის ფორმები და რეაგირება იყოს უფრო რბილი და დიფერენცირებული.

3. **თავის ტვინის ქერქი.** მისი დამსახურებაა, ის რომ ჩვენ შეგვიძლია საუბარი და წერა, ლოგიკური აზროვნება, მომავლის დაგეგმვა და ჩვენი ქცევის ანალიზი. სწორედ ის თამაშობს მნიშვნელოვან როლს სწავლისას. სხვა სიტყვებით რომ ვთქვათ, ის ძალიან „ჭკვიანია“.

ზემოთ უკვე აღვნიშნეთ, რომ თავის ტვინის სამივე ნაწილი ერთდოულად ფუნქციონირებს. შესაბამისად, სწავლასთან დაკავშირებული კომპონენტები – აზრები, გრძნობები და ქცევა – არ შეიძლება ერთმანეთს დავაშოროთ. სამწუხაროდ, აზრებისა და ემოციების კავშირი სწავლების პროცესში ხშირად იგნორირებულია. ვინაიდან ლიმბური სისტემა აკავშირებს ემოციებსა და მეხსიერებას, შესაბამისად, ჩვენი აზრები და იდეები დაკავშირებულია გრძნობებთან, მაგალითად, შიშთან, რომ გამოცდას ცუდად ჩავაბარებთ, ან სიხარულთან, რომელსაც განვიცდით წარმატების მიღწევისას.



რეკომენდაციები:

- სტუდენტები/შემსწავლელელები ყველაზე კარგად სწავლობენ მაშინ, როცა თემა მათთვის მნიშვნელოვანია, ემოციური შეფერილობისაა და შეუძლიათ მისი დაკავშირება საკუთარ მოთხოვნილებებთან და ღირებულებებთან.

- პედაგოგმა ხელი უნდა შეუწყოს იმას, რომ სტუდენტებმა პოზიტიურად გამოხატონ რიტუალური ქცევის განხორციელების მოთხოვნილება. რიტუალური ქცევის მოთხოვნილების გამოხატვის კარგი საშუალებაა, მაგალითად, ფიზიკური სავარჯიშოები.
- სოციალური ურთიერთობები და ემოციური კეთილდღეობა დიდ როლს თამაშობს დაცულობის მოთხოვნილების დაკმაყოფილებაში. შესაბამისად, ძალიან მნიშვნელოვანია სწავლისა და გაგებისათვის. ისინი აძლიერებენ სწავლის მოტივაციას, ამიტომ უნდა გამოვიყენოთ კოოპერაციული სწავლება. სასწავლო პროცესი ისე უნდა იყოს ორგანიზებული, რომ სტუდენტებმა შეძლონ თავიანთი კომუნიკაციური უნარების სრულყოფა. სწავლა განსაკუთრებით სახალისოა მაშინ, როცა ჯგუფის შემადგენლობა ჰეტეროგენურია ასაკის, სქესის, ტემპერამენტისა და ა.შ. მიხედვით. ასეთი მრავალფეროვნება იძლევა სიახლის განცდის შესაძლებლობას, რაც ასევე სტიმულია სასწავლო პროცესის წარმატებით განსახორციელებლად.
- გამოიყენეთ სწავლების აქტიური ფორმები: დებატები და დისკუსიები, როლური თამაშები, „გონებრივი იერიში“. ასეთი მეთოდები იწვევს სტუდენტის/შემსწავლელის ინტელექტუალურ აქტიურობას, უპასუხებს სტუდენტის ჯგუფისადმი კუთვნილების მოთხოვნილებების დაკმაყოფილებას და ამავე დროს საშუალებას აძლევს კონსტრუქციულად გამოხატოს თავისი მოთხოვნილება – მოიპოვოს ყურადღება.

სტრესი და შიში

სწავლების თანამედროვე მეთოდები შედეგს ვერ მოგვცემენ, თუ სწავლას ახლავს შიში და სტრესი. შიში და სტრესი იწვევს ჩვენი აღქმის ველის შევიწროებას, დაუცველობის, უსუსურობის განცდის აღმოცენებას და ადამიანის ტვინი გადადის „ფუნქციონირების დაბალ ღონეზე“. ეს ნიშნავს იმას, რომ თავის ტვინი უარს ამბობს ცნობისმოყვარეობის პოზიციამე, რაც აუცილებელია დინამიკური სწავლებისათვის და გადადის ძველ მოსაზრებებსა და ქცევის ფორმებზე. მეხსიერებაც იწყებს შეფერხებით მუშაობას და ცოდნის დიდი ნაწილი ჩვენთვის ხდება მიუწვდომელი.

სტრესის და შიშის ზეგავლენით ადამიანს ეკარგება პრობლემის გადაჭრის სურვილი, რომელიც საჭიროებს შემოქმედებითობას და თავისუფალ აზროვნებას. შიში და სტრესი იწვევს ინტელექტუალური თავისუფლების პარალიზებას.

სტრესი განსაკუთრებით ნეგატიურ გავლენას ახდენს მაშინ, როცა ის დაკავშირებულია დაუცველობის განცდასთან. ამ შემთხვევაში ზიანდება არა მხოლოდ თავის ტვინის ფუნქციური უნარები, არამედ სხეულიც. მაგალითად, სტუდენტი გამოცდის დროს განიცდის არა მხოლოდ შიშსა და ფსიქიკურ დაძაბულობას, არამედ ბევრ მათგანს უქვეითდება იმუნიტეტი. ამავე დროს არსებობს სტრესის ისეთი ფორმა, რომელსაც განვიცდით, როგორც აგზნებას (ჰ. სელიე) და მას პოზიტიურ სტრესს უწოდებენ. ამ შემთხვევაში თავს იჩენს ინტერესი და აზარტი: – „*მე შევძლებ პრობლემის გადაჭრას...*“

სტრესი ასევე არღვევს კოგნიტური პროცესების ფუნქციონირებას – მცირდება პრობლემების გადაჭრის, ურთიერთმიმართებებისა და კავშირების დანახვის უნარები. ამის მიზეზი კი არის ის, რომ სხეული, ემოციები და ინტელექტი მუშაობს ერთობლივად.

რა ხდება ამ შემთხვევაში? ჩვენ გადაგვაქვს აქტივობა ტვინის ქერქიდან ლიმბურ სისტემასა და ტვინის ღეროზე. მათ არ სჭირდებათ აზროვნება, ისინი ავტომატურად რეაგირებენ. ჩვენი ქცევა ხდება ტრადიციული და უხეში.

რაც უფრო მეტად განიცდის სტუდენტი შიშსა და დაუცველობის გრძნობას, მით მეტად გამოავლენს რეგრესიული ქცევის ფორმებს. ისინი იცავენ „საკუთარ ტერიტორიას“ და ღირსებას. ამ შემთხვევაში შეიძლება გამოიწვიოს აგრესია და სწავლისადმი ინტერესის დაკარგვა.

თუ პედაგოგი სტრესს განიცდის, მისი ქცევაც რეგრესიული ხდება. ამ შემთხვევაში მისთვის განსაკუთრებულ მნიშვნელობას იძენს დისციპლინის საკითხები და კონტაქტი სტუდენტებთან იკარგება.

სწავლის დინამიკური მოდელი

კლაუს ფოპელმა შემოგვთავაზა „სწავლის 3-ფაზიანი მოდელი“, რომელიც, მისი აზრით, სასწავლო სიტუაციის იდეალური გეგმაა. სწავლის დასაწყის ეტაპზე საჭიროა შეიქმნას „რელაქსაციური ყურადღების“ სიტუაცია, ეს არის წინაპირობა თავის ტვინის ოპტიმალური ფუნქციონირებისათვის; მეორე ნაბიჯია ისეთი სიტუაცია, როცა სტუდენტები/შემსწავლელები „ჩაიძირებიან კომპლექსურ გამოცდილებაში“. მესამე ნაბიჯია მიღებული გამოცდილების შეფასება.

ნაბიჯი 1. – „რელაქსაციური ყურადღება“. აქ საუბარია ფსიქიკის ისეთ მდგომარეობაზე, რომელიც ეხმარება თავის ტვინის ოპტიმალურ ფუნქციონირებას და ასევე ისეთი გარემოს შექმნას, რომელიც ხელს შეუწყობს ფსიქიკის ასეთ მდგომარეობას.

საჭიროა, რომ სტუდენტი არ გრძნობდეს საფრთხეს და ამავე დროს აღიქვამდეს სასწავლო სიტუაციას, როგორც გამოწვევას. დავალება ისე უნდა იყოს ფორმულირებული პედაგოგის მიერ, რომ სტუდენტმა განიხილოს ის, როგორც საკუთარი ძალებისა და უნარების გამოცდა. ერთი მხრივ, დავალება არ უნდა იყოს ძალიან ადვილი, მეორე მხრივ, არ უნდა იყოს ძალიან რთული, რათა სტუდენტს არ გაუჩნდეს განცდა, რომ ვერ შეძლებს მის შესრულებას.

„რელაქსაციური ყურადღება“ ნიშნავს იმას, რომ სტუდენტი ფიზიკურად „მოდუნებულია“ და ფსიქიკურად ღიაა, შეუძლია მიზანზე ენერჯის კონცენტრირება. ამის მაგალითია წარმატებული სპორტსმენი, რომელიც შეჯიბრის დაწყების წინ ერთდროულად მოდუნებულიცაა და კონცენტრირებულიც.

დასჯის შიში და ჯილდოს მიღების პერსპექტივა უფრო მეტად აფერხებს სწავლას, ვიდრე აძლევს მას სტიმულს. სწავლის მოტივაციის შესაქმნელად უფრო მნიშვნელოვანია, რომ სტუდენტები/შემსწავლელები განიხილავდნენ დავალებას, როგორც ღირებულს, მნიშვნელოვანს.

სასწავლო სიტუაცია მაშინ არის ოპტიმალური, როცა სტუდენტი გამოხატავს ცნობისმოყვარეობას, სურს იყოს აქტიური. ამავე დროს, ის უნდა იყოს თავის თავში დარწმუნებული, არ უნდა განიცდიდეს შიშს, სტრესს, თავს გრძნობდეს დაცულად, მხნედ და შრომისუნარიანად. სწორედ ამას უწოდებს ფოპელი „რელაქსაციურ ყურადღებას“.

სასწავლო სიტუაციაში „რელაქსაციური ყურადღება“ მუდმივად უნდა არსებობდეს. ამისათვის კი საჭიროა შენარჩუნებული იყოს შესატყვისი სამუშაო რიტმი, სადაც დინამიკურ სწავლებას პერიოდულად ჩაანაცვლებს დასვენება და რეფლექსია (აქტიური შეფასება).

თითონ პედაგოგმაც უნდა გამოავლინოს ფანტაზია და იმყოფებოდეს „რელაქსაციური ყურადღების“ მდგომარეობაში, რათა სამაგალითო იყოს სტუდენტებისთვის.

თუკი პედაგოგი იყენებს ღირექტიული სწავლების მეთოდებს, მაშინ ის ვერ შეძლებს დინამიკური სწავლების განხორციელებას.

ნაბიჯი 2. – „კომპლექსური გამოცდილება“. სასწავლო სიტუაცია ისე უნდა იყოს ორგანიზებული, რომ სტუდენტმა მიიღოს „კომპლექსური გამოცდილება“. ეს კი, ალბათ, ყველაზე რთული ამოცანაა. სტუდენტმა უნდა აითვისოს, გააანალიზოს, გაიგოს, პრაქტიკულად გამოიყენოს ახალი ინფორმაცია. პედაგოგი განწყობილი უნდა

იყოს სტუდენტთა დახმარებაზე – მიაწოდოს ინფორმაცია, გააგებინოს კონცეფციები და დაეხმაროს უნარების განვითარებაში.

ნაბიჯი 3. – აქტიური შეფასება. სტუდენტებმა უნდა გააანალიზონ თავიანთი გამოცდილება და გააცნობიერონ, რა ისწავლეს. აქტიური შეფასება შესაძლებლობას გვაძლევს გავიაზროთ, თუ რას მივადწიეთ და კიდევ რისი მიღწევა გვინდა.

აქტიური შეფასება ხელს უწყობს მიღებული ცოდნის პრაქტიკაში გამოყენებას. აქტიური შეფასების შედეგად მიღებული ცოდნა განმტკიცდება და ხდება პიროვნულად ღირებული, ეს კი ასტიმულირებს სწავლის მოტივაციას.

ერთი მხრივ, აქტიური შეფასება – ეს არის ინდივიდუალური პროცესი, რომლის დროსაც სტუდენტი საკუთარ თავს უსვამს კითხვას: რა გავიგე? რატომ გავაკეთე ასეთი ფორმით? როგორ შეიძლებოდა სხვანაგვარად გამეკეთებინა? რა დასკვნის გაკეთება შემიძლია? მიღებული გამოცდილება როგორ შეუწყობს ხელს ჩემს განვითარებას? პედაგოგმა შეიძლება სთხოვოს სტუდენტებს, რამდენიმე წუთის განმავლობაში ჩუმად გააანალიზონ, „რა გავაკეთე? რა ვერ გავიგე? რისი შეცვლა მინდა?“ შეიძლება გაკეთდეს ჩანაწერები.

მეორე მხრივ, შეგვიძლია გამოვიყენოთ ჯგუფი, რათა თითოეულმა სტუდენტმა ჯგუფის წევრებისგან უკუკავშირი მიიღოს. ეს ხელს შეუწყობს სტუდენტის რეფლექსიის (აქტიური შეფასების) განვითარებას.

სწავლებისას შეიძლება გამოვყოთ 2 მიდგომა: ინდუქციური (კერძოდან ზოგადისკენ) და დედუქციური (ზოგადიდან კერძოსკენ). ორივე მიდგომა საინტერესოა და ეფექტიანი.

ინდუქციური მიდგომა:

- **გააცანით** სტუდენტებს შესასწავლი თემები, საკითხები, პრობლემები.
- **კონკრეტული სასწავლო სიტუაციები.** მოიფიქრეთ აქტივობები, რომელთაც გამოიყენებთ სასწავლო პროცესში: მოდელირება, როლური თამაშები, პრეზენტაცია, ექსპერიმენტი, კვლევა და ა.შ. ყველა ეს სასწავლო სიტუაცია ემსახურება კომპლექსური სასწავლო გამოცდილების მიღებას.
- **შეფასება.** საჭიროა მიღებული გამოცდილების შეფასება. სტუდენტები შეიძლება დაწყვილდნენ და განიხილონ თავიანთი სასწავლო გამოცდილება. შემდეგ საჭიროა საერთო ჯგუფური განხილვა, თუ როგორ შეიძლება სასწავლო გამოც-

დილების გადატანა ყოველდღიურ ცხოვრებაში, თეორიული და პრაქტიკული რეკომენდაციების შემოტანა.

- **მიღებული გამოცდილების პრაქტიკაში გადატანა.** ხელი შეუწყვეთ სტუდენტებს, რათა მიღებული გამოცდილება პრაქტიკულად გამოიყენონ.

დედუქციური მიდგომა:

- **შესასწავლი თემების, საკითხების და პრობლემების გაცნობა.**
- **სტუდენტების გამოცდილების განხილვა.** სთხოვეთ სტუდენტებს ისაუბრონ პირად და პროფესიულ გამოცდილებაზე.
- **ახალი ცოდნის მიწოდება.** გააცანით სტუდენტებს ახალი ინფორმაცია, მისი პრაქტიკული ღირებულება, სად შეიძლება დამატებითი ინფორმაციის მოძიება.
- **ახალი ცოდნის პრაქტიკული გამოყენება.** მიეცით სტუდენტებს ახალი ცოდნის პრაქტიკაში გამოყენების შესაძლებლობა. გამოიყენეთ მოდელირება, როლური თამაშები და ა.შ.
- **აქტიური შეფასება.** სტუდენტები წყვილებში ან მცირე ჯგუფებში აფასებენ მიღებულ ცოდნას: როგორ ესმით ახალი ინფორმაცია? რა მოეწონათ? რა არის საკამათო?
- **მიღებული ცოდნის პრაქტიკაში გამოყენება.** სტუდენტებმა უნდა გაარკვიონ – რა, როგორ და რატომ გამოიყენონ პრაქტიკაში.

1.5. ინტელექტი

ინტელექტი ადამიანის გონებრივი უნარია და ის მოიცავს:

- ლოგიკურ მსჯელობას და დასკვნების გამოტანას;
- დაგეგმვას;
- პრობლემის გადაჭრას;
- აბსტრაქტულ აზროვნებას;
- კომპლექსური იდეების გაგებას;
- სწრაფად დასწავლისა და გამოცდილებით სწავლის უნარებს.

ფსიქოლოგთა უმრავლესობა ეთანხმება ინტელექტის შემდეგ მახასიათებლებს:

- ინტელექტი ცოდნის დაუფლების, ანუ სწავლის უნარია. მაღალი ინტელექტის მქონე ადამიანები უფრო ადვილად და სწრაფად ითვისებენ ახალ ინფორმაციას, სწავლობენ ახალი ამოცანების შესრულებას, ვიდრე ის ადამიანები, რომლებსაც შედარებით დაბალი ინტელექტი აქვთ.
- ინტელექტი არის ადრე შექმნილი ცოდნისა და გამოცდილების ახალ სიტუაციაში გამოყენების უნარი. ინტელექტის საშუალებით ადამიანებს შეუძლიათ გააანალიზონ და გაიაზრონ ახალი მოვლენები და სიტუაციები.
- ინტელექტს ადაპტაციური ფუნქცია აქვს. მისი საშუალებით, ადამიანები რეაგირებენ ახალ მოვლენებსა და სიტუაციებზე და აგვარებენ სხვადასხვა სახის პრობლემას.

რ. სტენბერგმა შემოგვთავაზა ინტელექტის იერარქიული (სამკომპონენტიანი) მოდელი. სტენბერგი მიიჩნევს, რომ არსებობს ინტელექტის 3 სახე/ასპექტი.

პირველი – ანალიტიკური ინტელექტი (თავდაპირველად ეწოდებოდა კომპონენტური ინტელექტი), რომელიც იზომება IQ ტესტებით. ანალიტიკური უნარებია: დაგეგმვა, ორგანიზაცია, ფაქტების დამახსოვრება, ანალიზი, პრობლემის გადაწყვეტის პროცესის მონიტორინგი.

მეორე – კრეატიული ინტელექტი (თავდაპირველად ეწოდებოდა ემპირიული ინტელექტი). ადამიანი, რომელსაც კარგად აქვს განვითარებული კრეატიული ინტელექტი, ხედავს მოვლენებს/ობიექტებს შორის ახალ კავშირებს და შეუძლია ჩასწვდეს მოვლენის არსს.

მესამე – პრაქტიკული ინტელექტი (თავდაპირველად ეწოდებოდა კონტექსტუალური ინტელექტი). სწორედ ინტელექტის ამ სახეს ვუწოდებთ ადამიანის „პრაქტიკულობას“. იმ ადამიანს, რომელსაც ეს უნარი აქვს, შეუძლია იპოვოს ცოდნის გამოყენების „ხერხები“ რეალურ ცხოვრებაში ან იპოვოს კონკრეტული ამოცანის პრაქტიკული გადაწყვეტა. პრაქტიკული ინტელექტი შეიძლება შეიცავდეს ასევე სოციალური სიგნალებისა და სოციალური სიტუაციის „განჭვრეტის“ უნარს. მაგალითად, თუ უფროსი ცუდ ხასიათზეა, სჯობს თავი აარიდო მასთან საუბარს.

სტენბერგის ძირითადი იდეა არა მხოლოდ ისაა, რომ IQ ტესტები არ ზომავს სამივე სახის ინტელექტს; არამედ, ასევე ის, რომ ადამიანებს ჭირდებათ კრეატიული და პრაქტიკული ინტელექტიც, რომელთა სწავლასაც ნაკლები ყურადღება ექცევა.

ჰოვარდ გარდნერის მრავალმხრივი ინტელექტის თეორია

გარდნერმა შემოგვთავაზა „მრავალმხრივი ინტელექტის თეორია“. იგი თვლის, რომ ადამიანს აქვს, სულ მცირე, 7 სახის ინტელექტი: ვერბალური (ლინგვისტური), ლოგიკურ-მათემატიკური, მუსიკალური, სივრცული, სხეულებრივ-კინესთეტიკური, ინტერპერსონალური და ინტრაპერსონალური.

გარდნერი მრავალმხრივი ინტელექტის დამადასტურებელ საბუთებს გვთავაზობს. მაგალითად, ზოგი ადამიანი განსაკუთრებულად არის დახელოვებული ერთ რომელიმე დარგში (მაგალითად, მუსიკაში), მაგრამ სხვა დარგებში საშუალო უნარს ამჟღავნებს. ასევე, ტვინის სხვადასხვა დაზიანების მიღებისას ადამიანი ზოგჯერ მხოლოდ ერთი ტიპის ინტელექტთან დაკავშირებულ უნარს კარგავს.

გარდნერის აზრით, ჩვენი კულტურა დიდ ყურადღებას უთმობს ვერბალურ (ლინგვისტურ) და ლოგიკურ-მათემატიკურ ინტელექტს, ხოლო ინტელექტის სხვა ფორმებს ყურადღების გარეშე ტოვებს. ინტელექტის გასაზომი კლასიკური ტესტები ცოტა რამეს გვეუბნება იმაზე, თუ რამდენად წარმატებული იქნება ადამიანი პროფესიაში.

ვერბალური (ლინგვისტური) ინტელექტი. ვერბალური ინტელექტი ინტელექტის ყველაზე გავრცელებული სახეა. მართალია, ყოველი ჩვენგანი არ არის მწერალი ან კარგი ორატორი, მაგრამ ყველას შეგვიძლია წერა და კითხვა. ეს არის ვერბალური, ენობრივი უნარები. იმ ადამიანს, რომელიც ფლობს ამ სახის ინტელექტს, შეუძლია დარწმუნება, არგუმენტირება, სწავლება, ის მოხერხებულად იყენებს სიტყვებს. როგორც წესი, ასეთი ადამიანები ბევრს კითხულობენ, კარგად წერენ, უყვართ საჯარო გამოსვლები. ასეთები არიან, მაგალითად, პედაგოგი, ჟურნალისტი, მწერალი, ადვოკატი, ფსიქოთერაპევტი და ა.შ.

ჩვენ აღფრთოვანებული ვართ იმ ადამიანებით, რომელთაც შეუძლიათ თავისუფლად საუბარი აუდიტორიის წინაშე.

ქვემოთ განვიხილავთ რამდენიმე სავარჯიშოს ვერბალური ინტელექტის განვითარებისთვის:

- სტუდენტები წყვილებში საუბრობენ რაიმე თემაზე (3 წუთის განმავლობაში) და ყურადღებას აქცევენ თავიანთ ხმას: როგორ ჟღერს ჩემი ხმა? როგორ ჟღერს ჩემი პარტნიორის ხმა? რას გადმოსცემს ხმა – გულწრფელობას, კეთილგანწყობას, უხერხულობას?

- სთხოვეთ სტუდენტებს დაწერონ წერილი, რომელსაც არ გააგზავნიან: პედაგოგისთვის, მეგობრისთვის, წინაპრისთვის და ა.შ.
- ჩაატარეთ „გონებრივი იერიში“ თემაზე: რა თვისებები უნდა ჰქონდეს პედაგოგს? ხელმძღვანელს? პროფესიონალს (კონკრეტული პროფესიის მითითებით)? რა შეცდომებზე უნდა ვისწავლოთ, რომ გავხდეთ პროფესიონალი?

ლოგიკურ-მათემატიკური ინტელექტი. ეს არის ოპერირება რიცხვებითა და ლოგიკით. ეს არის ადამიანის უნარი იფიქროს მიზეზ-შედეგობრივ კავშირებზე, შეიმუშაოს კონცეფციები. ამ ინტელექტის ადამიანებს შეუძლიათ მოვლენების რაციონალური ანალიზი. ასეთები არიან, მაგალითად, მეცნიერი, პროგრამისტი, ბუღალტერი, ეკონომისტი და ა.შ.

რეკომენდაციები:

- ლოგიკურ-მათემატიკური ინტელექტის განვითარებისთვის პედაგოგმა უნდა აჩვენოს, რომ აფასებს სტუდენტის კრიტიკულ აზროვნებას. უთხარით სტუდენტებს, რომ ყველა კითხვას შეიძლება ჰქონდეს რამდენიმე პასუხი და თქვენ პატივს სცემთ თითოეულ მათგანს.
- ყურადღებით მოუსმინეთ დისკუსიებს. მიიღეთ თითოეული სტუდენტის/შემსწავლელის მოსაზრება.
- მოსაზრების გამოთქმისას დაასაბუთეთ ის ფაქტებით. თუ რაიმე არ იცით, უბრალოდ აღიარეთ ეს.
- იყავით ცნობისმოყვარე. აჩვენეთ სტუდენტებს/შემსწავლელებს, რომ გინდათ დასმული საკითხის ბოლომდე შესწავლა/გამოკვლევა.
- პატივი ეცით სხვების მოსაზრებას, მაგრამ უთხარით, რომ არსებობს ალტერნატიული მოსაზრებაც.
- დისკუსიის დროს იყავით დამაჯერებელი და ტაქტიანი.
- იყავით თვითკრიტიკული.
- იყავით შემოქმედებითი და განიხილეთ ახალი თემები სხვადასხვა კუთხიდან.
- გამოიყენეთ სქემები და დიაგრამები.

სივრცით-ვიზუალური ინტელექტი მნიშვნელოვან როლს თამაშობს ტექნიკური და საბუნებისმეტყველო ცოდნის დაუფლებაში. ადამიანების 60-დან 90%-მდე იყენებს არავერბალურ ინტელექტს. არავერბალური კომუნიკაცია ხორციელდება სახის გამომეტყველებით, შეხებით, სხეულის პოზით, ჟესტიკულაციით, თვალებით. ამ სახის ინტელექტის ძირითადი მახასიათებელია ის, რომ ადამიანს შეუძლია სამყაროს სამგანზომილებიანი აღქმა. ადამიანები, რომელთაც კარგად აქვთ განვითარებული ვიზუალური ინტელექტი, „ხედავენ“ იმას, რასაც სხვები ვერ ამჩნევენ.

ვიზუალურ-სივრცითი ინტელექტი – ეს არის ხატებით, წარმოდგენებით ამროვნება. სივრცითი ინტელექტის მქონე ადამიანები კარგი დამკვირვებლები არიან. მათ უყვართ საკუთარი იდეების გრაფიკულად გამოხატვა და აქვთ უცნობ ადგილას კარგი ორიენტაციის უნარი. ასეთები არიან, მაგალითად, არქიტექტორი, მხატვარი, ინჟინერი და ა.შ.

რეკომენდაციები:

- სთხოვეთ სტუდენტებს გააკეთონ ჩანახატები. ეს საშუალებას მისცემს მათ უკეთ გააცნობიერონ კონცეფციები და სწავლის მიზნები.
- დროდადრო სთხოვეთ სტუდენტებს შეიცვალონ პოზა და ადგილი, რათა შესასწავლ ობიექტს სხვა პერსპექტივიდან შეხედონ.
- გადაიღეთ ფოტოები, რათა სტუდენტებმა დაიმახსოვრონ სწავლის მნიშვნელოვანი მომენტები.
- დააწყვეთ იატაკზე სიმბოლური საგნები, რომლებიც გვიჩვენებენ მიზნისკენ მიმავალი ნაბიჯების სტრატეგიულ გზას. გაიარეთ თითოეული ნაბიჯი სტუდენტებთან ერთად და მოიფიქრეთ, რომელი აქტივობაა სასარგებლო თითოეული ეტაპისთვის.
- „ინტელექტუალური რუკა“. ეს მეთოდი შემოგვთავაზა ინგლისელმა მეცნიერმა თ. ბიუზენმა. მისი არსი ისაა, რომ ჩვენი იდეები, აზრები, გეგმები და პროექტები საინტერესო და ორიგინალური სახით წარმოვადგინოთ. „ინტელექტუალური რუკა“ ითვალისწინებს ადამიანის მიდრეკილებას ასოციაციური აზროვნების მიმართ. ის იწვევს გონებრივი აქტიურობის

სტიმულირებას და აძლევს შესაძლებლობას თავის ტვინის სხვადასხვა ნაწილს „ესაუბრონ“ ერთმანეთს. „ინტელექტუალური რუკა“ ახდენს იმის მოძიებას, რითიც ჩვენი აზროვნებაა დაკავებული. ეს არის ემოციები და კონცეფციები, მიზნები და დაბრკოლებები, წარსული და მომავალი, პედაგოგსა და სტუდენტს შორის კავშირის დამყარება. „ინტელექტუალური რუკა“ იწვევს ენერჯის, ყურადღების, აზროვნების, შემოქმედებითობის სტიმულირებას. ის შეიძლება გამოვიყენოთ ნებისმიერი პრობლემის მოსაგვარებლად. მაგალითად, „როგორ დავამყარო კარგი ურთიერთობა სტუდენტებთან?“

ამ მეთოდის გამოყენებისათვის გვჭირდება ფერადი ფლომასტერები და დიდი ფურცელი. მუშაობა იწყება ფურცლის შუა ნაწილიდან და მას მივუხატავთ იმდენ განშტოებას, რამდენიც გვჭირდება. მნიშვნელოვანია, რომ გვეჩვენეს დიდი სივრცე, ვინაიდან იდეები და აზრები შეიძლება შემდეგშიც დავამატოთ. ჩვენ არა მხოლოდ დავწერთ სიტყვებსა და ციფრებს, არამედ ვიმუშავებთ ფერებით, ფორმებით, სიმბოლოებით, ნახატებით. ჩვენ გვასწავლეს სამუშაო გეგმის შედგენა, სადაც პრობლემის გადაჭრის საფეხურები თანმიმდევრობით არის გაწერილი. ასეთი მეთოდი არ ტოვებს ადგილს ახალი იდეებისათვის, რომლებიც ჩვენ შეიძლება მოგვიანებით გაგვიჩინდეს. „ინტელექტუალური რუკის“ შემთხვევაში კი ჩვენ გვაქვს ადგილი ახალი იდეების დასამატებლად. მაგალითად, თუ გვინდა რომ კონსტრუქციული ურთიერთობა დავამყაროთ ჩვენს სტუდენტებთან, მაშინ იმდენი განშტოება დავგჭირდება, რამდენი სტუდენტიც გვყავს. თითოეული სტუდენტიდან კიდევ წავა განშტოებები – ხასიათი, ინტერესები, კოგნიტური შესაძლებლობები და ა.შ. მოგვიანებით შეიძლება დაემატოს ახალი განშტოებები უფრო დეტალური ინფორმაციისათვის. შეგვიძლია სხვადასხვა ფერის განშტოებები დავხატოთ, შეიძლება გამოვყოთ იდეები ვარსკვლავით, ოთხკუთხედით, წრით და ა.შ. შეგვიძლია გამოვიყენოთ ნახატები, სიმბოლოები, ადამიანის ფიგურები და ა.შ. „ინტელექტუალური რუკის“ შედგენის დროს ჩვენი აზროვნება მუშაობს. ეს მეთოდი გვეხმარება საკუთარ თავს ახალი მხრიდან შევხედოთ, შესაძლოა შევცვალოთ პრიორიტეტები, მივიღოთ გადაწყვეტილება (იხ. ნახატი 3, 4).

ნახატი 4.

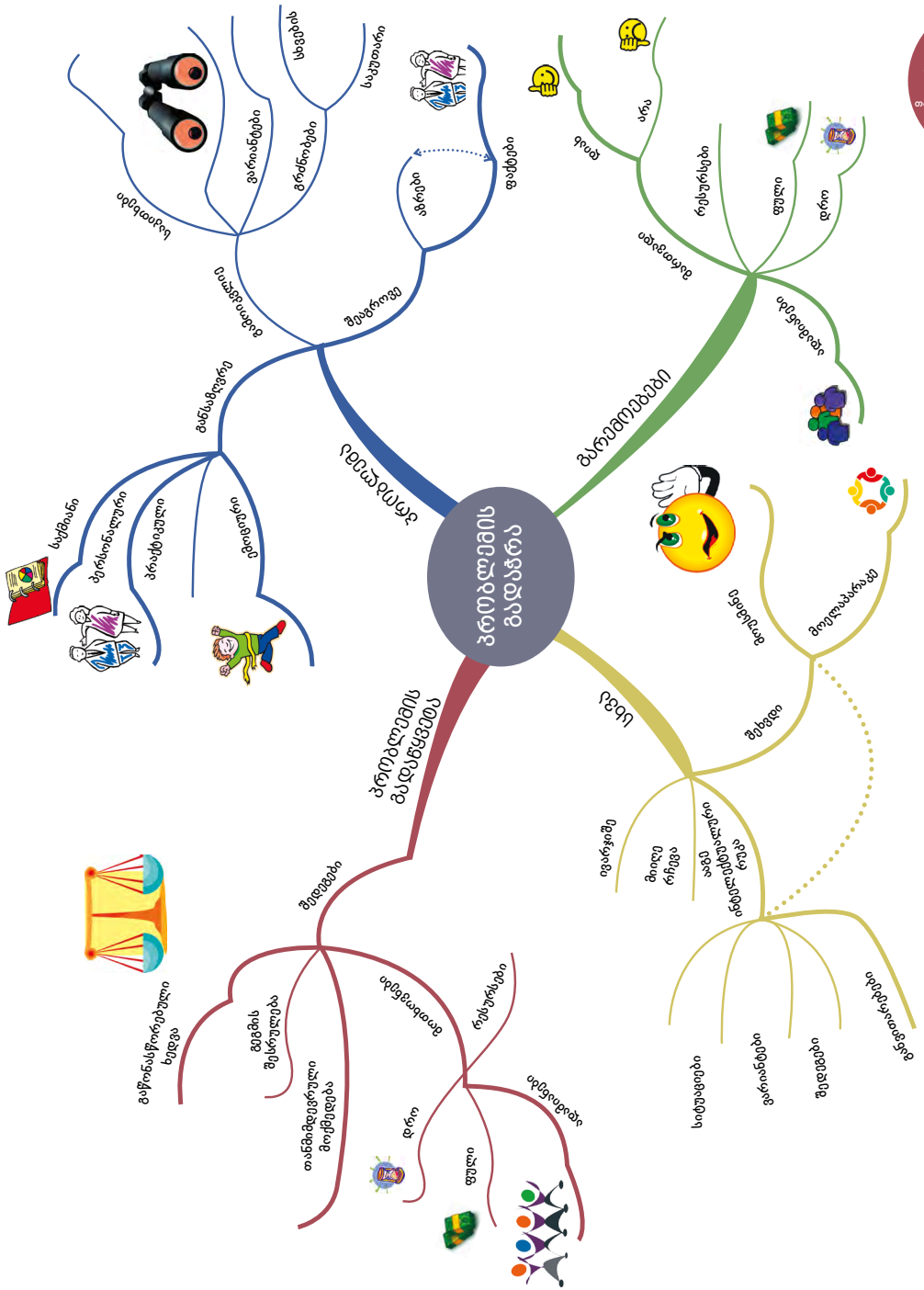

მუსიკალურ-რიტმული ინტელექტი. აქ საუბარია რიტმებისა და მელოდიების აღქმაზე, მათ შეფასებასა და შექმნაზე. ასეთი სახის ინტელექტი აქვთ იმ ადამიანებს, რომელთაც შეუძლიათ ცეკვა და სიმღერა. მუსიკა იწვევს თავის ტვინის აქტიურობას. თუ ჩვენ დიდი ხნის განმავლობაში ვიმყოფებით სირუმეში, სწრაფად ვიღლებით იმიტომ, რომ ტვინი არ იღებს სტიმულებს.

რეკომენდაციები:

- სტუდენტების მობილიზებისათვის შეგვიძლია ჩავრთოთ შესაფერისი მუსიკა.
- როდესაც სტუდენტებს მიმართავთ, გამოიყენეთ თქვენი ხმა, როგორც ინსტრუმენტი, შეცვალეთ ხმის სიმაღლე, ტემპი.
- შეეცადეთ, რომ სასწავლო პროცესი მიმდინარეობდეს რიტმში. როცა სტუდენტები დამოუკიდებლად მუშაობენ, საჭიროა მცირე პაუზების გაკეთება. ასევე, ახალი ინფორმაციის მიწოდებისას, კარგია გამოვიყენოთ მცირე შესვენებები. ჩვენ კარგად ვიმახსოვრებთ იმას, რაც აღმოცენდება ცნობიერებაში გარკვეული პერიოდის დასაწყისში და დასასრულს.
- გამოიყენეთ ფიზიკური აქტივობები და დავალებები, რომელთა მთავარი ელემენტი რიტმია.
- ჰკითხეთ სტუდენტებს, როდის უნდათ მუსიკის მოსმენა. არის სიტუაციები, როცა მუსიკა ხელს უშლის ადამიანს ყურადღების კონცენტრაციაში. მუსიკა არ უნდა იყოს აღმგზნები ან ზედმეტად დამამშვიდებელი.

სხეულებრივ-კინესთეტიკური ინტელექტი. ეს არის საკუთარი მოძრაობების კონტროლის უნარი. ინტელექტის ეს სახე სჭირდებათ სპორტსმენებს, ხელოსნებს, მექანიკოსებს, ქირურგებს, მოცეკვავეებს, პედაგოგებს, სოციალურ მუშაკებს, ხელმძღვანელებს, ორატორებს და ა.შ.

ადამიანს უნდა შეეძლოს არავერბალურად ისე გამოხატოს საკუთარი თავი, რომ სხვა ადამიანები მას ენდონ. სხეულის ენით უნდა გადავცეთ მოსაუბრეს, რომ მას ვიღებთ და პატივს ვცემთ. საკუთარი სხეულის, როგორც კომუნიკაციის საშუალების, გამოყენება მნიშვნელოვან როლს თამაშობს ყველა სახის აქტივობაში.

არ უნდა დაგვავიწყდეს, რომ სხეულებრივ-კინესთეტიკური ინტელექტი მნიშვნელოვან როლს თამაშობს პირად ცხოვრებაშიც. მაგალითად, ჩვენ ყველა ვიცნობთ

ისეთ ადამიანებს, რომლებსაც ბავშვობაში მშობლები იშვიათად ეფერებოდნენ და ამის გამო ისინი თავს დაუცველად გრძნობდნენ.

რეკომენდაციები:

- ჩაატარეთ რელაქსაციური სავარჯიშოები, რათა მოხსნათ კუნთური დაძაბულობა.
- მეცადინეობაზე გამოიყენეთ ფიზიკური აქტივობები და როლური თამაშები.
- გაითვალისწინეთ სტუდენტთა მოძრაობის მოთხოვნილება. სწავლა უფრო ეფექტიანი იქნება, თუ არ ვსხედვართ ერთ ადგილას.
- დაეხმარეთ სტუდენტებს გააცნობიერონ საკუთარი გრძნობები. მათ შესახებ ინფორმაციას გვაწოდებს სხეული, ხოლო თავის ტვინმა კი ის უნდა გაშიფროს, რათა ჩვენ ვთქვათ: „მოწყენილი ვარ“ ან „მიხარია“.

ინტერპერსონალური (შიდაპიროვნებათშორისი) ინტელექტი. ეს არის სხვა ადამიანის გაგების და მასთან თანამშრომლობის უნარი. ინტერპერსონალური ინტელექტი ვლინდება იმაში, თუ რამდენად აღვიქვამთ სხვა ადამიანის გუნება/განწყობილებას, მოთხოვნილებებს, ტემპერამენტს და როგორ ვრეაგირებთ მათზე. ინტელექტის ეს სახე სჭირდებათ სოციალურ მუშაკებს, ფსიქოლოგებს, პედაგოგებს, პოლიტიკოსებს და ა.შ. ამ პროფესიის ადამიანებს განვითარებული უნდა ჰქონდეთ სხვისი პრობლემების იდენტიფიცირების და მათი პოზიციიდან სამყაროს დანახვის უნარი. მოზარდები და ზრდასრულები უკეთ სწავლობენ მაშინ, როცა სხვებთან თანამშრომლობენ, სწავლა არის როგორც ინდივიდუალური, ისე სოციალური აქტივობა. ადამიანს აუცილებლად უნდა ჰქონდეს ჯგუფში მუშაობის უნარი.

რეკომენდაციები:

- მიეცით სტუდენტებს ერთმანეთთან კომუნიკაციის საშუალება. გამოიყენეთ ჯგუფური მუშაობის მეთოდები.
- კონსტრუქციულად და ტაქტიანად განიხილეთ დარღვევები სასწავლო პროცესის განმავლობაში. არ დაუშვათ, რომ რომელიმე სტუდენტი გაირიყოს ჯგუფიდან. დაეხმარეთ მას მოძებნოს თავისი ადგილი.

- პატივი ეცით სტუდენტის გრძნობებსა და მოსაზრებებს.
- თუ ჯგუფში არის სხვადასხვა კულტურის წარმომადგენელი, იყავით მათ მიმართ ტოლერანტული.
- დაიცავით ჯგუფში გენდერული თანასწორობა.

ინტრაპერსონალური (შიდაპიროვნული) ინტელექტი. ეს არის საკუთარი შინაგანი სამყაროს დანახვის უნარი. ძლიერი ინტრაპერსონალური ინტელექტი საშუალებას იძლევა აღვიქვათ ჩვენი გრძნობები, განწყობები და წარვმართოთ ქცევა ჩვენი სურვილების შესაბამისად. ასეთები არიან, მაგალითად, კონსულტანტები, თეოლოგები. ამ ადამიანებისთვის მნიშვნელოვანია იყვნენ დამოუკიდებელი და თითონ განსაზღვრონ თავიანთი ცხოვრების მიზნები. მათ უყვართ მარტო მუშაობა.

თითოეული ჩვენგანი ცდილობს გასცეს კითხვაზე პასუხი: „ვინ ვარ მე?“

ადამიანის შინაგანი „მე-ს“ მახასიათებლებია:

- ✓ გრძნობების მთელი სპექტრის განცდის უნარი;
- ✓ თვითდამკვიდრების უნარი;
- ✓ საკუთარი ღირსების გრძნობა;
- ✓ საკუთარ თავზე პასუხისმგებლობის აღება;
- ✓ შემოქმედებითობა;
- ✓ ახლო ურთიერთობების დამყარების უნარი;
- ✓ მარტო ყოფნის უნარი.

რეკომენდაციები:

- მიეცით სტუდენტებს საშუალება დამოუკიდებლად განსაზღვრონ სწავლის მიზანი.
- მიეცით სტუდენტებს საშუალება თითონ შეაფასონ საკუთარი წარმატება.
- საინტერესო თემებზე მუშაობისას მიეცით საშუალება იმუშაონ წყვილებსა და ჯგუფებში.
- არასდროს არ გამოიყენოთ კონკურენცია, როგორც სწავლის სტიმული.
- იშვიათად გამოიყენეთ სტუდენტთა წახალისებისთვის ჯილდო, თქვენ ამით ზიანს მიაყენებთ შინაგან მოტივაციას.
- გარაკვივთ თქვენი სტუდენტების ღირებულებები/განწყობები.

- ხანდახან უფლება მიეცით სტუდენტებს დარჩნენ მარტო თავიანთ თავთან.
- უბიძგეთ სტუდენტებს ხშირად გამოხატონ პოზიტიური გრძნობები და აჩვენეთ, როგორ შეიძლება ბრაზთან, აგრესიასა და შიშთან გამკლავება.

ინტელექტის შვიდი სახე

N	ინტელექტის სახე	ფიქრთაობა	უწყვარო	მსაპირუბამო
1	ვერბალური (ლინგვისტური)	სიტყვებით	კითხვა, წერა, ისტორიების მოყოლა, სიტყვებით თამაში და სხვა.	წიგნები, აუდიოჩანაწერები, ფურცლები, დიალოგი, განხილვა, დებატები, ისტორიების მოყოლა და სხვა.
2	ლოგიკურ-მათემატიკური	ლოგიკური კავშირებით, დასკვნებით	ექსპერიმენტირება კითხვების დასმა, ლოგიკური თავსატეხების ამოხსნა და სხვა.	ის, რაც შეიძლება გამოიკვლიონ, საბუნებისმეტყველო მასალები, მანიპულაციური კონსტრუქტორები, პრობლემური სიტუაციები.
3	სივრცითი (ვიზუალური)	ხატებით, სურათები	პროექტების, მონახაზის შექმნა, ხატვა, წარმოსახვა და სხვა.	მხატვრობა, ვიდეო, კინო, სლაიდები, წარმოსახვითი თამაშები, ლაბირინთები, ილუსტრირებული წიგნები, ექსკურსიები...
4	კინესთეტიკური, მოძრაობითი	სომატური (შეხებით) გრძნობების საშუალებით	ცეკვა, სირბილი, შეხება, ჟესტიკულაცია და სხვა.	როლური თამაშები, დრამატული დადგმები, მოძრაობები, სპორტი და ფიზიკური თამაშები, პრაქტიკული სწავლება.
5	მუსიკალური	რიტმისა და მელოდიების საშუალებით	სიმღერა, მოსმენა, ლილინი და სხვა.	კონცერტებზე სიარული, მუსიკალური ინსტრუმენტები, სახლი და სასწავლებელი, სადაც მღერიან.
6	პიროვნებათ-შორისი (ინტერპერსონალური)	სხვა ადამიანების იდეების ატაცებით	იყვინ ლიდერები, ორგანიზატორები, შუამავლები; იარონ საღამოებზე და სხვა.	მეგობრები, ჯგუფური თამაშობები, ელიტარულ წრეში ტრიალი, საზოგადოებრივი ღონისძიებები, კლუბები, სხვა.
7	შიდაპიროვნული (ინტრაპერსონალური)	საკუთარ „მე“-ში ჩაღრმავებით	ოცნება, მყუდრო გარემოში ყოფნა, დაგეგმვა.	ადგილი განმარტობისთვის, არჩევანის შესაძლებლობა; პროექტები, რომელთა განხორციელების ვადა მის ტემპზეა დამოკიდებული.

თითოეულ ჩვენგანს შვიდივე სახის ინტელექტი აქვს, თუმცა ისინი სხვადასხვა სიმძლავრითაა გამოხატული. ამავე დროს ყოველ ადამიანს შეუძლია განივითაროს ნებისმიერი სახის ინტელექტი. შვიდივე სახის ინტელექტი ავსებს და აძლიერებს ერთმანეთს. მაგალითად, კინესთეტიკურ ინტელექტს დიდი მნიშვნელობა აქვს ვერბალური, ლოგიკური და ინტრაპერსონალური ინტელექტისთვის. მრავალრიცხოვანი კვლევები ადასტურებს, რომ სწავლა უფრო ეფექტიანია, თუ სტუდენტს აქვს შესაძლებლობა იმოძრაოს.

ყოველდღიურ ცხოვრებაში შვიდივე სახის ინტელექტი ერთდროულად ფუნქციონირებს: მოჭადრაკეს სჭირდება ვიზუალური და ლოგიკური ინტელექტი. იმისათვის, რომ გაუძლოს ხანგრძლივ პარტიებს, აუცილებელია ინტერპერსონალური და ინტრაპერსონალური ინტელექტი; მექანიკოსს სჭირდება ვიზუალურ-სივრცითი, კინესთეტიკური და ლოგიკურ-მათემატიკური ინტელექტი; მზარეულს სჭირდება ვერბალური ინტელექტი, რათა გაიგოს ფრანგული სამზარეულოს წიგნში დაწერილი რეცეპტი; ასევე ლოგიკურ-მათემატიკური ინტელექტი, რათა სწორად განსაზღვროს პროდუქტების რაოდენობა; კინესთეტიკური ინტელექტი, რათა მოამზადოს გემრიელი კერძი და ინტერპერსონალური ინტელექტი, რათა შეადგინოს მენიუ სხვადასხვა ადამიანის გემოვნების გათვალისწინებით.

პრაქტიკულად არ არსებობს საქმიანობა, რომლის დროსაც საკმარისია მხოლოდ ერთი სახის ინტელექტის გამოყენება.

რეკომენდაციები:

- ნებისმიერ ჩვენგანს შვიდივე სახის ინტელექტი აქვს. თუ გვინდა სწავლა იყოს წარმატებული, სწავლების პროცესში რაც შეიძლება მეტი სახის ინტელექტი უნდა ჩავრთოთ.
- ადამიანს შეუძლია ნებისმიერი სახის ინტელექტი განივითაროს.
- მრავალმხრივი ინტელექტის თეორია ისეთი სასწავლო სიტუაციების შექმნას გვთავაზობს, რომლებშიც გათვალისწინებული იქნება სტუდენტების უნარები, პროფესიული და პიროვნული მოთხოვნილებები.
- სწავლებისას უნდა გამოვიყენოთ განსხვავებული მეთოდები. არა მხოლოდ ვისაუბროთ, არამედ გამოვიყენოთ ნახატები, მოძრაობა, ურთიერთობა და თვითდაკვირვება.

ყურადღების მიქცევის 7 სტრატეგია

ყურადღების მისაქცევად ვიყენებთ შემდეგ ზოგად ფრაზას: „ყურადღება, ვიწყებთ“.

გთავაზობთ ყურადღების მიქცევის სტრატეგიებს, რომლებიც ემყარება ინტელექტის 7 სახეს:

- ვერბალური, ლინგვისტური სტრატეგია: დაიწყეთ რომელიმე ხმოვნის წარმოთქმა, მაგალითად, ააააა.... ჯგუფის წევრები რიგრიგობით უნდა შემოგიერთდნენ.
- რიტმული, მუსიკალური სტრატეგია: პედაგოგი ხელებით რაიმე რიტმს გადმოსცემს, სტუდენტები იმეორებენ.
- კინესთეტიკური, მოძრაობითი სტრატეგია: გააკეთეთ რაიმე მოძრაობა. მაგალითად, ხელები ასწიეთ ზემოთ და განზე. სტუდენტები იმეორებენ.
- სივრცითი, ვიზუალური სტრატეგია: დადექით ზურგით სტუდენტებისკენ და „დაწერეთ“ ხელით ჰაერში სიტყვა „სიჩუმე“.
- ლოგიკურ-მათემატიკური სტრატეგია: პედაგოგი ხელის თითებით აჩვენებს რამდენი წამი სჭირდება ჯგუფს, რათა მოემზადოს მუშაობისათვის.
- პიროვნებათშორისი, ინტერპერსონალური სტრატეგია: პედაგოგი სტუდენტს ჩუმიად, ყურში ეუბნება: „მეცადინეობას ვიწყებთ“, სტუდენტი გადასცემს ამ სიტყვებს მეორე სტუდენტს და ა.შ.
- ინტრაპერსონალური, შიდაპიროვნული სტრატეგია: სტუდენტები ხუჭავენ თვალებს და 3-ჯერ ღრმად ჩაისუნთქავენ.

ზემოთ აღწერილი თეორიები და ამ თეორიების გათვალისწინებით შექმნილი რეკომენდაციები დაგეხმარებათ პოზიტიური სასწავლო გარემოს შექმნასა და სწავლების ეფექტიანად წარმართვაში.



სასწავლო გარემო



ამ თავში აღწერილია საგანმანათლებლო დაწესებულებისთვის აუცილებელი უსაფრთხო, კეთილგანწყობილი და ორგანიზებული სასწავლო გარემოს მახასიათებლები და პრაქტიკული მაგალითები. თქვენ გაეცნობით იმ ფაქტორებს, რომლებიც გავლენას ახდენს გარემოს ეფექტიანობაზე, ასევე ინკლუზიური სასწავლო გარემოს შექმნისათვის აუცილებელ მოთხოვნებს.

სასწავლო გარემო არის საგანმანათლებლო დაწესებულებაში არსებული ყველა სასწავლო საშუალების, როგორც ადამიანური, ასევე მატერიალური რესურსების ერთობლიობა. იგი შედგება ფიზიკური და სოციალური ელემენტებისაგან.

სასწავლო გარემოს ფორმირებაზე გავლენას ახდენს როგორც სოციალური, მაგალითად, სტუდენტი-მასწავლებლის, მასწავლებელი-მასწავლებლის, მასწავლებელი-დირექტორის, სტუდენტი-სტუდენტის ურთიერთობები, ისე მატერიალურ-ტექნიკური ფაქტორები.

მასწავლებელი უზრუნველყოფს უსაფრთხო, კეთილგანწყობილ და ორგანიზებულ სასწავლო გარემოს

როგორ შევქმნათ უსაფრთხო, კეთილგანწყობილი და ორგანიზებული სასწავლო გარემო? უსაფრთხო და ორგანიზებული სასწავლო გარემოს ძირითადი მახასიათებლებია: ფსიქოლოგიური უსაფრთხოება, ინტერაქტიური გარემო, ფიზიკური უსაფრთხოება და ინკლუზია.

2.1 ფსიქოლოგიური უსაფრთხოება

სტუდენტი უსაფრთხოდ გრძნობს თავს, როცა შეუძლია საკუთარი აზრის თავისუფლად გამოთქმა. მის პიროვნულ თავისებურებებს პატივს სცემენ. გარემო არის მზრუნველი, გულწრფელი და ნდობით აღსავსე.

ფსიქოლოგიურად დაცული სასწავლო გარემოს შექმნაში მასწავლებელს განსაკუთრებული როლი ენიჭება. იმისათვის, რომ სტუდენტმა შეძლოს ბუნებრივი ნიჭის გამოვლენა, საჭიროა მასწავლებელმა:

- დააბალანსოს სწავლების ინტელექტუალური და ემოციური კომპონენტები;
- შეძლოს, რომ არ იყოს დომინანტი, იზიარებდეს შემსწავლელის განცდებსა და აზრებს.

უსაფრთხო სასწავლო გარემოს ერთ-ერთი მნიშვნელოვანი კომპონენტია პოზიტიური ურთიერთობების ჩამოყალიბება და კონფლიქტების მშვიდობიანი გზით მოგვარება. კონფლიქტი ყოველდღიური ცხოვრების ნაწილია. ადამიანთა საჭიროებები, ფასეულობები, მიზნები და მოსაზრებები ხშირად ეჯახება ერთმანეთს. არსებობს უმნიშვნელო კონფლიქტები, რომელთა მოგვარება ადვილია. უფრო დიდი კონფლიქტების გადასაჭრელად საჭიროა შესაბამისი სტრატეგიების შემუშავება. კონფლიქტები იქმნება პროფესიულ სასწავლებელთა ყოველდღიურ ცხოვრებაშიც. კონფლიქტი შეიძლება მოხდეს სტუდენტსა და მასწავლებელს, მასწავლებელსა და მასწავლებელს, მასწავლებელსა და სასწავლებლის ხელმძღვანელებს შორის და ა.შ. კონფლიქტის მოგვარების უნარი უნდა ჰქონდეს როგორც სასწავლებლის ხელმძღვანელს, ასევე მასწავლებელს. კონფლიქტის გადაჭრის უნარის შესწავლა, გამომუშავება და დახვეწა შესაძლებელია.

თუ კონფლიქტის თავიდან არიდება ან განმუხტვა გვსურს, პირველ რიგში, უნდა გავითვალისწინოთ მისი განვითარების სქემა. ის საერთოა ყველა კონფლიქტისათვის, განსხვავდება მხოლოდ მათი გამომწვევი მიზეზები. ამ სქემის ცოდნა დაგვეხმარება საჭირო ზომების მიღებაში და შევძლებთ დაძაბული ვითარების განმუხტვას.

კონფლიქტი ჩნდება მაშინ, როდესაც ორი ან მეტი მხარე დარწმუნებულია, რომ მისი მოსაზრება, სურვილი შეუთავსებელია მეორე მხარის სურვილსა თუ ინტერესთან. კონფლიქტი შეიძლება იყოს ღია ან ფარული. დაპირისპირება შეიძლება მოხდეს ერთ პიროვნებასა და სხვადასხვა პიროვნებას ან ჯგუფებს შორის. დაპირისპირების წარმოქმნისთანავე ვგრძნობთ მათი მოგვარებისა და მოქმედების აუცილებელობას.

არსებობს კონფლიქტის წარმოშობის სხვადასხვა საფუძველი. ესენია:

კონფლიქტი როლებს შორის

ყველა ჩვენგანს თავისი საზოგადოებრივი როლი აქვს პროფესიასა და პირად ცხოვრებაში. ხანდახან ჩვენ თითონ გვსურს როლის კარგად შესრულება, ზოგჯერ კი ამას სხვები მოელან. გარკვეული როლის საკუთარ თავზე აღებით განსაზღვრულ წესებსა და ვალდებულებებსაც ვიღებთ. ამავდროულად, ჩვენს როლთან დაკავშირებით

მოლოდინი უჩნდებათ სხვებსაც. თუ ვერ დავაკმაყოფილებთ საკუთარ თუ სხვების მოთხოვნებს ჩვენს საზოგადოებრივ როლთან მიმართებით, თავს იჩენს კონფლიქტი.

როლთა შორის კონფლიქტის სხვადასხვა ტიპი არსებობს. კერძოდ, როცა ადამიანის საზოგადოებრივი როლი სხვებისთვის მიუღებელია. მაგალითად, როდესაც მასწავლებელს აწინაურებენ და ის ყოფილი კოლეგების მენეჯერი ხდება, ან თუნდაც ახალგაზრდა მენეჯერი ხნიერ მასწავლებლებთან შედარებით უფრო მაღალ თანამდებობას იკავებს. ზოგჯერ პიროვნებისთვის მიუღებელია საკუთარი საზოგადოებრივი როლი: ვიღაცას აწინაურებენ, მაგრამ ვერ აკმაყოფილებს ახალი სამუშაოს მოთხოვნებს და პასუხისმგებლობის საკუთარ თავზე აღება ეშინია.

კლქვათა კონფლიქტი

კონფლიქტი შეიძლება გამოიწვიოს ფაქტების, ადამიანებისა თუ მოვლენების განსხვავებულმა აღქმამ. ამგვარი კონფლიქტი იმის შედეგია, რომ ადამიანები სხვადასხვაგვარად აღიქვამენ გარემოს თავიანთი გამოცდილების, ინტერესებისა თუ განსხვავებული ემოციურობის შესაბამისად. ეს განსაკუთრებით კარგად ჩანს სასწავლო პერსონალზე დაკვირვებისას, როდესაც რაიმე გადაწყვეტილებას იღებენ. უთანხმოების მოგვარება შესაძლებელია მხოლოდ პირდაპირი და ღია კომუნიკაციის საშუალებით, დაპირისპირებულმა მხარეებმა უნდა ახსნან თავიანთი მოსაზრება, თუ რატომ არის მათი გადაწყვეტილება ოპტიმალური გამოსავალი

ურთიერთობათა კონფლიქტი

ამგვარ კონფლიქტს განაპირობებს არა კამათის თემა თუ საგანი, არამედ თავად ნეგატიურად განწყობილი მხარე. ურთიერთობათა კონფლიქტის გადაჭრა შესაძლებელია მხოლოდ პირდაპირი, ღია დიალოგის საშუალებით. ამ ტიპის კონფლიქტი ხშირად ახლავს როლების კონფლიქტს, მაგალითად, როდესაც კლასში სტუდენტები ჯერ კიდევ ეცნობიან ერთმანეთს და ურთიერთობებს არკვევენ.

კონფლიქტის მოგვარების სტრატეგიები

კონფლიქტის მოგვარების ერთ-ერთი ყველაზე ფართოდ გავრცელებული კლასიფიკაციაა **თომასისა** და **ქილმენის** კლასიფიკაცია, რომელშიც გამოყოფილია ხუთი ძირითადი სტრატეგია:

1. განრიდება,
2. კონკურენცია (შეჯიბრი),
3. შეგუება,
4. კომპრომისი,
5. თანამშრომლობა.

ყველა სტრატეგიას თავისი ძლიერი და სუსტი მხარეები აქვს. უნივერსალური არც ერთია.

განრიდება

განრიდება კონფლიქტის მოგვარების არაკომუნიკაციური და არათანამშრომლობითი სტრატეგიაა, რომლის დროსაც ადამიანი პასიურობს, იგნორირებას უწევს კონფლიქტს და არავითარ ზომას არ მიმართავს პრობლემის გადასაჭრელად. ეს არის ისეთი სტრატეგია, როდესაც ადამიანი ხუმრობაში ატარებს სადავო საკითხს, ცდილობს, შეცვალოს თემა ან საერთოდ გაერიდოს კონფლიქტურ გარემოს. განრიდება არ არის საკუთარი ინტერესების განხორციელების აგრესიული ფორმა, მაგრამ ის არც სხვებს ეხმარება კონფლიქტის გააზრებაში. განრიდების დროს კონფლიქტში ჩართული მხარე ნაკლებად არის დაინტერესებული როგორც საკუთარი მიზნის მიღწევით, ისე ურთიერთობის შენარჩუნებით.

დადებითი და უარყოფითი მხარეები

განრიდება, როგორც კონფლიქტის მართვის სტრატეგია, მართალია, გვარიდებს სტრესსა და მომავალ კონფლიქტს, მაგრამ მუდმივად ასეთი მიდგომა გრძნობების დამალვას, გაღიზიანებას, იმედგაცრუებას, საკუთარ თავში ჩაკეტვას ან აგრესიას იწვევს. განრიდება კონფლიქტის მოგვარებისადმი სტატიკური მიდგომაა და არაფერს აკეთებს პრობლემის გადასაჭრელად, არც იმ ცვლილებისთვის, რომელიც შესაძლოა კონფლიქტის პრევენციისთვის იყოს საჭირო. თუმცა არსებობს სიტუაციები, როდესაც განრიდება კონფლიქტის შეჩერების კარგი საშუალებაა, მაგალითად, როდესაც წინასწარ ცნობილია, რომ კონფლიქტის შედეგი მნიშვნელოვნად უარყოფითი იქნება. განრიდების ტაქტიკის გამოყენება შესაძლოა ეფექტიანი იყოს ასევე კონფლიქტის განმუხტვისა და დროებით მოგვარებისთვის, როდესაც დაპირისპი-

რებულ მხარეებს დრო სჭირდებათ დასამშვიდებლად და საუკეთესო გამოსავლის საპოვნელად.

შეგუება

შეგუება ურთიერთობის შენარჩუნებისკენაა მიმართული. ამ დროს ადამიანი აღიარებს სხვების საჭიროებებს და იგნორირებას უწევს საკუთარს. ის მიმართავს შემდეგ ფორმულირებებს: „მართალი ხარ“, „გეთანხმები“, „მოდი, დავივიწყოთ“ – და ა.შ. ეს სტრატეგია მიმართულია ოპონენტის ინტერესების გათვალისწინებისკენ. როდის არის მიზანშეწონილი ამ სტრატეგიის გამოყენება? როცა მიზანზე უფრო მნიშვნელოვანი ურთიერთობებია. ასეთი სიტუაციები ხშირია, მაგალითად, ახლო მეგობრებში. ურთიერთობათა შესანარჩუნებლად ღირს თვალის დახუჭვა წვრილმან მიზნებზე.

ხშირად შეგუების სტრატეგია გამოიყენება:

- ოპონენტისთვის კეთილი ნების საჩვენებლად, რათა მას ამით მაგალითი მიეცეს.
- დაძაბული ურთიერთობის განსამუხტად, რომელიც იქცევა გარდამტეხ მომენტად სიტუაციის უკეთესობისკენ შეცვლაში.

დადებითი და უარყოფითი მხარეები

შეგუება საშუალებას აძლევს ადამიანს, თავი დააღწიოს შინაგან დისკომფორტს. დათმობით მას შეუძლია შეამციროს დაძაბულობა, რომელსაც კონფლიქტური სიტუაცია იწვევს და შეინარჩუნოს ჰარმონიული ურთიერთობა.

მიუხედავად იმისა, რომ შეგუებას კონფლიქტის სწრაფად მოგვარება შეუძლია, ამ დროს ადამიანმა შესაძლოა ურთიერთობის შესანარჩუნებლად მცდარი გადაწყვეტილება მიიღოს და დათრგუნოს საკუთარი სურვილები, მიზნები და ინტერესები, რაც ხშირად შიდაპიროვნული კონფლიქტის საფუძველი ხდება.

კონკურენცია

კონკურენცია არის სტრატეგია, რომლის დროსაც ადამიანისათვის მთავარია საკუთარი მიზნების მიღწევა და ის არ არის დაინტერესებული ურთიერთობის შენარ-



ჩუნებით. ეს სტრატეგია გულისხმობს მხოლოდ ერთი მხარის ინტერესების დაკმაყოფილებასა და ცალმხრივი გადაწყვეტილების გატანას, მან შეიძლება გაამწვავოს დაპირისპირება.

დადებითი და უარყოფითი მხარეები

მიუხედავად ზემოთქმულისა, კონკურენცია ზოგიერთ სიტუაციაში პოზიტიური შედეგის მომტანია, მაგალითად, როდესაც სწრაფი, გადამწყვეტი მოქმედებაა საჭირო და არ არის განხილვისა და მსჯელობისთვის საკმარისი დრო. გარდა ამისა, კონკურენცია შეიძლება ხელს უწყობდეს შემოქმედებითი იდეების გენერირებასა და მოტივაციის ამაღლებას, იქიდან გამომდინარე, რომ ის უბიძგებს დაპირისპირებულ მხარეებს, გამოავლინონ მაქსიმალური ძალისხმევა გამარჯვების მოსაპოვებლად.

თუმცა კონკურენტული მიდგომა მაინც უფრო არაეფექტიანია, ვიდრე შედეგიანი. ის ერთმნიშვნელოვნად გულისხმობს ერთი მხარის ინტერესების აღიარებას და უგულვებლყოფს დანარჩენების პრობლემებსა და საჭიროებებს, ამას კი ხშირად არასტაბილურ სიტუაციამდე და დესტრუქციულ კომუნიკაციამდე მივყავართ. ამიტომ უნდა ვიცოდეთ, როდის არის დასაშვები კონკურენციის გამოყენება და როდის – არა.

კონკურენცია დასაშვებია

- კონკურსების, სპორტული შეჯიბრისა და ა.შ. დროს.
- როდესაც ურთიერთობა ერთჯერადია.

კონკურენცია დაუშვებელია:

როდესაც ურთიერთობები მრავალჯერადია. ამ დროს თანამშრომლობას უდიდესი მნიშვნელობა ენიჭება. კონკურენცია კი თავისთავად გამორიცხავს თანამშრომლობას.

კომპრომისი

კომპრომისი გულისხმობს კონფლიქტში ჩართული მხარეების მიერ დათმობაზე წასვლას როგორც საქმის, ასევე ურთიერთობის კუთხით. ამ სტრატეგიის დროს

დამაკმაყოფილებელი შედეგი ორივე მხრიდან ნაწილობრივი დათმობის ხარჯზე მიიღწევა. იდეალურ კომპრომისად შეიძლება ჩაითვალოს კონფლიქტის ორივე მხარის ინტერესთა სანახევრო დაკმაყოფილება.

დადებითი და უარყოფითი მხარეები

კომპრომისი თანამშრომლობასა და ეფექტურ კომუნიკაციას ემყარება. ის კონფლიქტის მოგვარებისადმი პოზიტიური მიდგომა და გაცილებით შედეგიანია, ვიდრე სხვა აქამდე განხილული სტრატეგია. კომპრომისი საშუალებას აძლევს მხარეებს, მოახდინონ ძალების გადანაწილება-დაბალანსება და, ამგვარად, ერთობლივად მიაღწიონ ცალ-ცალკე დასახულ მიზანს. მაგრამ კომპრომისი ხშირად მხოლოდ დროებით გამოსავალს წარმოადგენს, რადგან ვერც ერთი მხარე ინტერესებს ბოლომდე ვერ იკმაყოფილებს და, ამრიგად, კონფლიქტის საფუძველი კვლავ არსებობს. ხოლო, თუ კომპრომისი არათანაბარია, ანუ, ერთ-ერთ მხარეს მეტის დათმობა უწევს, კონფლიქტის ხელახალი გამწვავების რისკი კიდევ უფრო იზრდება.

თანამშრომლობა

თანამშრომლობა კონფლიქტის მოგვარების ყველაზე ეფექტიანი გზაა. ის აღიარებს ადამიანებს შორის კონფლიქტის გარდაუვალობას და მას კონსტრუქციული შედეგის მისაღებად იყენებს. ამ დროს ორი ან მეტი მხარე საერთო მიზნისთვის ერთობლივი ძალისხმევით მოქმედებს და კონფლიქტის ყველა მონაწილის ინტერესის დაკმაყოფილებას ცდილობს. თანამშრომლობა ერთადერთი სტრატეგიაა კონფლიქტურ სიტუაციაში, რომელიც საშუალებას იძლევა, თან სასურველ მიზანს მიაღწიო, თან არ გააფუჭო ურთიერთობა მეორე მხარესთან. ეს არის გამოცდილების გაზიარების, უწყვეტი განათლებისა და კონსენსუსის მიღწევის შემოქმედებითი პროცესი. თანამშრომლობის არსი ადამიანური და მატერიალური რესურსების ოპტიმალური გამოყენებით მაქსიმალური შედეგის მიღწევაა.

დადებითი და უარყოფითი მხარეები

თანამშრომლობითი სტრატეგიის არჩევისას კონფლიქტის შედეგი ერთმნიშვნელოვნად პოზიტიურია. ამ დროს ორივე მხარე გამარჯვებულია, კომუნიკაცია ეფექ-



ტიანია, ურთიერთობები – ძლიერი, ხოლო მიღებული გადაწყვეტილებები გრძელვადიან პერსპექტივაზეა ორიენტირებული.

სამწუხაროდ, თანამშრომლობა ყველაზე რთული სტრატეგიაა შედეგის მისაღწევად. მონაწილეთა განსხვავებების, ინტერესის სფეროების სიღრმისეულად შესასწავლად და ისეთი გადაწყვეტილების ასარჩევად, რომელიც ყველა მხარისთვის მისაღები იქნება, საჭიროა შრომა, მოლაპარაკებების წარმართვა, შემოქმედებითი მიდგომა და ახალი ალტერნატივების შესწავლა, რაც, შესაბამისად, დიდ დროს მოითხოვს.

კონფლიქტის დროს ეს ხუთი სტრატეგია შეიძლება სხვადასხვა სიტუაციაში გამოვიყენოთ, მაგრამ ვიდრე რომელიმე მათგანს მივანიჭებდეთ უპირატესობას, მნიშვნელოვანია, კარგად გავიაზროთ პრობლემის არსი და მისი გადაჭრის ალტერნატიული გზები, რათა თავიდან ავიცილოთ არასწორი არჩევანი და ხელი შევეწყუყოთ კონფლიქტის დროებით, ნაწილობრივ ან სრულად მოგვარებას.

(სასწავლო გარემოს როლზე სტუდენტის მოტივაციის ამალღების საქმეში დაწვრილებით იხილეთ მასლოუს მოთხოვნილებათა იერარქია. გვ. 116)

2.2 ინტერაქტიური საკლასო გარემო

ინტერაქტიურ გარემოში მასწავლებელი ასრულებს ფასილიტატორის როლს – ეხმარება სტუდენტებს პრობლემების დაძლევაში, ხოლო სტუდენტები თანამშრომლობენ ერთმანეთთან.

ინტერაქტიურ სწავლებაზე, როგორც სწავლების მნიშვნელოვან სტრატეგიაზე, ვისაუბრებთ გზამკვლევის მე-6 თავში, ახლა ვსაუბრობთ ინტერაქტიური სასწავლო/საკლასო გარემოს მნიშვნელობაზე, სადაც მასწავლებელი ფასილიტატორის როლს ასრულებს და ეხმარება სტუდენტებს, თანამშრომლობს მათთან.

კლასი შეიძლება განვიხილოთ, როგორც მთლიანი ჯგუფი ან მცირე ჯგუფების ერთობლიობა. მათ მუშაობას სჭირდება კონტროლი, რასაც ჯგუფის მოდერატორი ანუ ფასილიტატორი ახორციელებს; ფასილიტატორი ან მოდერატორი შეიძლება იყოს ნებისმიერი ადამიანი, რომელსაც აქვს ჯგუფთან მუშაობის გამოცდილება. საკლასო გარემოში ამ ფუნქციას მასწავლებელი ან სტუდენტები ასრულებენ.

ინტერაქტიური გარემოს განუყოფელი ნაწილია ჯგუფური მუშაობა. ჯგუფური მუშაობა გამოიყენება სწავლების ყველა საფეხურზე. კვლევები აჩვენებს, რომ სტუ-

დენტები უფრო ადვილად სწავლობენ და უფრო კმაყოფილები არიან სწავლის პროცესით, როდესაც ჩართულები არიან ჯგუფური მუშაობის პროცესში, ვიდრე ინდივიდუალურად მუშაობისას. სწავლების პროცესში ჯგუფური მეთოდები იმ შემთხვევაში გამოიყენება, როდესაც საჭიროა საკითხის სხვადასხვა პერსპექტივიდან შესწავლა, ახალი იდეებისა და მიდგომების მოძებნა, როდესაც არავინ იცის საკითხზე სწორი პასუხი. ასევე, როდესაც საჭიროა ჯგუფური მუშაობისა და კომუნიკაციის უნარების გამომუშავება. ჯგუფური მუშაობა განსაკუთრებით სასარგებლო მაშინაა, როდესაც პრობლემა აქტუალურია და სტუდენტებისათვის საინტერესო (იხილეთ დინამიკური სწავლების პრინციპები, გვ. 35).

ჯგუფური მუშაობა არა მხოლოდ კონკრეტულ საკითხზე მუშაობას გულისხმობს, არამედ ჯგუფის წევრებს შორის ურთიერთობას – ინტერაქციას. ჯგუფური მუშაობისას სწორედ ინტერაქციას აქვს წამყვანი მნიშვნელობა.

ჯგუფური მუშაობის ძირითადი თავისებურებებია:

- კლასი იყოფა მცირე ჯგუფებად;
- დავალება ეძლევა მთლიანად ჯგუფს და არა მის ცალკეულ წევრებს;
- ჯგუფი ერთიანად წყვეტს და განიხილავს დავალებას;
- საკითხის განხილვის პროცესში ყველა წევრი ერთნაირად არის ჩართული;
- ჯგუფი ფასდება როგორც ერთი მთლიანი, თუმცა, ასევე შესაძლებელია წევრები ინდივიდუალურად შეფასდნენ.

ჯგუფურ მუშაობას სწავლება/გამოცდილება სჭირდება; შესაძლებელია ადამიანი ინდივიდუალურად კარგად ხსნიდეს ამოცანას, მაგრამ ჯგუფში მუშაობა უძნელებოდეს; ჯგუფური მუშაობა სპეციალურ უნარებს საჭიროებს, როგორებიცაა: მოსმენა, ინსტრუქციის დაცვა, უკუკავშირი, თანამშრომლობა, აზრის გაზიარება. პროფესიული განათლების მიზანია ისეთი სპეციალისტის მომზადება, რომელსაც, პროფესიისათვის საჭირო ცოდნის გარდა, საზოგადოებაში მუშაობისა და ადაპტაციისათვის საჭირო უნარები ექნება; ამიტომ მნიშვნელოვანია ჯგუფებში მუშაობის აქტიური გამოყენება. სამუშაო ჯგუფები შეიძლება სხვადასხვა პრინციპით შევადგინოთ:

- დაჯგუფებული არიან მეტ-ნაკლებად თანაბარი შესაძლებლობების მქონე სტუდენტები, თუმცა თითოეულ ჯგუფში თითო განსხვავებული შესაძლებლობების სტუდენტია ჩართული; ჯგუფის ლიდერი გამორჩეული ლიდერული თვისებებისა

და მაღალი შესაძლებლობების მქონე სტუდენტია. მასწავლებელი თვალს ადევნებს სუსტი სტუდენტის ჩართულობას.

- რამდენიმე ჯგუფის ფორმირების შემთხვევაში, ერთი ჯგუფი უკეთესი შესაძლებლობების მქონე სტუდენტებით კომპლექტდება, ასეთი ჯგუფი ე.წ. „ექსპერტების“ როლს ასრულებს, კითხვებს აძლევს და აჯამებს სხვა ჯგუფების ნამუშევარს.
- ჯგუფები შეიძლება მუდმივი შემადგენლობის იყოს ან შესაძლოა მასწავლებელი ცვლიდეს მათ დავალების სპეციფიკიდან გამომდინარე.

ვინაიდან ჯგუფი რამდენიმე ადამიანს აერთიანებს, ჯგუფური მუშაობის დაწყებისას საჭიროა ჯგუფის მუშაობის წესების და ნორმების ჩამოყალიბება, რომელთაც ჯგუფის წევრები დაიცავენ; ეს ნორმები უნდა არეგულირებდეს ჯგუფის წევრებს შორის ურთიერთობას და ყველა წევრს თანაბარი მონაწილეობის საშუალებას აძლევდეს; მაგალითად, ჯგუფის ყველა წევრს ვაძლევთ აზრის გამოთქმის საშუალებას, ყურადღებით ვუსმენთ ერთმანეთს, აზრს გამოვთქვამთ მოკლედ და ნათლად და ა.შ. ჯგუფური მუშაობა შეიძლება დავყოთ 3 ეტაპად: მოსამზადებელი ეტაპი, ჯგუფური მუშაობის ეტაპი და შემაჯამებელი ეტაპი.

მოსამზადებელ ეტაპზე მასწავლებელი არჩევს საკითხს, შეიმუშავებს გეგმას, ამზადებს ინსტრუქციას, საჭირო მასალას. მასწავლებელი აცნობს ჯგუფს ინსტრუქციებს, რა ევალუბათ სტუდენტებს, რა არის მუშაობის მოსალოდნელი შედეგი და როდის უნდა შეწყვიტონ მუშაობა.

ჯგუფური მუშაობის ეტაპზე ჯგუფი მუშაობს კონკრეტულ საკითხზე და განიხილავს პრობლემას; ამ დროს მასწავლებელი უფრო პასიურია და დამკვირვებლის როლს ასრულებს. ჯგუფის წევრები იცავენ ჯგუფური მუშაობის წესებს. დრო ჯგუფებს იმდენი უნდა მიეცეს, რომ საკითხის ამოწურვა შესაძლებელი იყოს; ძალიან დიდი დრო მოსაბეზრებელი ხდება, ხოლო ძალიან მცირე დრო სტუდენტების უკმაყოფილებას იწვევს, რადგან ვერ ხერხდება საკითხის ბოლომდე განხილვა.

შემაჯამებელი ეტაპი: ამ ეტაპზევე ხდება ჯგუფური მუშაობის შედეგების გაცნობა, ჯგუფური მუშაობის წარმატებებისა და წარუმატებლობის გაანალიზება, მიღწეული შედეგებისა და ჯგუფური მუშაობის პროცესის შეფასება. ჯგუფური მუშაობის შედეგების გაცნობა შესაძლებელია სხვადასხვაგვარად. მაგ., კითხვა-პასუხის ფორმით, პრეზენტაციების სახით; შემაჯამებელ ეტაპზე ჯგუფი იღებს უკუკავშირს ჯგუფის სხვა წევრებისა და მასწავლებლისაგან, რაც სასურველია დადებით კონტექსტში გაკეთდეს.

რეკომენდებულია ჯგუფური მუშაობის შეფასების რუბრიკების გამოყენება.

მაგალითი

ჯგუფის ყველა წევრი ჩართულია	1
ჯგუფის წევრები უსმენენ ერთმანეთს	2
ჯგუფის წევრები თანამშრომლობენ	2
ჯგუფი პრეზენტაციისას წარმოადგენს მთავარ იდეას, აკეთებს დასკვნებს	2
ჯგუფი პასუხობს კითხვებს	2
ჯგუფი იცავს დროის ლიმიტს	1



2.3 ფიზიკური უსაფრთხოება

პროფესიულ განათლებაში დიდი მნიშვნელობა ენიჭება სტუდენტთა ჯანმრთელობის უსაფრთხოებას პრაქტიკული სწავლების პროცესში. ბევრი სასწავლო სახელოსნო და რიგი პრაქტიკული სავარჯიშოებისა დაკავშირებულია ბუნებრივი ან ხელოვნური განათების საჭიროებასთან, მჭრელ და ბასრ ინვენტართან, სასუქებისა და პესტიციდების გამოყენებასთან, ბუნებრივი გაზის მოხმარებასთან, ხანძარსაშიშ პროცესებთან, მაღალი ძაბვის გაყვანილობასთან. ეს კი ფიზიკური სასწავლო გარემოს მოწყობისას აუცილებელს ხდის გარკვეული ნორმატივების დაწესებას და უსაფრთხოების ნორმების დადგენას. შემუშავებულ მოდულურ საგანმანათლებლო პროგრამებშიც ხშირია შესაბამისი მოდულები და/ან სწავლის შედეგები: უსაფრთხო სამუშაო გარემოს ორგანიზება, შრომის უსაფრთხოების წესების დაცვა სხვადასხვა სამუშაოს შესრულების დროს, გადაუდებელი სამედიცინო დახმარების აღმოჩენა სხვადასხვა დაზიანების დროს და სხვ. (მოტივაციის შესახებ თავში ჯანმრთელობის უსაფრთხოების საკითხს ეხება მასლოუს პირამიდა, გვ. 116).

ზოგადად, ფიზიკური სასწავლო გარემოს მოწყობა საკმაოდ რთული, კომპლექსური საკითხია და მოიცავს როგორც საკლასო ოთახის ფიზიკურ მახასიათებლებს (მაგ., განათება, ტემპერატურა, სასწავლო ავეჯი, დანადგარები, სხვადასხვა სახის ტექნიკური აღჭურვილობა და სხვ.), ისე სწავლებისათვის საჭირო სხვადასხვა სახის

რესურსს (მაგ., საპრემენტაციო და საექსპოზიციო მასალები, სასწავლო-მეთოდური კომპლექტები, მაკეტები და მოდელები, სიმულატორები, კოლექციები და სხვ.). რესურსების შესაფასებლად მეტად მნიშვნელოვანია ისეთი კრიტერიუმების გათვალისწინება, როგორებიცაა:

- საჭიროება (რა რესურსებია საჭირო სასწავლო პროცესის უზრუნველსაყოფად);
- ხელმისაწვდომობა (რა რესურსებია ხელმისაწვდომი საკლასო ოთახში, საგანმანათლებლო დაწესებულებაში, საზოგადოებაში);
- შენახვის პირობები (როგორ ინახება კონკრეტული რესურსი და რამდენადაა ის დაცული საკლასო ოთახში, საგანმანათლებლო დაწესებულებაში);
- რესურსების უსაფრთხო მოხმარება (უსაფრთხოების რა ზომების დაცვაა საჭირო).

ევროპის განათლების ფონდის (ETF) უახლესი რეკომენდაციით, არსებობს სასწავლო გარემოს შემდეგი ტიპები პროფესიული განათლებისთვის (**ამ რეკომენდაციების გათვალისწინებით მოეწყო სასწავლო გარემო საქართველოს პროფესიულ საგანმანათლებლო დაწესებულებებში**).

მმართველი რეკომენდაციები	მართული მოდელები
<p>საკლასო ოთახები</p> <ul style="list-style-type: none"> ● „ტრადიციული“ საკლასო ოთახი პროფესიულ საგანმანათლებლო დაწესებულებაში, მასწავლებელი, რომელიც ძირითადად იყენებს სახელმძღვანელოს და დაფას, მაგიდების რიგები. ● თანამედროვე/უახლესი/მოწინავე საკლასო ოთახი, ჯგუფური მუშაობისთვის ან სხვა ალტერნატიული გამოყენებისთვის ადაპტირებული, Wi-Fi-ს სრული ალტურვილობით. ● „სასწავლო კუთხეები“, შეხვედრებისა და საკონფერენციო დარბაზები, სწავლების არაფორმალური ადგილები. 	<p>სასწავლო გარემო A</p> <ul style="list-style-type: none"> ● თეორიული მეცადინეობების და ჯგუფური მუშაობისათვის შენობის შიგნით არსებული სასწავლო სივრცე, რომელიც არ საჭიროებს განსაკუთრებულ ტექნიკურ უზრუნველყოფას. შესაძლებელია სტუდენტთა ადგილების ნებისმიერი განლაგება სწავლების შერჩეული მეთოდის გამოსაყენებლად. <p>სასწავლო გარემო B</p> <ul style="list-style-type: none"> ● სასწავლო სივრცე შენობის შიგნით, კომპიუტერული ლაბორატორია.
<p>სპეციალიზირებული ან ტრადიციული სახელოსნოები</p> <ul style="list-style-type: none"> ● ტრადიციული ან სპეციალისტებისათვის განკუთვნილი სახელოსნოები, ალტურვილი 	<p>სასწავლო გარემო C</p> <ul style="list-style-type: none"> ● სპეციფიკური სასწავლო გარემო საერთო შენობაში, ცალკე მდგომი შენობა ან გარე სივრცე სპეციალობის მოდულების

<p>დემონსტრირებისა და პრაქტიკისათვის აუცილებელი ძირითადი ტექნიკით, მაგალითად, ინდივიდუალური სამუშაო სკამებით.</p> <ul style="list-style-type: none"> ● თანამედროვე საამქრო ან სტუდია, მრავალფეროვანი ტექნოლოგიებით, რომელთა გამოყენებაც სტუდენტებს შეუძლიათ საჭიროებისამებრ. ● სახელოსნო ან სტუდია, რომელშიც მონათესავე პროფესიული სპეციალიზაციები ისწავლება. 	<p>განხორციელებისათვის. ნორმატივები განისაზღვრება ინდივიდუალურად.</p> <p>დასაშვებია: სასწავლო გარემო A + სასწავლო გარემო C</p> <p>ინფორმაციული ტექნოლოგიების მიმართულების პროგრამებისთვის სასწავლო გარემო B ასევე სპეციალიზირებული სახელოსნოა.</p>
<p>საერთო სახელოსნოები</p> <ul style="list-style-type: none"> ● რეგიონული სახელოსნოები, რომლებსაც ერთობლივად იყენებს სხვადასხვა სკოლა და სასწავლო ცენტრი. ● დარგობრივი სახელოსნოები, რომლებსაც იყენებს სხვადასხვა სკოლა და სასწავლო ცენტრი. ● სამუშაო ადგილის სასწავლო გარემო, რომელიც საერთოა სხვადასხვა საწარმოსთვის. 	<p>დარგობრივი სპეციალიზირებული ტრენინგცენტრები</p> <p>მაგალითად,</p> <ul style="list-style-type: none"> ● „გუდვილის“ ტრენინგცენტრი. ● „თეგეტა მოტორსის“ ტრენინგცენტრი. ● „ბანკების ასოციაციის“ ტრენინგცენტრი.
<p>ჰიბრიდული გარემო</p> <ul style="list-style-type: none"> ● სკოლებსა და კოლეჯებში განთავსებული სატრენინგო კომპანები. ● იმიტირებული სამუშაო გარემო ან „რეალისტური“ სასწავლო გარემო. ● სტუდენტური საწარმოები, სადაც სწავლა დაკავშირებულია შრომის ბაზართან. 	<p>სასწავლო საწარმოები</p> <ul style="list-style-type: none"> ● სტუდენტური საწარმოები, სადაც სწავლა დაკავშირებულია შრომის ბაზართან.
<p>სამუშაო ადგილზე სასწავლო გარემო</p> <ul style="list-style-type: none"> ● სასწავლო ცენტრი ან სახელოსნო ძირითადი გამოყენებითი/ზოგადი უნარებისთვის და მოდელირებისთვის სამუშაო ადგილზე. ● პრაქტიკული გამოყენების სახელოსნო ყველაზე თანამედროვე უნარების შესასწავლად. ● სამუშაო ადგილი და სამუშაო ჯგუფები წარმოების პროცესში კომპეტენციების შესაძენად. 	<p>საწარმოში/კომპანიაში პრაქტიკის ადგილი</p> <ul style="list-style-type: none"> ● სამუშაო ადგილი საწარმოში ძირითადი პროფესიული უნარების განმტკიცებისათვის.
<p>ვირტუალური სასწავლო გარემო</p> <ul style="list-style-type: none"> ● ელექტრონული საკლასო ოთახი. ● ინტრანეტი, ლოკალური VLEs ქსელი. ● ინტრანეტის, როგორც დიფუზური/არაკონცენტრირებული სასწავლო გარემოს, პერსონალური ან უბრალოდ დროის გამოყენება. 	<p>ვირტუალური სასწავლო გარემო</p> <ul style="list-style-type: none"> ● ელექტრონული საკლასო ოთახები ლოკალური VLEs ქსელით და ინტერნეტით.

აქვე მოგვყავს სასწავლო გარემოს თითოეული მოდელის აღწერილობა/აღწერილობები, რომელიც/რომლებიც დამტკიცებულია განათლების ხარისხის განვითარების ეროვნული ცენტრის დირექტორის 2015 წლის 13 ივლისის №492 ბრძანებით.

აღწერილობის ნიმუშები:

მოდელი A	
სასწავლო გარემოს მოდელი	A
სასწავლო გარემოს ზოგადი აღწერა:	სასწავლო სივრცე შენობის შიგნით თეორიული მეცადინეობებისა და ჯგუფური მუშაობისათვის, რომელიც არ საჭიროებს განსაკუთრებულ ტექნიკურ უზრუნველყოფას. შესაძლებელია სტუდენტთა ადგილების ნებისმიერი განლაგება სწავლების შერჩეული მეთოდის გამოსაყენებლად.
ფართი	
სასწავლო ფართი	არანაკლებ 2მ ² ერთ სტუდენტზე
ჭერის მინიმალური სიმაღლე	2,5 მ
შესასვლელი კარი	ერთი
ბანათიბა	
ბუნებივი განათება	სავალდებულოა
ხელოვნური განათება	სავალდებულოა
სანიტარულ-თექნიკური მოთხოვნები	
იატაკი	არაინდუსტრიული
ვენტილაცია	ბუნებრივი
ელექტრომომარაგება	
ელექტრომომარაგების სახე	ერთფაზიანი
ქსელი	
ტიპი	ინტერნეტთან წვდომა

მოდელი B	
სასწავლო გარემოს მოდელი	B
სასწავლო გარემოს ზოგადი აღწერა:	სასწავლო სივრცე შენობის შიგნით, კომპიუტერული ლაბორატორია.
ფართი	
სასწავლო ფართი	არანაკლებ 2მ ² ერთ სტუდენტზე
ჭერის მინიმალური სიმაღლე	2,5 მ
შესასვლელი კარი	ერთი
ბანათები	
ბუნებრივი განათება	მისი არსებობის შემთხვევაში ფანჯრებზე არის შექისაგან დამცავი საშუალებები.
ხელოვნური განათება	სავალდებულოა. კომპიუტერის ეკრანის განათების დონე არ უნდა აღემატებოდეს ოთახის განათებას.
სანიტარულ-ჰიგიენური მოთხოვნები	
იატაკი	არაინდუსტრიული
ვენტილაცია	ბუნებრივი
ელექტრომომარაგება	
ელექტრომომარაგების სახე	ერთფაზიანი
შსელი	
ტიპი	შიდა ქსელი, ინტერნეტთან წვდომით



ასე გამოიყურება ჩვეულებრივი საკლასო ოთახი
პროფესიულ საგანმანათლებლო დაწესებულებაში –
სასწავლო გარემოს მოდელი A



კომპიუტერული ლაბორატორია
 პროფესიულ საგანმანათლებლო დაწესებულებაში –
 სასწავლო გარემოს მოდელი B



მოდელი C	
სასწავლო გარემოს მოდელი	C – პირობითი სახელწოდება
სასწავლო გარემოს ზოგადი აღწერა:	სპეციფიკური სასწავლო გარემო საერთო შენობაში, ცალკე მდგომი შენობა ან გარე სივრცე სპეციალობის მოდულების განხორციელებისათვის. ნორმატივები განისაზღვრება ინდივიდუალურად.

პირობითი სახელწოდებების ნიმუშებია:

- C – ელექტრიკოსის ლაბორატორია;
- C – სანტექნიკოსის სახელოსნო;
- C – დათვალიერების ღია მოედანი;
- C – სპორტული დარბაზი;
- C – სამედიცინო კაბინეტი;
- C – სამკერვალო სახელოსნო;
- C – ღია სამშენებლო მოედანი და სხვა.

ნიმუში – სასწავლო გარემოს მოდელი C
მოდელისათვის მერქნის მექანიკური დამუშავება

მოდელი C	
სასწავლო გარემოს მოდელი	C
სასწავლო გარემოს ზოგადი აღწერა:	ხის მხატვრული დამუშავების სპეციალისტის სახელოსნო
ფართი	
ფუნქციონალური ზონების რაოდენობა	2 ზონა – 1 (ხაზვისთვის, ვიზუალური ხელოვნების კომპონენტებისთვის; კომპოზიციის საფუძვლები, ხატვა, ძერწვა), 2 (მერქნის მექანიკური დამუშავებისთვის და საერთო სამუშაოებისთვის)
სასწავლო გარემოს ტიპი	სტანდარტული
სასწავლო ფართი	არანაკლებ 10მ ² ერთ სტუდენტზე – საერთო ფართი არანაკლებ 80მ ²
მოთხოვნა სართულის მიმართ	ფუნდამენტის მდგრადობის თვალსაზრისით მერქნის დამამუშავებელი ჩარხ-დანადგარები განთავსებული უნდა იყოს შენობის პირველ სართულზე ან გარე სახელოსნო, ცალკე მდგომი შენობა
ჭერის მინიმალური სიმაღლე	2.80 მ
შესასვლელი კარი	ერთი კარის სუფთა ლიობი უნდა იყოს არანაკლებ 0.9 მეტრისა, სიმაღლე 2,20 მ ოთახზე. კარები უნდა იღებოდეს ოთახიდან გარეთ
განათმეობა	
ბუნებრივი განათება	სავალდებულოა, არანაკლებ 300 ლუქსი მაგიდაზე (ხელოვნურთან ერთად)
ხელოვნური განათება	ოთახის საერთო განათებისათვის გამოყენებული უნდა იყოს დღის განათება, ხოლო ჩარხ დანადგარების მბრუნავი ნაწილების გასანათებლად აუცილებლად გამოყენებული უნდა იქნას ვარვარნათურები (სტრობოსკოპული ეფექტის გამოსარიცხად)
ინდივიდუალური განათება სტუდენტებისათვის	ზოგიერთი სპეციფიკური სამუშაოს ჩატარების დროს საჭიროა ინდივიდუალური განათება



სანიტარულ-თექნიკური მოთხოვნები და წყალმომარაგება	
სპეცტანსაცმელი სტუდენტისათვის	მოდული საჭიროებს სპეცტანსაცმელს (ფერადი ხალათი)
იატაკი	პრაქტიკული სწავლების სახელოსნოში იატაკი აუცილებლად უნდა იყოს სამეურნეო დანიშნულების (ბეტონის, დეკორატიული ფილები), ხოლო იქ, სადაც ელექტრო დანადგარებია, სასურველია, დამატებით იყოს (ხე, ლინოლეუმი)
ხელსაბანი	საჭიროა
ტემპერატურული რეჟიმი	18-230 ც.
ტენიანობა	40-60%
ვენტილაცია	ასპირაცია (იქ, სადაც ხორციელდება მერქნის მექანიკური დამუშავება საჭიროა გამწოვისა და ვენტილაციის დამონტაჟება)
ელექტრომომარაგება/სუსტი დენები	
ელექტროენერჯის სიმძლავრე	ოთახი უნდა იყოს აღჭურვილი ელექტრო მანქანა-დანადგარების ჯამური სიმძლავრის შესაბამისი სამფაზიანი გაყვანილობით და აუცილებლად დამიწების კონტურით.
დამიწება	საჭიროა
დენის სიმძლავრის მარეგულირებელი მოწყობილობა	საჭიროა სათანადო სიმძლავრის
სპეციფიკური ელექტრო სისტემები	ინტერნეტთან წვდომა
უსაფრთხოება	
უსაფრთხოების სპეციფიკური ზომების საჭიროება	საჭიროა ელექტრო-დანადგარებთან გამოსაყენებელი სპეციალური ცეცხლმაქი და პირველადი დახმარების ყუთი.

მინიმალური ტექნიკური აღჭურვილობის ნორმატივი, რომელიც საგანმანათლებლო დაწესებულებას უნდა ჰქონდეს საკუთრებაში/მფლობელობაში პროგრამის განხორციელების ძირითად ადგილზე: პრაქტიკული სწავლებისათვის C გარემო.

№	დასახელება	თემიკური მახასიათებლები	რაოდენობა	შენიშვნა
1.	მრგვალებერხა ფორმატული ტრის ჩარხი	არანაკლებ 300 მმ-იანი ცირკულარული ხერხით	1	ჯგუფზე
2.	საჯიფთი (საშალაშინე ჩარხი)	არანაკლებ 400 მმ-იანი დანით	1	ჯგუფზე
3.	სარეისმუსე ჩარხი	400-600 მმ-იანი დანით	1	ჯგუფზე
4.	ლენტსახერხი ჩარხი	არანაკლებ 400 მმ-იანი შკივით	1	ჯგუფზე
5.	საფრეზო ჩარხი	ლერძის დიამეტრი – 30 მმ, სიმძლავრე – არანაკლებ 3 კვტ-ისა	1	ჯგუფზე
6.	სატორსი ჩარხი	არანაკლებ 300 მმ-იანი ხერხით, ნამზადების სხვადასხვა კუთხეზე მოსატრელად	1	ჯგუფზე
7.	საბურღი ჩარხი	ალტურვილი ვაზნით 16 მმ-იანი ბურღებისათვის	1	ჯგუფზე
8.	ხის სახარატო ჩარხი საკოპირე მოწყობილობით	დასამუშავებელი დეტალის ზომები: სიგრძე – არანაკლებ 1000 მმ-ისა დიამეტრი – 300-400 მმ	1	ჯგუფზე
9.	ლენტსახეხი ჩარხი	1. სასურველია ლენტური ზუმფარით და მოძრავი მაგიდით 2. დისკური	1	ჯგუფზე
10.	მტვრისა და ნახერხის გამწოვი დანადგარები ყველა ჩარხისათვის	სიმძლავრე და წარმადობა (მ ³ /სთ-ში) იმის მიხედვით, თუ რა რაოდენობის ჩარხებია სახელოსნოში	1	სასწავლო ოთახზე
11.	კუთხის სახაზავი (გონიო)	300X200	1	3 პროფესიულ სტუდენტზე
12.	მზომი	რულეტის ტიპის ან ხის გასაშლელი არანაკლებ 5მ სიგრძისა	1	პროფესიულ სტუდენტზე
13.	რკინის სახაზავი	სხვადასხვა სიგრძის (15-25-50-120 სმ)	1	3 პროფესიულ სტუდენტზე
14.	სპეცტანსაცმელი	სამუშაო ხალათი, სათვალეები, რესპირატორები, ჩაფხუტი	1	პროფესიულ სტუდენტზე
15.	სპეცტანსაცმელი მასწავლებლისთვის	სამუშაო ხალათი, სათვალეები, რესპირატორები, ჩაფხუტი	1	სასწავლო ოთახზე

სასწავლო სახელოსნო კომპიუტერული ქსელების სპეციალისტებისთვის –
სასწავლო გარემოს მოდელი C



სასწავლო სახელოსნო მზარეულის პროგრამისთვის –
სასწავლო გარემოს მოდელი C



დასაშვებია ერთ სივრცეში ორი ან მეტი ტიპის სასწავლო გარემოს კომბინირებული მოდელის შექმნა, განსაკუთრებით ეფექტიანია A და C გარემოს კომბინირება, რაც საშუალებას აძლევს მოდულის განმახორციელებელ მასწავლებელს თეორიული და პრაქტიკული კომპონენტების მონაცვლეობა ერთ სივრცეში მოახდინოს, მაგრამ დაუშვებელია, თუ არ ემთხვევა ამა თუ იმ გარემოს აღწერილობა და მონაცემი (მაგალითად, ტემპერატურული რეჟიმი, ტენიანობა, ჭერის სიმაღლე და სხვა) ერთ-მანეთს, სხვადასხვა მაჩვენებლის მქონე გარემოების ერთ სივრცეში გაერთიანება.

კომბინირებული სასწავლო გარემო ჯანდაცვისა და სოფლის მეურნეობის პროგრამებისთვის



ხშირად საგანმანათლებლო დაწესებულებაში აუცილებელია სიმულაციური სასწავლო გარემო პრაქტიკის განხორციელებისთვის, მაგალითად, სახნავი ფართი აგროარული პროგრამებისთვის:

სიმულაციური გარემო – სახნავი ფართი აგროარული პროგრამებისთვის



სიმულატორი-ტრენაჟორი საზღვაო საქმის შემსწავლელთათვის



სახელოსნოების აღჭურვის საფუძველია მოდულებში მითითებული მინიმალური ტექნიკური აღჭურვილობის ნორმატივები, რომლებიც შემდეგი სტრუქტურითაა აღწერილი:

დასახელება	მინიმალური მახასიათებლები	რაოდენობა	საზომი ერთეული	შენიშვნა
იწერება აღჭურვილობის დასახელება, როგორებიცაა ხელსაწყო, ინსტრუმენტი, სამარჯვი იარაღები და ა.შ.	<p>ამ გრაფაში საჭიროა მიეთითოს დასახელებული პროდუქტის ის მახასიათებელი (სპეციფიკაციების განსაზღვრა).</p> <p>მნიშვნელოვანია განისაზღვროს ზუსტი პარამეტრები ან პროდუქტის პარამეტრების შუალედები.</p> <p>იმ შემთხვევაში, თუ შეუძლებელია რაიმე მახასიათებლის მითითება, მიეთითოს პროდუქტის დანიშნულება და ფუნქციები.</p> <p>მახასიათებლის განმარტება იწერება მხოლოდ იმ შემთხვევაში, თუ ეს არსებითია, თუ ნებისმიერი მისაღებია, ეს გრაფა არ ივსება.</p> <p>მოერიდეთ სიტყვებს „სტანდარტული“, „ჩვეულებრივი“ და სხვა.</p>	იწერება რაოდენობა ციფრობრივად	იწერება საზომი ერთეულები, როგორებიცაა, მაგალითად, ცალი, შეკვრა, მეტრი, კილოგრამი და სხვა.	<p>შენიშვნაში იწერება განმარტება, რაც შეიძლება იყოს:</p> <p>პროფესიულ სტუდენტზე – თუ ეს აღჭურვილობა ყოველ სტუდენტს უნდა ჰქონდეს (მაგ., ინსტრუმენტები, იარაღები და სამარჯვები, როგორებიცაა კალკულატორი, ინდივიდუალური კომპიუტერი და სხვა) მოდულის განხორციელებისას.</p> <p>დასაშვებია სხვა კომბინაციებიც, მაგალითად, ყოველსამ ან ოთხ და აშ პროფესიულ სტუდენტზე და სხვა.</p> <p>განმარტება – ჯგუფზე, სასწავლო ოთახზე და ა.შ. იწერება ისეთ შემთხვევაში, როდესაც პროდუქტი ჯგუფისათვის ან სასწავლო ოთახისთვის არის განსაზღვრული. ეს შესაძლოა იყოს დემონსტრირების ციფრული საშუალება, ბეჭევა, ხერხი და სხვა.</p>

ასევე მასალები და ნედლეული შემდეგი სტრუქტურით:

დასახელება	მინიმალური მახასიათებლები	რაოდენობა	საზომი ერთეული	შენიშვნა
აღნიშნულ გრაფაში მიეთითება ის ხარჯვადი პროდუქტი, რომელიც ყოველი ახალი ჯგუფის მიღებისას დაწესებულებამ თავიდან უნდა შეიძინოს. მაგალითად, მარკერი, ფანქარი, ქაღალდი, ბოსტნეული. ხორცი, ერთჯერადი მოხმარების ნივთები და სხვა.		იწერება რაოდენობა ციფრობრივად	ამ გრაფაში მნიშვნელოვანია ჩაიწეროს საზომი ერთეულები, როგორიცაა მაგალითად, ცალი, შეკვრა, მეტრი, კილოგრამი და სხვა.	მასალა-ნედლეულის განსაზღვრისას უმჯობესია განსაზღვრა მოხდეს: პროფესიულ სტუდენტზე, ჯგუფზე, რათა სწავლების პერიოდში მიღებული დანახარჯის (მიახლოებით) რაოდენობა გავიგოთ.

მარკერი	დაფის	8	ცალი	ჯგუფზე
საშლელი	დაფის	1	ცალი	ჯგუფზე

ყველა დამტკიცებულ მოდულში აღწერილია მოდულის განხორციელებისათვის აუცილებელი სასწავლო გარემოს მინიმალური ნორმატივები, რომელთა მიხედვითაც საგანმანათლებლო დაწესებულებამ მოდულის მასწავლებელთან ერთად უნდა მოაწყოს შესაბამისი საკლასო ოთახი თუ სახელოსნო.

ნიმუშების სახით გთავაზობთ საკლასო ოთახში მაგიდებისა და სკამების სხვადასხვა ოპტიმალური განლაგების მაგალითებს, რაც რეკომენდირებულია მეტი ყურადღების, პროდუქტიული და გუნდური მუშაობისათვის. კარგ ეფექტს იძლევა მოძრავი ინვენტარის გამოყენება, რაც შესაძლებლობას ქმნის შეიცვალოს განლაგება სწავლების სტრატეგიების ცვლილებასთან ერთად.

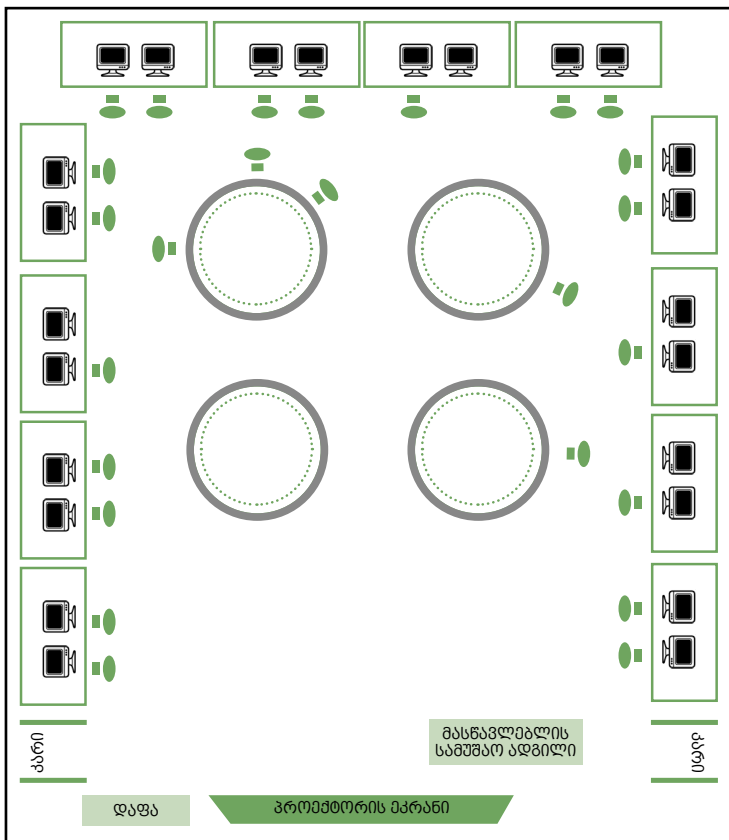

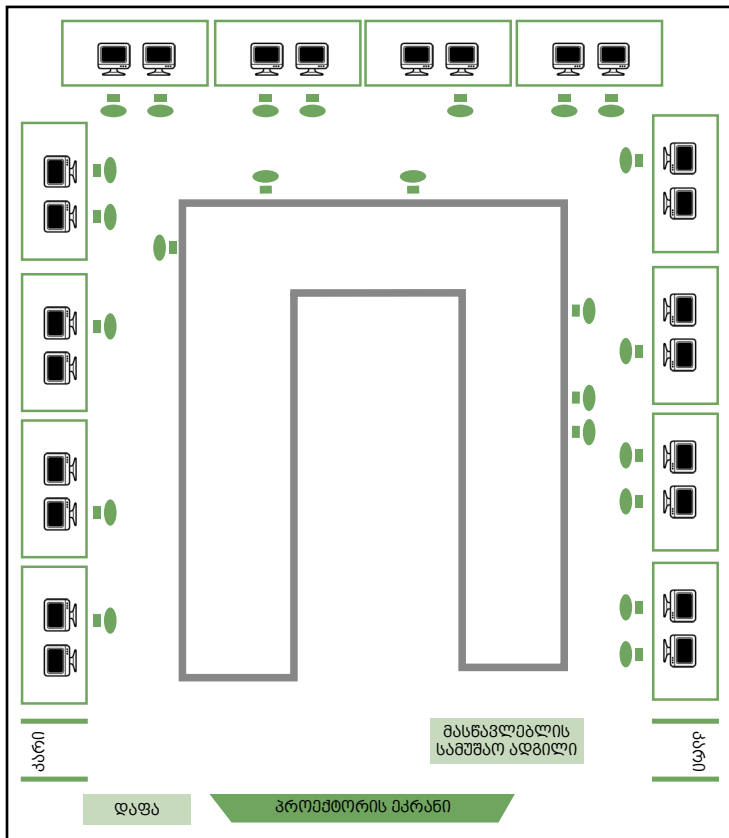

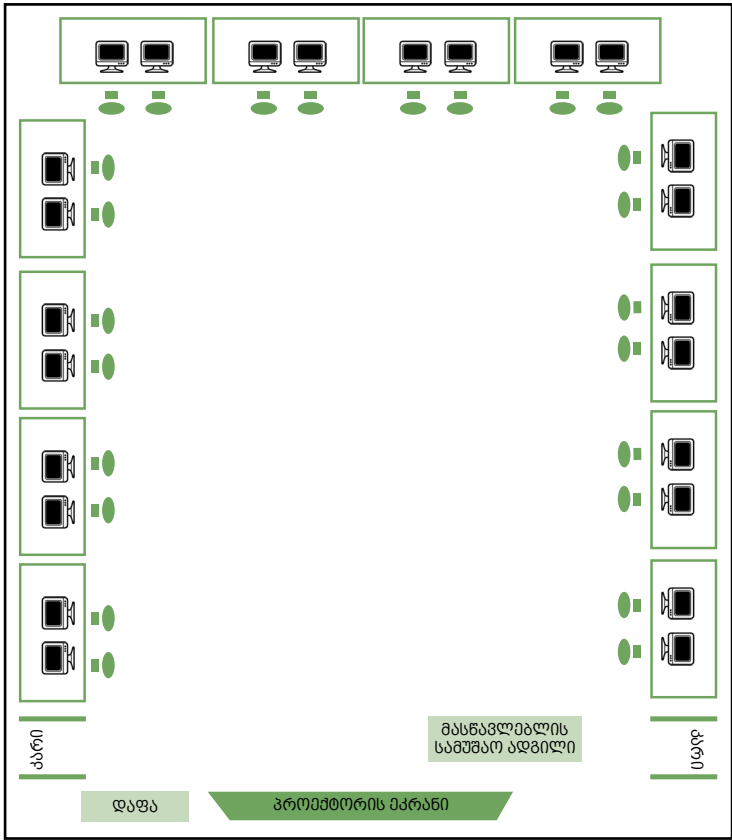

საგანმანათლებლო დაწესებულებებში რეალურ სამუშაო გარემოსთან მიახლოებული მოდელით სასწავლო სახელოსნოების მოწყობა მნიშვნელოვანია არა მხოლოდ სწავლის შედეგების მიღწევის თვალსაზრისით, არამედ ეს ხელს უწყობს სტუდენტთა სწავლებას რეალურ სამუშაო გარემოსთან მიახლოებულ პირობებში, რაც, თავის მხრივ, განაპირობებს საწარმოო პრაქტიკის ობიექტზე მათ სწრაფ ადაპტაციას. ამდენად, სასწავლო სახელოსნოები მიახლოებით იმგვარად უნდა იყოს მოწყობილი, როგორც რეალური სამუშაო ადგილები საწარმოებში. გარდა ზემოთ აღნიშნულისა, სტუდენტთა ჯანმრთელობის დაცვისა და შრომის უსაფრთხო პირობების უზრუნველყოფის მიზნით დიდი მნიშვნელობა ენიჭება სახელოსნოების ბუნებრივ, ხელოვნურ და დამატებით განათებას, ჭერისა და იატაკის მოწყობას, გაზომარაგებას (ბუნებრივი, ხელოვნური), ელექტრომომარაგებას და მის სიმძლავრეს, უსაფრთხო დამიწების სისტემას, საერთო ვენტილაციის სისტემას და

ინდივიდუალურ გამწოვ საშუალებებს, სანიტარულ-ტექნიკური ნორმების (წყალ-მომარაგება, ტემპერატურული რეჟიმი, ჰაერის ტენიანობა) დაცვას, გასახდელების მოწყობას, ხმის დამხშობი სისტემების მოწყობას, სახანძრო უსაფრთხოების საშუალებების არსებობას, პირველადი სამედიცინო დახმარების საშუალებების არსებობას, გამაფრთხილებელი და ამკრძალავი ნიშნების არსებობას და სხვ. მოთხოვნები ამ მხრივ განსხვავებულია სასწავლო გარემოს სახეობის მიხედვით და აღწერილია შესაბამისი გარემოს ტიპის აღმწერში.





ფიზიკური გარემოს ერთ-ერთი მოდელია საწარმოში/კომპანიაში პრაქტიკის ადგილი – სამუშაო ადგილი საწარმოში ძირითადი პროფესიული უნარების განმტკიცებისათვის.

**საწარმოო პრაქტიკის ადგილი აგრარული პროგრამებისთვის –
მეცხოველეობის ფერმა**



იქ, სადაც მოდულები ითვალისწინებს სტუდენტის დატვირთვას პრაქტიკის ობიექტზე, რეალურ სამუშაო გარემოში, დაწესებულებას პრაქტიკის ობიექტთან უნდა ჰქონდეს დადებული ხელშეკრულება (კონტრაქტი), რომელიც უნდა მოიცავდეს შემდეგ ნაწილებს:

- ხელშეკრულების მხარეები;
- ხელშეკრულების საგანი – პროგრამის პრაქტიკის კომპონენტის ერთობლივი განხორციელება;
- პრაქტიკის კომპონენტის განხორციელების პირობები, მათ შორის ერთდროულად რამდენი სტუდენტის მიღებას შეძლებს პრაქტიკის ობიექტი, აგრეთვე წლის რა ნაწილშია შესაძლებელი პრაქტიკის გატარება და რა დატვირთვით (სადაც ეს რეგულაციანია);
- მხარეთა ვალდებულებები (უზრუნველყოფილი უნდა იქნას სწავლის შესაბამისი შედეგების მიღწევისა და მათი დადასტურების შესაძლებლობა);
- ხელშეკრულების მოქმედების ვადა.

თანამშრომლობა მოდულების განხორციელებისას

ზოგიერთი მოდულით (გარდა პრაქტიკის მოდულებისა) გათვალისწინებულია შესაძლებლობა, რომ დაწესებულებას თითონ არ ქონდეს ზოგიერთი სახის ტექნიკური აღჭურვილობა და ეს უზრუნველყოფილი უნდა იქნას სხვაგან (სხვა დაწესებულებაში ან საწარმოში).

ასეთ შემთხვევაში საჭიროა შესაბამისი ხელშეკრულების გაფორმება, რომლის საგანია კონკრეტული მოდულის ერთობლივი განხორციელება. ხელშეკრულებით უნდა დასტურდებოდეს, რომ საწარმო ან სხვა დაწესებულება უზრუნველყოფს სტუდენტებისათვის შესაბამისი ტექნიკური აღჭურვილობის ხელმისაწვდომობას მოდულის საკონტაქტო სასწავლო დატვირთვის პრაქტიკული მეცადინეობის ფარგლებში. თუ მოდულების განხორციელებისას სასწავლო პრაქტიკის ფარგლებში თანამშრომლობენ საგანმანათლებლო დაწესებულებები, მიმღებმა დაწესებულებამ უნდა დაადასტუროს, რომ ვიზიტორი სტუდენტების მიერ აღჭურვილობის გამოყენება ხელს არ შეუშლის საკუთარი პროგრამების განხორციელებას.

მასალები და ნედლეული

დამტკიცებულ მოდულებში არსებობს ჩანაწერები მოდულის განხორციელებისთვის აუცილებელი მასალებისა და ნედლეულის შესახებ. გამომდინარე იქიდან, რომ მასალები და ნედლეული ხშირ შემთხვევაში წარმოადგენს ვადიან და მალ-

ფუჭებად საქონელს, ასევე იმის გამო, რომ მათი მარაგების შენახვა ზოგჯერ საჭიროებს განსაკუთრებულ დანახარჯებს და უსაფრთხოების ზომებს, ისინი შექმნილი უნდა იქნას კანონმდებლობით დადგენილი წესით, საჭიროებისამებრ, პროგრამაზე ჩარიცხული სტუდენტების რაოდენობის შესაბამისად.

არსებული დამხმარე სივრცის გამოყენება სასწავლო სივრცედ

სამედიცინო დამხმარების კაბინეტი, ბიბლიოთეკა, კვების ბლოკი, სპორტული მოედანი/დარბაზი, საერთო საცხოვრებელი და სხვა დამხმარე ფუნქციის მქონე ფართი მოდულით გათვალისწინებული სასწავლო გარემოსა და აღჭურვილობის ნორმატივების დაკმაყოფილების შემთხვევაში შესაძლებელია ჩაითვალოს მოდულის განხორციელებისათვის გამოყენებულ სპეციალურ სასწავლო სივრცედ.

სხვადასხვა პროგრამის/მოდულის განხორციელების მიზნებისათვის ერთი და იმავე სივრცის გამოყენება

დასაშვებია სხვადასხვა პროგრამის ან მოდულის განხორციელების მიზნებისათვის ერთი და იმავე სივრცის გამოყენება, თუ ის შეესაბამება სასწავლო გარემოსა და ტექნიკური აღჭურვილობის ნორმატივებს. ამ შემთხვევაში დასაშვებია დაწესებულებამ დაასაბუთოს სივრცის გამოყენების შესაძლებლობა კვირეული დატვირთვის გათვალისწინებით, მაქსიმუმ ორცვლიანი მუშაობის რეჟიმში.

დამატებითი რეგულაციების საჭიროება

განსახორციელებელი პროგრამების სპეციფიკის გათვალისწინებით დაწესებულებას მოქმედი კანონმდებლობის მოთხოვნათა დაცვით შემუშავებული უნდა ჰქონდეს და იცავდეს:

- ა) სასწავლო მიზნებისათვის გამოყენებული მასალებისა და ნედლეულის შენახვისა და გამოყენების წესს;
- ბ) სასწავლო პროცესის ფარგლებში შექმნილი პროდუქტის შენახვისა და განკარგვის წესს;
- გ) ტექნოლოგიური პროცესის ფარგლებში წარმოშობილი ნარჩენების უტილიზაციის წესს;
- დ) შრომის უსაფრთხო გარემოს უზრუნველყოფის წესს;

- ე) საგანგებო სიტუაციების დროს რეაგირების წესს, რომელიც შეთანხმებულია საგანგებო სიტუაციების სამსახურთან და დამტკიცებული დაწესებულების უფლებამოსილი პირის მიერ.

2.4 ინკლუზია

სასწავლო გარემოს მოწყობის დროს მნიშვნელოვანია ინკლუზიური განათლების პრინციპების გათვალისწინება, როცა სხვადასხვა ეროვნების, კულტურის, რელიგიის, სპეციალური საგანმანათლებლო საჭიროების მქონე სტუდენტები პატივს სცემენ ერთმანეთს, მშვიდობიანად თანაარსებობენ და სწავლობენ ერთ გარემოში.

დღეს, როდესაც საქართველო გაწევრიანდა ევროპულ სტრუქტურებში და მოხდა საერთაშორისო დეკლარაციების რატიფიცირება, ფაქტობრივად ამოქმედდა შეზღუდული შესაძლებლობის მქონე პირთა უფლებების დაცვის ახალი მექანიზმები, რაც, თავის მხრივ, მათი საზოგადოების სრულყოფილ და თანასწორ წევრებად ჩამოყალიბების აუცილებელი პირობაა. ამ მხრივ არანაკლებ მნიშვნელოვანია ახალი, „პოზიტიური“ საზოგადოებრივი აზრის ფორმირება, რაც საერთაშორისო გამოცდილების გაზიარებისა და ელემენტარული უნარ-ჩვევების გაცნობით არის შესაძლებელი. ჩვენი მიზანია გაგაცნოთ კომუნიკაციის (ურთიერთობის) ის მარტივი ხერხები, რომლებიც თქვენ შეზღუდული შესაძლებლობის მქონე სტუდენტებთან ურთიერთობაში დაგეხმარებათ.

რა არის შეზღუდული შესაძლებლობა?

სამწუხაროდ, ადამიანებს ხანდახან აღენიშნებათ ჯანმრთელობასთან დაკავშირებული პრობლემები, რაც ორგანიზმის სხვადასხვა სისტემის ორგანული დაზიანებით არის გამოწვეული და იწვევს ადამიანის ფუნქციონირების დაქვეითებას ამა თუ იმ სფეროში.

მნიშვნელოვანია იმის ხაზგასმა, რომ სამედიცინო დიაგნოზის არსებობა ავტომატურად არ გულისხმობს შეზღუდული შესაძლებლობის (ინვალიდობის) სტატუსს. ხშირია შემთხვევები, როდესაც გარკვეული დიაგნოზის მქონე მოზარდები (მაგალითად, ეპილეფსია და სხვ.) საკმაოდ კარგად არიან ადაპტირებულნი როგორც სასწავლო გარემოში, ასევე სოციალურში.

საერთაშორისო ჯანდაცვის ორგანიზაციის კლასიფიკაციით, შებლუდული შესაძლებლობა არის დაზიანების/დარღვევის შედეგად გამოწვეული უნარის დროებითი ან ქრონიკული შეზღუდვა ფიზიკურ ან ფსიქიკურ სფეროში, რაც მნიშვნელოვან გავლენას ახდენს ადამიანის ცხოვრების სხვადასხვა სფეროზე.

საგულისხმოა, რომ ორი ერთნაირი დაზიანების და/ან სამედიცინო დიაგნოზის მქონე ადამიანს, შესაძლებელია განსხვავებული სახის შეზღუდვები ჰქონდეს და თავისი ასაკისთვის დამახასიათებელ ყოველდღიურ საქმიანობებს განსხვავებულად უმკლავდებოდეს.

შებლუდული შესაძლებლობის მქონე პირის სტატუსის მინიჭება რთული და ხანგრძლივი პროცესია, რომელიც შესაბამისი პროფესიონალების ჩართულობით ხორციელდება და ეფუძნება, ერთი მხრივ, ადამიანის სამედიცინო დიაგნოზს, ხოლო, მეორე მხრივ, მისი ფუნქციონირების დონის დეტალურ ანალიზს.

შესაბამისად, შებლუდული შესაძლებლობის მქონე პირებად ის სტუდენტები ითვლებიან, რომელთაც მნიშვნელოვანი სირთულეები ექმნებათ ასაკის შესაბამისი აქტივობების განხორციელებისას და ისინი ამ პროცესში მნიშვნელოვან დახმარებას საჭიროებენ.

ტერმინის – შეზღუდული შესაძლებლობის სტატუსის მქონე – განმარტებისას, გამოყოფენ შემდეგ ძირითად კატეგორიებს:

- გონებრივი განვითარების დარღვევით;
- მეტყველების განვითარების დარღვევით;
- მხედველობის დაზიანება/სიბრმავეთ;
- ორთოპედიული დაზიანებებით;
- ემოციური დარღვევებით;
- აუტიზმის სინდრომით;
- დაუნის სინდრომით;
- თავის ტვინის ტრავმით;
- ჯანმრთელობასთან დაკავშირებული სხვა პრობლემებით.

რა არის სპეციალური საგანმანათლებლო საჭიროება?

ტერმინი სპეციალური საგანმანათლებლო საჭიროება გულისხმობს შეზღუდულ შესაძლებლობას და/ან სწავლის სირთულეებს, რომელთაც აწყდება სტუდენტი

სწავლის პროცესში და რომლის დაძლევაც მას სპეციალური დახმარების გარეშე უჭირს. სტუდენტს, რომელსაც სპეციალური საგანმანათლებლო საჭიროება აქვს, სირთულეები ექმნება და დახმარება სჭირდება შემდეგ სფეროებში:

- კითხვა, წერა, ანგარიში;
- ინფორმაციის გადამუშავება;
- საკუთარი აზრის და შეხედულებების გამოხატვა, სხვების აზრის გაგება;
- საშინაო და საკლასო დავალებების შესრულება;
- ქცევა;
- ურთიერთობა თანატოლებთან და პედაგოგებთან;
- მოწესრიგებულობა;
- სხვადასხვა სახის სენსორული და ფიზიკური დეფიციტი, რომლებიც ზეგავლენას ახდენენ სასწავლო პროცესზე.

ტერმინის – სპეციალური საგანმანათლებლო საჭიროება – დამკვიდრება აუცილებელი გახდა მას შემდეგ, რაც სპეციალისტებმა აღიარეს, რომ სირთულეები სწავლის პროცესში ყველა შეზღუდული შესაძლებლობის მქონე ბავშვს როდი აქვს. ამავდროულად ბევრი მოსწავლე წარუმატებელია სკოლაში, მიუხედავად იმისა, რომ თვალსაჩინო დაზიანება/განვითარების დარღვევა არ აღენიშნება.

შესაბამისად, განსაზღვრა იმისა, აქვს თუ არა მოსწავლეს/სტუდენტს სპეციალური საგანმანათლებლო საჭიროება, დამოკიდებული უნდა იყოს არა მის სამედიცინო დიაგნოზზე ან შეზღუდული შესაძლებლობების სტატუსზე, არამედ სირთულეებზე სწავლის პროცესში.

სპეციალური საგანმანათლებლო საჭიროების მქონე (სსსმ) სტუდენტებისთვის პროფესიული განათლების დარგისა და მომავალი პროფესიის შერჩევას რამდენიმე ფაქტორი განაპირობებს. უპირველეს ყოვლისა, ეს არის სტუდენტის ინტერესები და მიდრეკილებები და ასევე მისი ძლიერი და სუსტი მხარეები. აუცილებელია სსსმ სტუდენტებს მივცეთ შესაძლებლობა, პროფესია საკუთარი ინტერესების, შესაძლებლობებისა და მისწრაფების შესაბამისად აირჩიონ.

ინფორმირებული და ადეკვატური არჩევანისთვის სტუდენტმა და მისმა მშობელმა/მეურვემ აუცილებელია იცოდნენ:

- სტუდენტის ინტერესები, სურვილები და მიდრეკილებები;
- კონკრეტული პროფესიის სპეციფიკა;

- პროფესიისთვის აუცილებელი ფიზიკური, კოგნიტური და სოციალური უნარები;
- ინფორმაცია სასწავლო პროცესის წარმატებით განხორციელებისთვის აუცილებელი დახმარებისა და დამატებითი სერვისების შესახებ.

შესაბამისად, სსსმ სტუდენტის პროფესიული ორიენტაცია პროგრამაზე დარეგისტრირებისთანავე უნდა განისაზღვროს შესაბამისი კვალიფიკაციის მქონე კადრების მიერ. პროფესიული ორიენტაციის წარმატებით განსაზღვრისათვის ხდება სსსმ სტუდენტის კოგნიტური, ფიზიკური და ემოციური სფეროების გამოკვლევა; შეძლებისდაგვარად ზუსტი განსაზღვრა და შეფასება იმისა, თუ რა ძლიერი მხარეები აქვს სსსმ სტუდენტს და რომელი პროფესია იქნება მისთვის ოპტიმალურად მისაღები და საინტერესო. ასევე უნდა განისაზღვროს ის სფეროები, რომლებშიც სსსმ სტუდენტი დამატებით დახმარებასა და განვითარების ხელშეწყობას საჭიროებს, რათა სასწავლო პროცესში მაქსიმალურად რეალიზებული იქნას მისი პოტენციალი. როგორც უკვე აღვნიშნეთ, ამგვარ შეფასებას ახორციელებენ და სსსმ სტუდენტის პროფესიულ ორიენტაციას განსაზღვრავენ მაღალი კვალიფიკაციის მქონე პროფესიონალები. ესენი არიან პროფესიული საგანმანათლებლო დაწესებულების მულტიდისციპლინური ჯგუფის წევრები, რომლებიც რესურსცენტრის მულტიდისციპლინურ ჯგუფთან თანამშრომლობით აფასებენ სსსმ აბიტურიენტს და განსაზღვრავენ მის პროფესიულ ორიენტაციას. მას შემდეგ, რაც სსსმ სტუდენტის პროფესიული ორიენტაცია განსაზღვრულია და შერჩეული დარგი, რომელშიც ის სწავლას აგრძელებს, იწყება უშუალოდ სწავლის პროცესის დაგეგმვა, რომელიც მთლიანდ სსსმ სტუდენტის საგანმანათლებლო საჭიროებებზე იქნება მორგებული. პროფესიული სწავლების პროცესს ახორციელებენ პროფესიის მასწავლებლები და ასისტენტი.

პროფესიის მასწავლებელი უზრუნველყოფს:

- პროფესიის მოთხოვნების სწავლებას;
- სასწავლო პროგრამის აუცილებელი, სავალდებულო მოდულებისა და შესაბამისი სასწავლო შედეგების განსაზღვრას;
- სასწავლო მასალით უზრუნველყოფას (კონსპექტი, სახელმძღვანელო);
- სწავლის შედეგების შეფასებასა და მონიტორინგს.

პროფესიული განათლება მნიშვნელოვან პოზიტიურ ზეგავლენას ახდენს სსსმ სტუდენტის მომავალზე იმ შემთხვევაში, თუ ის მოიცავს შემდეგ კომპონენტებს:

- ადეკვატურად მოწყობილ სასწავლო გარემოს;
- კარგად დაგეგმილ და განხორციელებულ სასწავლო პროცესს;
- მჭიდრო პარტნიორობას სტუდენტებს, მათ მშობლებს, დარგის (ხელობის) მასწავლებლებს, დამხმარე, სპეცმასწავლებელსა და პოტენციურ დამსაქმებელს შორის;
- სასწავლო პროცესის დაგეგმვას სტუდენტის ძლიერი მხარეების გათვალისწინებით და მისი შემდგომი განვითარების ხელშეწყობას;
- სტუდენტის დახმარებას და დამატებითი სერვისით უზრუნველყოფას;
- სასწავლო კურიკულუმის იმდაგვარად ადაპტირებას და სტუდენტის საჭიროებებზე მორგებას, რომ არც ერთი დარგისთვის მნიშვნელოვანი კომპეტენცია არ იყოს უგულებელყოფილი;
- სტუდენტის აქტიურ მონაწილეობას სამეწარმეო პრაქტიკაში და ზრუნვას მის მომავალ დასაქმებაზე.

სსსმ სტუდენტთა შემდგომი დასაქმების თვალსაზრისით აუცილებელია:

- მომავალი დასაქმების ადგილის შერჩევა;
- რეალისტურად, სტუდენტის კომპეტენციებისა და ადგილზე დახმარების აღმოჩენა შესაძლებლობის მიხედვით;
- იმ კრიტიკული აქტივობების იდენტიფიკაცია, რომლებიც უზრუნველყოფს კონკრეტული სამუშაოს წარმატებით განხორციელებას;
- ტრანსპორტირების შესაძლებლობების მობილიზება;
- დასაქმების ადგილის ორგანიზაციული შესაძლებლობის დადგენა, სტუდენტის მომავალი პროფესიული და სოციალური უნარების განვითარების უზრუნველყოფა;
- სამუშაო ადგილით საბაზრო მოთხოვნების დააკმაყოფილება და სსსმ სტუდენტის მატერიალური ანაზღაურების უზრუნველყოფა.

ძალიან მნიშვნელოვანია სსსმ სტუდენტებთან სწორი ურთიერთობები, რაც ჯერ კიდევ უჭირთ ჩვენს მასწავლებლებს. გიცდიათ თუ არა ამა თუ იმ დარღვევის (შეზღუდვის) მქონე ადამიანთან ან სტუდენტთან ურთიერთობა? თუ არა, მაშინ შესაძლოა თქვენ ხელიდან გაუშვით არაორდინალური, საინტერესო პიროვნების გაცნობის შესაძლებლობა. გარკვეული კატეგორიის შეზღუდული შესაძლებლობის მქონე

პირთა ცხოვრების წესი ხშირად ხელს უწყობს მათი სხვა შესაძლებლობის განვითარებას (მოძრაობის შეზღუდვის მქონე, მხედველობისა და მეტყველების პრობლემები, ა.შ.). მათი უმრავლესობა, გამოირჩევა რა განსაკუთრებული მგრძობიარობითა და ინტუიციით, ადვილად განასხვავებს სიყალბესა და გულწრფელ დამოკიდებულებას. მათთან ურთიერთობისას მნიშვნელოვანი აქცენტი უნდა გაკეთდეს პირად თვისებებსა და შესაძლებლობებზე და არა ფიზიკურ შეზღუდვებზე. როდესაც შემლუდული შესაძლებლობის მქონე სტუდენტს ესაუბრებით, უყურეთ მას და არა მის თანხლებ პიროვნებას ან დამსწრეს.

მოძრაობის შეზღუდვის მქონე სტუდენტები

თუ თქვენს სტუდენტს უჭირს დამოუკიდებლად გადაადგილება ან ეტლით გადაადგილება, აი, რამდენიმე რჩევა, რომლებიც მასთან ურთიერთობაში დაგეხმარებათ:

- იყავით ყურადღებიანი; კითხეთ, ხომ არ სჭირდება მას დახმარება. მიაწოდეთ მისთვის საჭირო ნივთი;
- საუბრისას მიმართეთ პირდაპირ მას. თუ საუბარი გრძელდება რამდენიმე წუთზე მეტს, დაჯექით ისე, რომ აღმოჩნდეთ ერთ დონეზე მოსაუბრის პირისპირ და თვალი გაუსწოროთ მას, ეს აადვილებს დიალოგს;
- არ გამოთქვათ სინანული იმის გამო, რომ ის ეტლში ზის. ეს დამამცირებელია;
- იყავით ბუნებრივი;
- კითხეთ, ხომ არ სჭირდება დახმარება ეტლით გადაადგილებაში. თანხმობის შემთხვევაში, ყურადღება მიაქციეთ რამდენიმე მომენტს: წინასწარ აირჩიეთ გზა, სადაც ეტლი უნდა წაიყვანოთ, შეამოწმეთ, ხომ არ არის ორმოები, თხრილები ან სხვა რაიმე ხელშემშლელი ბარიერები. აირჩიეთ უსაფრთხო გზა;
- თუ თქვენ სადმე პატიჟებთ მოძრაობის შეზღუდვის მქონე ან ეტლში მჯდომ პიროვნებას, შეამოწმეთ, არის თუ არა დაწესებულებაში ლიფტი ან პანდუსი, საკმაოდ ფართოა თუ არა შესასვლელი საპირფარეშოში. თუ ამ მხრივ რამე სირთულეებია, სასურველია, წინასწარ შეატყობინოთ მას ამ სირთულეების შესახებ;
- სცადეთ გაკვეთილის, ლექციის აქტივობები წინასწარ ისე დაგეგმოთ, რომ ეტლით მოსარგებლე სტუდენტსაც შეეძლოს მონაწილეობის მიღება.

მხედველობის შეზღუდვის მქონე სტუდენტები

- მხედველობადაქვეითებულ ან მხედველობის სრული შეზღუდვის მქონე პირთან შეხვედრისას ხელი ჩამოართვით მას, წარუდგინეთ თქვენი თავი და თქვენ გვერდით მდგომნი;
- თუ საჭიროა ოთახში გადაადგილება, ხელის მსუბუქი შეხებით დაეხმარეთ მას სივრცეში ორიენტირებაში;
- თუ შეთავაზებთ დაჯდომას, დაადებინეთ ხელი სკამის, სავარძლის ზურგზე ან სახელურზე;

როდესაც აუდიტორიისთვის მასალის ახსნისას ხმარობთ სლაიდებს ან სხვა თვალსაჩინო მასალას, შეზღუდული შესაძლებლობის მქონე სტუდენტს კარგად აუხსენით, თუ რა არის სლაიდზე გამოსახული. გააშუქეთ ყველა საკითხი და ვერბალურად (სიტყვებით) გადმოეცით საკმარისი ინფორმაცია იმისთვის, რომ მხედველობის დარღვევის მქონე სტუდენტმა კარგად გაიგოს, თუ რაზეა საუბარი. ასევე შეგიძლიათ ინფორმაციის ალტერნატიული გზებით მიწოდება სტუდენტისათვის (აუდიო კასეტების, ბრაილისა თუ დისკეტების მეშვეობით).

სმენის დაქვეითების ან სრული შეზღუდვის მქონე სტუდენტები

- როდესაც შემსწავლელი სმენადაქვეითებულია ან სმენის სრული შეზღუდვა აქვს, მისი ყურადღების მიქცევა შეგიძლიათ მხარზე ხელის შეხებით, მიმიკისა და ჟესტების გამოყენებით;
- თუ მოსაუბრე სმენადაქვეითებულია, გამოიყენეთ ხმის სხვადასხვა სიმაღლე. საუბარი დაიწყეთ ოდნავ ხმამაღლა და შემდეგ გადადით ჩვეულებრივ ტონზე;
- თუ თქვენი სტუდენტი ნაწილობრივ სმენადაქვეითებულია, შეეკითხეთ მას, თუ რომელი მხრიდან არის მოსახერხებელი მისთვის, რომ ესაუბროთ. არასდროს ელაპარაკოთ ადამიანს პირდაპირ ყურში;
- მიეცით მას შესაძლებლობა დაინახოს თქვენი სახის გამომეტყველება. არ დაიფაროთ პირი ხელებით. ეს მოსაუბრეს საშუალებას მისცემს წაიკითხოს თქვენი ტუჩების მოძრაობა;
- მასალის ახსნისას უყურეთ პირდაპირ ამ სტუდენტს და ესაუბრეთ გასაგებად, ბუნებრივად და ნელა, რომ მან შეძლოს გაგება ტუჩების მოძრაობით. სასურველია, მანძილი თქვენსა და მას შორის არ აღემატებოდეს სამ მეტრს;

- სმენადაქვეითებულ სტუდენტებთან დიალოგის გასაადვილებლად მზად იყავით ვიზუალური მითითებებისთვის, ილაპარაკეთ ჩვეულებრივი სინქარით, არც ჩქარა და არც ნელა. შეგიძლიათ გამოიყენოთ უესტები, თუმცა არ არის საჭირო ზედმეტი არტიკულირება და ყვირილი. თუ მოგეჩვენათ, რომ თქვენი კითხვა ვერ გაგიგეს, გაიმეორეთ;
- ხშირად ყველაზე ადვილი საშუალება არის მოკლე ჩანაწერების გაკეთება. ასეთ შემთხვევაში გესაჭიროებათ წინასწარ მომზადებული ფანქარი და ფურცლები;
- იმისთვის, რომ სმენადაქვეითებული სტუდენტის ყურადღება მიიპყროთ, მსუბუქად შეეხეთ მას ან დაუქნიეთ ხელი.

მეტყველების დარღვევის მქონე სტუდენტები

შემსწავლელთა უმრავლესობა, რომელთაც მეტყველების პრობლემები აქვთ, განათლებისა და მაღალი ინტელექტუალური პოტენციალით გამოირჩევიან, თუმცა მეტყველების დეფექტის გამო მათ ხშირად ასეთ შემსწავლელებად როდი აღიქვამენ. სამეტყველო აპარატი შეიძლება სხვადასხვა მიზეზით იყოს დაზიანებული: თავის ქალის ტრავმა, ინსულტი, ცერებრული დამბლა.

- მიეცით მეტყველების დარღვევის მქონე სტუდენტს აზრის გამოთქმის შესაძლებლობა და არ შეაწყვეტინოთ საუბარი. დაუსვით კითხვები, რომლებიც მოკლე პასუხის გაცემის ან თავის დაკვრით პასუხის გაცემის საშუალებას მისცემს;
- თუ თქვენთვის გაუგებარია მეტყველების დარღვევის მქონე სტუდენტის საუბარი, არ მოაჩვენოთ თავი, რომ ყველაფერი გაიგეთ, გაუმეორეთ მას მისივე ფრაზები და ჰკითხეთ, სწორად გაიგეთ თუ არა მისი სიტყვები;
- თუ პიროვნება თქვენთან ურთიერთობაში იყენებს ახლობელი ადამიანების დახმარებას, რომელთაც შეუძლია გაუგოს და მოგაწოდოთ ინფორმაცია, უნდა გახსოვდეთ, რომ თქვენ საუბარი მიგყავთ უშუალოდ იმ ადამიანთან, რომელსაც მეტყველების ნაკლი აქვს და უნდა მიმართოთ კონკრეტულად მას;
- ყურადღებით მოუსმინეთ, არასოდეს მოაჩვენოთ თავი თითქოს გაიგეთ მისი ნათქვამი, თუ ეს ასე არ არის;
- თუ გიწევთ საუბარი დამხმარეს გარეშე, მაშინ უნდა იხელმძღვანელოთ შემდეგი პრინციპებით: გაუმეორეთ თქვენს თანამოსაუბრეს ხმამაღლა ყოველი სიტყვა; არ მოგერიდოთ თხოვნა, რომ გაიმეოროს თქვენთვის გაუგებარი სიტყვები. ეს სულაც არ შეურაცხყოფს მას. პირიქით, დაარწმუნებს, რომ თქვენ დაინტერესე-

ბული ხართ მასთან საუბრით. შესაძლოა მოგიწიოთ ყველა ბგერის ჩამოთვლა, რომ გაუგოთ მოსაუბრეს. მთავარია, რომ შეგეძლოთ მოსმენა. ამიტომ, მზად უნდა იყოთ, რომ საუბარი შესაძლოა გაგრძელდეს. სასუბროდ საჭიროა გქონდეთ საკმარისი დრო.

გონებრივი განვითარების დარღვევების მქონე სტუდენტები

ჩვენ ყველას გამოგვიცდია შიში, როდესაც ჩვენთვის უცნობ გარემოში ვხვდებით. გონებრივი განვითარების დარღვევების მქონე პირები გარემოს გაცილებით რთულად აღიქვამენ. ისინი ადვილად იბნევიან მათთვის უცხო გარემოში. მათ უჭირთ ორიენტაცია, ვერ აღიქვამენ მითითებებს, ახასიათებთ გაღიზიანებულობა, აღზნებადობა. ხშირად ვერ იგებენ, რომ თქვენ მისი დახმარება გსურთ.

- იყავით მომთმენნი; რამდენჯერმე წყნარი, მშვიდი ტონით გაიმეორეთ ნათქვამი, ეცადეთ მისცეთ მარტივი და მოკლე დავალებები;
- ამრი გამოთქვით მოკლედ და დაუსვით დამხმარე კითხვები;
- მიეცით საშუალება დააკვირდნენ თქვენს საქციელს და გაიმეორონ ის;
- დაუთმეთ მათ ყურადღება, ხშირად გაუღიმეთ;
- დაიმახსოვრეთ მათი სახელები, დაუსვით კითხვები მათ შესახებ;
- ისწავლეთ მათი მოსმენა, დაეხმარეთ რაიმე ახლის აღქმაში;
- აგოძნობინეთ, რომ თქვენი გოძნობები ბუნებრივია;
- პრობლემების მოგვარების გზები ეძებეთ ერთად;
- მოისმინეთ ისტორიები, რომლებსაც ისინი ჰყვებიან;
- მოიწონეთ ის, რასაც ისინი აკეთებენ;
- ხელი მოჰკიდეთ მათ, როდესაც ეშინიათ.

უდიდესი მნიშვნელობა ენიჭება შეზღუდული შესაძლებლობების მქონე სტუდენტებისთვის პროფესიული სასწავლებლების ფიზიკური გარემოს ხელმისაწვდომობას. ამ მიზნით საგანმანათლებლო დაწესებულებაში აუცილებლად უნდა არსებობდეს „პანდუსები“, ლიფტები, შესაბამისად მოწყობილი სველი წერტილები, თუმცა სასწავლო გარემო უნდა იყოს ადაპტირებული სხვა სახის უნარშემღუდელი ადამიანებისთვისაც, როგორც არიან უსინათლოები, ყრუები, მოხუცებული ადამიანები და სხვ.



სანაწიველო
გარემო

2



ამ ყველაფერს ითვალისწინებს პროფესიული სასწავლებლის ფიზიკური გარემოს ადაპტირების პროექტი უნივერსალური დიზაინის პრინციპების გათვალისწინებით. უნივერსალური დიზაინის პრინციპი გულისხმობს პროდუქტის, გარემოს, პროგრამების და მომსახურების იმგვარი დიზაინის ფორმას, რომელიც შეიძლება გამოიყენოს ყველა პირმა მაქსიმალურად ხელმისაწვდომ პირობებში, ადაპტაციის ან სპეციალური დიზაინის გარეშე. „უნივერსალური დიზაინი“ არ გამორიცხავს შეზღუდული შესაძლებლობის მქონე პირთა გარკვეული ჯგუფისთვის დამხმარე დანადგარებს, როდესაც ამის საჭიროება არსებობს, მაგალითად, შენობის ხელმისაწვდომობას არა მხოლოდ ეტლით მოსარგებლე, არამედ უსინათლო, ყრუ და სხვა დარღვევების მქონე პირებისათვის, მოაჯირებს უსინათლო ადამიანებისთვის, რომლებზედაც ბრაილის შრიფტით ამოტვიფრულია მიმართულებები, სენსორულ ქვეშაგებებს კიბის უჯრედებისთვის, აკუსტიკასთან დაკავშირებულ დანადგარებს სმენადაქვეითებული ადამიანებისთვის. ეს არის ინოვაციური მიდგომა განათლების სისტემაში ფიზიკური სასწავლო გარემოს მოწყობის თვალსაზრისით.

მოტივაცია სასწავლო პროცესში

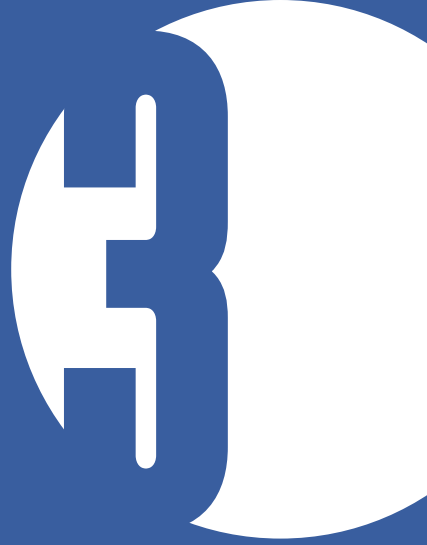

ამ თავის გაცნობის შემდეგ თქვენ გექნებათ პასუხი კითხვებზე: რა არის მოტივაცია? რა არის შინაგანი, გარეგანი და სწავლის მოტივაცია? როგორ არის განხილული მოტივაცია ბიჰევიორისტულ, ჰუმანისტურ და დ. უზნაძის თეორიებში? რა გავლენა შეიძლება ჰქონდეს მოტივაციას წარმატებასა ან მარცხზე და რა ურთიერთდამოკიდებულება შეიძლება არსებობდეს ამ გავლენასა და საკუთარი ძალების რწმენას შორის? რა როლს ასრულებს მოტივაციაში მიზნები, ინტერესები, ემოციები, შფოთვა და საკუთარი შესაძლებლობების რწმენა? როგორ გავზარდოთ სტუდენტთა მოტივაცია?

მოტივაცია შინაგანი მდგომარეობაა. ის აღძრავს, წარმართავს, უზრუნველყოფს ქცევას და იძლევა პასუხს კითხვაზე – რატომ?

ფსიქოლოგები, რომლებიც მოტივაციას სწავლობენ, ყურადღებას შემდეგ ძირითად საკითხებზე ამახვილებენ:

1. რატომაა, რომ ერთი ადამიანი გულმოდგინედ აკეთებს დავალებას, მეორე კი სწავლის მაგივრად გართობას არჩევს?
2. რა ინტენსივობით არის ჩართული ადამიანი არჩეულ ქცევაში? ყურადღებით ასრულებს დავალებას თუ მექანიკურად?
3. რა აიძულებს ადამიანს იყოს შეუპოვარი ან ადვილად დანებდეს? მაგალითად, მთლიანად წაიკითხავს მასალას, თუ მხოლოდ რამდენიმე გვერდს?
4. რა გრძნობები აქვს და რაზე ფიქრობს ადამიანი, როცა ქცევას ახორციელებს? მაგალითად, სიამოვნებას იღებს სახელმძღვანელოს კითხვისას თუ მოსალოდნელ გამოცდაზე ფიქრობს?

სწავლის მოტივაცია არის მოტივაციის კერძო სახეობა, რომელსაც განსაზღვრავს რამდენიმე ფაქტორი:

- განათლების სისტემა;
- სასწავლო დაწესებულება, სადაც ხორციელდება სასწავლო აქტივობა.
- სასწავლო პროცესის ორგანიზაცია;
- სტუდენტის/შემსწავლელის სუბიექტური მახასიათებლები (ასაკი, სქესი, უნარები, ინტელექტი, თვითშეფასება, პრეტენზიის დონე და ა.შ.);
- პედაგოგის სუბიექტური მახასიათებლები, განსაკუთრებით სწავლებასა და სტუდენტის მიმართ დამოკიდებულება;
- სასწავლო საგნის სპეციფიკა.

3.1. შინაგანი და გარეგანი მოტივაცია

რა წარმართავს ადამიანის ქცევას, რა ანიჭებს მას ენერჯიას?

ზოგი ფსიქოლოგის აზრით, ქცევას წარმართავს მოთხოვნილება, ინტერესი, ცნობისმოყვარეობა, რწმენა, ღირებულებები, მოლოდინები, სოციალური ზეწოლა, დასჯა, შიშები და ა.შ. ზოგი ფსიქოლოგი მოტივაციას პიროვნული ნიშან-თვისებებით ხსნის – ზოგიერთ ადამიანს წარმატების მიღწევის მაღალი მოთხოვნილება აქვს, ზოგს ხელოვნება აინტერესებს და ა.შ. სხვა ფსიქოლოგები მოტივაციას განიხილავენ, როგორც მდგომარეობას, დროებით სიტუაციას. მაგალითად, იმ შემთხვევაში თუ მასალას მხოლოდ იმიტომ კითხულობთ, რომ ხვალ გამოცდა გაქვთ, თქვენ სიტუაციით ხართ მოტივირებული.

როგორც ვხედავთ, მოტივაციის ზოგიერთი განმარტება ეყრდნობა შინაგან, პიროვნულ ფაქტორებს, როგორებიცაა მოთხოვნილება, ინტერესი, ცნობისმოყვარეობა და ა.შ. სხვა განმარტებაში ყურადღება გამახვილებულია გარე ფაქტორებზე, როგორებიცაა ჯილდო, სოციალური ზეწოლა, დასჯა და ა.შ.

შესაბამისად, გამოიყოფა მოტივების ორი კლასი – შინაგანი და გარეგანი მოტივები. შინაგანი მოტივაციის დროს ქცევას საფუძვლად უდევს ადამიანის ინტერესები, მოთხოვნილებები. როდესაც ჩვენ შინაგანად ვარ მოტივირებული, არ გვჭირდება აქტიურობის წახალისება ან დასჯა. ხოლო გარეგანი მოტივაციის დროს ქცევა ხორციელდება კარგი შეფასების მიღებისთვის, დასჯის თავიდან აცილების მიზნით, მშობლის სიამოვნებისთვის და ა.შ. ამ შემთხვევაში ვმოქმედებთ არა იმიტომ, რომ ის გვანტერესებს, არამედ იმისთვის, თუ რას მოგვითმის ეს ქცევა.

შინაგანად მოტივირებული მოზარდები/ზრდასრულები უფრო მეტი პასუხისმგებლობით ეკიდებიან სწავლას, ხასიათებიან თვითრეგულაციის/თვითკონტროლის მაღალი უნარით და, ზოგადად, უფრო დადებითი განწყობა აქვთ განათლების, სწავლის მიმართ. შინაგანად მოტივირებული მოზარდები/ზრდასრულები უფრო თავდაჯერებულები არიან. მათ არ ეშინიათ რთული ამოცანების და მათი დაძლევის ახალი, უფრო ეფექტური გზების მუდმივ ძიებაში არიან.

გარეგანად მოტივირებული მოზარდები/ზრდასრულები ხასიათებიან სირთულეების და რისკის მიმართ მკაფიოდ გამოხატული შიშით. როგორც წესი, ასეთი მოზარდების/ზრდასრულების მიზანია, ნებისმიერ სიტუაციაში ძალისა და ენერჯიის

მინიმალური დანახარჯებით მაქსიმალური ეფექტის (წახალისება/ჯილდო) მიღება. ბუნებრივია, ეს სტრატეგია არ არის ეფექტიანი რთული ამოცანების დაძლევისათვის, შესაბამისად, გასაგები ხდება გარეგანი ფაქტორებით მოტივირებული სტუდენტების მცდელობა, თავი აარიდონ რთულ დავალებებს. ხანგრძლივი დროის განმავლობაში გამოყენებული გარეგანი მოტივაცია თითქმის შეუძლებელს ხდის მნიშვნელოვანი წარმატებების მიღწევას.

დიმიტრი უზნაძის თანახმად, სწავლა გაცნობიერებული, მიზანდასახული აქტივობაა, რომელიც აზროვნებისა და ნებისყოფის მონაწილეობას გულისხმობს. სწავლის ყველა კონკრეტულ შემთხვევაში ინდივიდი, როგორც აქტიური სუბიექტი, იღებს გადაწყვეტილებებს, რითაც იქმნება სათანადო აქტივობის განხორციელებისთვის საჭირო განწყობა. პედაგოგმა იმაზე უნდა იზრუნოს, რომ სწავლა ინდივიდის უშუალო მისწრაფებებს და ინტერესებს დაუქვემდებაროს – წარმატების მიღწევის მოთხოვნილებას, ცნობისმოყვარეობას, ფუნქციის ქონის მოთხოვნილებას. მხოლოდ კარგი ნიშნის, შექების, მატერიალური ინტერესით (გარეგანი მოტივაცია) განხორციელებული სასწავლო აქტივობა ინდივიდისთვის არაფრის მომტანია. თანაც გარეგანი მექანიზმებით გაზრდილი სწავლის მოტივაცია ამ მექანიზმების ამოწურვისთანავე ქრება. ინდივიდის სასწავლო აქტივობები განპირობებული უნდა იყოს შინაგანი მოტივაციით (ცნობისმოყვარეობა, ინტერესი და ა.შ.). ასეთ დროს ადამიანისთვის თავად აქტივობა უფრო მნიშვნელოვანია, ვიდრე ჯილდო. სასწავლო პროცესი იმაზე უნდა იყოს უნდა ორიენტირებული, რომ ადამიანისთვის დამახასიათებელი ერთ-ერთი მოთხოვნილება – ინტელექტუალური (ცნობისმოყვარეობა) მოთხოვნილება – ე.წ. სწავლის წყურვილში გადაიზარდოს. ადამიანს გაუჩინდება სწავლის მოთხოვნილება და, შესაბამისად, განწყობაც.

ფსიქოლოგები, რომლებიც იზიარებენ მოტივაციის შინაგანად და გარეგანად დაყოფას, ამბობენ, რომ ძნელია განვსაზღვროთ, მოტივაცია შინაგანია თუ გარეგანი.

მოტივაცია, რომელიც ადამიანს აქვს დროის კონკრეტულ მონაკვეთში, ნიშანთვისებების და მდგომარეობის ერთგვარი კომბინაციაა. რამდენადაც მოტივაცია მოიცავს როგორც პიროვნულ ნიშნებს, ასევე გარემოს ფაქტორებს, ჩვენ შეიძლება დროის კონკრეტულ სიტუაციაში მოტივირებული ვიყოთ როგორც შინაგანი, ასევე გარეგანი მოტივებით. მაგალითად, შეიძლება სწავლობთ იმიტომ, რომ სწავლა თქვენ-



თვის დიდი ღირებულებაა და იმიტომაც, რომ კარიერული წინსვლა გინდათ. თქვენ სწავლობთ განათლების ფსიქოლოგიას იმისთვის, რომ გახდეთ კარგი მასწავლებელი. შინაგანი მოტივაციაა ეს თუ გარეგანი? რეალურად აქ ორი მოტივაციაა – თქვენ თავისუფალ არჩევანს აკეთებთ გარე ფაქტორების გათვალისწინებით (ჩასაბარებელი გაქვთ გამოცდა) და შემდეგ ცდილობთ აქედან სარგებელი მიიღოთ (გამოიყენოთ ცოდნა პრაქტიკულ საქმიანობაში).

პედაგოგმა შეიძლება სწავლებისას გაითვალისწინოს სტუდენტის ინტერესები, თუმცა უნდა აღვნიშნოთ, რომ ეს ყოველთვის არ იქნება შედეგის მომტანი.

თუ პედაგოგს ყოველთვის სტუდენტის შინაგანი მოტივაციის იმედი ექნება, მას იმედგაცრუება ელის. არის სიტუაციები, როცა გარე მხარდაჭერაა აუცილებელი. პედაგოგმა უნდა იზრუნოს როგორც შინაგანი მოტივაციის გაჩენასა და შენარჩუნებაზე, ასევე გარეგანი მოტივების ჩართვაზეც.

ფოპელისა და დემინგის აზრით, კითხვა: „როგორ მოვახდინოთ მოზარდის/ზრდასრულის მოტივირება?“ – მიუთითებს იმაზე, რომ ჩვენ ვსაუბრობთ მოზარდის/ზრდასრულის კონტროლზე და არა სწავლებაზე. სხვა სიტყვებით რომ ვთქვათ, გემოთ მოცემული კითხვა ასეთი შინაარსისაა: როგორ ვაკონტროლო სტუდენტის ქცევა, რომ მან ისწავლოს ის, რაც გათვალისწინებულია სასწავლო პროგრამით? გარეგანი კონტროლი ცუდად მუშაობს, ვინაიდან არავის არ უყვარს ის. ფოპელისა და დემინგის აზრით, ადამიანები თავიდანვე მოტივირებული არიან. სამწუხაროდ, სასწავლო გარემო იშვიათადაა ისე სტრუქტურირებული, რომ ხელი შეუწყოს შინაგანი მოტივაციის აღმოცენებას. ამავე დროს ბევრ სტუდენტს აქვს ნეგატიური სასწავლო გამოცდილება, როდესაც ისინი განიცდიდნენ გარედან კონტროლს.

შინაგანად მოტივირებული მოზარდის/ზრდასრულის მახასიათებლები:

1. სურთ თითონ აკონტროლონ თავიანთი გარემო;
2. განვითარებული აქვთ შინაგანი ღირსების გრძნობა;
3. უყვართ გამოწვევები და პრობლემის გადაწყვეტა;
4. არიან ოპტიმისტები და სჯერათ წარმატების;
5. სიამოვნებით იღებენ სამუშაოს შესრულებაზე პასუხისმგებლობას;
6. დარწმუნებულნი არიან, რომ შეუძლიათ სამუშაოს შესრულება;
7. ყოველთვის მზად არიან გაიღრმავონ ცოდნა, შეცვალონ საკუთარი შეხედულებები და პრობლემის გადაწყვეტის ჩვეული ხერხები.

შინაგანი მოტივაციის გააქტიურება

რეკომენდაციები:

1. გაითვალისწინეთ სტუდენტის მოთხოვნილებები და მიზნები. თუ თქვენ ესაუბრებით მათთვის პიროვნულად მნიშვნელოვან საკითხებზე, ავტომატურად იწვევთ მათ ინტერესს.
2. შეძლებისდაგვარად მიეცით სტუდენტს საკუთარ სასწავლო სიტუაციაზე კონტროლის შესაძლებლობა. თუ სტუდენტები თავს პედაგოგის პარტნიორებად გრძნობენ, უმაღლესადაც პასუხისმგებლობა და ეუფლებათ საკუთარი თავის ღირებულების განცდა. ხოლო პედაგოგის მხრიდან კონტროლის, მეწოდის შემთხვევაში ისინი თავს „უმნიშვნელო“ ადამიანებად გრძნობენ. ამის გამო შეიძლება მივიღოთ პედაგოგისათვის წინააღმდეგობის გაწევის და სწავლისათვის თავის დანებების სურვილი.
3. დაამყარეთ სტუდენტებთან კარგი ურთიერთობები. გამოხატეთ მათ მიმართ პატივისცემა, კეთილგანწყობა და სითბო. მიეცით ერთმანეთთან კომუნიკაციის საშუალება, ამუშავეთ წყვილებში, მცირე ჯგუფებში. მნიშვნელოვანია, ყველას შენარჩუნებული ჰქონდეს საკუთარი „მე“ და შეეძლოს აზრის თავისუფლად გამოხატვა.
4. მიმართეთ ძლიერ ემოციებს. გადაწყვეტილების მიღებისას, სწავლის პროცესში, როცა რაიმეს ვქმნით, როგორც წესი, ეს ჩვენში გარკვეულ გრძნობებს იწვევს. გრძნობა უფრო სწრაფად „მუშაობს“, ვიდრე აზრი. მათი აქტივაციისთვის გამოიყენეთ სხვადასხვა ამბავი/ისტორია, როლური თამაშები, სავარჯიშოები, რიტუალები, დავალებები, რომლებიც მოითხოვს ფიზიკურ აქტიურობას.
5. სწავლების პროცესში დაეყრდენით სხვადასხვა ტიპის ინტელექტს (იხ. გარდნერი). თითქმის ყველა სტუდენტს განსაკუთრებით განვითარებული აქვს რომელიმე ტიპის ინტელექტი და ის სიამოვნებით გამოავლენს თავს. შეიძლება რომელიმე სტუდენტმა აღმოაჩინოს, რომ მას კარგად არ აქვს განვითარებული რომელიმე ტიპის ინტელექტი და შეეცადოს მის განვითარებას. შესაძლოა სწორედ ამით აიხსნება ის სიხარული, რომელსაც განიცდიან სტუდენტები ფიზიკური სავარჯიშოს შესრულებისას (კინესთეტიკური ინტელექტი), რასაც, სამწუხაროდ, იშვიათად ვიყენებთ პროფესიული სწავლების პროცესში.



6. მოუყევით სტუდენტებს ისტორიები, რომლებშიც საუბარია წარმატებაზე. მოუყევით იმ ადამიანების შესახებ, რომლებმაც შეძლეს სირთულეების დაძლევა და წარმატების მიღწევა. უამბეთ საკუთარი წარმატებების შესახებ.
7. ხშირად გამოხატეთ მოწონება, რომელიც უნდა ეხებოდეს პროცესს და არა შედეგს. დავალების შესრულების შემდეგ სთხოვეთ სტუდენტებს ისაუბრონ იმაზე, თუ რა ისწავლეს. სთხოვეთ მათ გამოხატონ ერთმანეთის მიმართ მოწონება.
8. რეგულარულად დაუბრუნეთ უკუკავშირი.
9. მიეცით წარმატების მიღწევის იმედი. იმედი ისეთივე მნიშვნელოვანია, როგორც ცნობისმოყვარეობა. ის ეფექტიანი „წამალია“ დაკარგული მოტივაციის აღსადგენად. პირდაპირ უთხარით ყოველ სტუდენტს, რომ გჯერათ მისი.
10. საკუთარ მაგალითზე აჩვენეთ, რომ სწავლა სიამოვნებაა. დროდადრო დაანახვეთ სტუდენტებს, რომ თქვენც სწავლობთ. მაგალითად, რაიმე ამოცანის გადაწყვეტისას დაიწყეთ ხმამაღლა ფიქრი, განიხილეთ სიტუაცია ჯგუფთან ერთად და ანალიზის დროს კარგი იდეა „დაგებადებათ“.
11. მოაწყვეთ ბეიმები, რიტუალები, სადაც ყველა წარმოაჩინს იმას, თუ რას მიაღწია. ბეიმი ქმნის წარმატების ატმოსფეროს და მზაობას ახალი ცოდნის დაუფლებისთვის.
12. იბრუნეთ სტუდენტების ფიზიკურ და ემოციურ უსაფრთხოებაზე. აუცილებელია მათ გააცნობიერონ, რომ აქვთ შეცდომის დაშვების და კითხვის დასმის უფლება. ასევე უნდა გაითვალისწინოთ დასვენების პერიოდები და მისცეთ მათ მოძრაობის შესაძლებლობა.
13. გამოიყენეთ სწავლების სხვადასხვა მეთოდი, რომლებშიც თითოეული იპოვის მისთვის ყველაზე მისაღებს. ეს ქმნის განცდას, რომ სწავლების პროცესში მათი ინდივიდუალური მახასიათებლებია გათვალისწინებული.
14. სტუდენტებთან პირადი კონტაქტი დაამყარეთ. აგრძნობინეთ, რომ ყველას ამჩნევთ, მხედველობაში იღებთ ნებისმიერი მათგანის მდგომარეობას, პატივს სცემთ მათ მონდომებას და გიხარიათ მათი წარმატება. თქვენი მხრიდან ყურადღება შეიძლება განსხვავებულად გამოხატოთ – ხანდახან შეიძლება უბრალოდ შეხედოთ ან თავი დაუკრათ, ხანდახან შეიძლება უთხრათ კიდევ რამე.

3.2. ბიჰევიორისტული მიდგომა მოტივაციისადმი

ბიჰევიორისტები ყურადღებას ამახვილებენ გარეგან მოტივებზე, როგორცაა შექება და ჯილდო. ბიჰევიორისტების აზრით, ადამიანი მოქმედებს იმისთვის, რომ მიიღოს სიამოვნება ან თავიდან აიცილოს ტკივილი. ისინი ცდილობენ სიტუაციის (სტიმულის) იდენტიფიცირებას, რომელიც გავლენას ახდენს ამა თუ იმ ქცევის აღ-მოცენებაზე.

ბიჰევიორისტული მიდგომის მიხედვით, მოზარდის/ზრდასრულის მოტივაციის გაგება უნდა დავიწყოთ წამახალისებელი სტიმულებისა და ჯილდოების ანალიზით. ჯილდო ის მიმზიდველი ობიექტია, რომელიც შედეგად მოსდევს გარკვეულ ქცევას. სტიმული კი ის ობიექტია ან მოვლენა, რომელიც აღძრავს ან, პირიქით, ახშობს ქცევას. მაგალითად, დამატებითი ქულების დაპირება წამახალისებელი სტიმულია, ხოლო მაღალი შეფასების მიღება კი – ჯილდო.

თუ ჩვენ მუდმივად წაგვახალისებენ კონკრეტული ქცევის გამო, გარკვეული ტიპის ქცევა ჩამოგვიყალიბდება. მაგალითად, თუ მოზარდი საკუთარი ოთახის დალაგებისთვის რაიმე სახის პრივილეგიას მიიღებს, უნდა ვივარაუდოთ, რომ ის ხშირად დააღაგებს საკუთარ ოთახს.

შექება აძლევს მოზარდს/ზრდასრულს მნიშვნელოვან ინფორმაციას მათ შესახებ. შექება მიუთითებს მოზარდის/ზრდასრულის კომპეტენტურობაზე, რაც მნიშვნელოვანია მოტივაციისათვის.



შექების ეფექტიანად გამოყენება



ეფექტიანი შექება	არაეფექტიანი შექება
დამსახურებული შექება.	გამოიყენება შემთხვევით და იშვიათად.
შექება ეხება კონკრეტულ ქცევას.	ზოგადი პოზიტიური რეაქცია.
არის სპონტანური, მრავალფეროვანი, გულწრფელი.	სტანდარტული, უცვლელი გამონათქვამები.
აღინიშნება სწავლის სხვადასხვა მახასიათებელი. მაგალითად, მონდომება.	შექება არ ითვალისწინებს კონკრეტულ მახასიათებლებს.

ეფექტიანი შედეგები	არაეფექტიანი შედეგები
აწვდის ინფორმაციას კომპეტენტურობასა და მიღწევებზე.	არ იძლევა არანაირ ინფორმაციას ან მიუთითებს მხოლოდ სტატუსს.
უქმნის სტუდენტს პოზიტიურ განწყობას დავალების შესრულებისთვის.	განაწყობს სტუდენტს კონკურენციისთვის და ერთმანეთის შედარებისკენ.
იყენებს სტუდენტის წარსულ მიღწევებს მიმდინარე მიღწევების შეფასებისას.	იყენებს სხვა ადამიანების მიღწევებს სტუდენტის მიმდინარე მიღწევების შეფასებისას.
ითვალისწინებს რთული დავალების შესრულებისას სტუდენტის მონდომებასა და წარმატებას.	არ ითვალისწინებს სტუდენტის მონდომებას და რთული დავალების შესრულებისას მიღწეულ წარმატებას.
მიაწერს სტუდენტის წარმატებას მონდომებას და უნარებს, ხაზს უსვამს მომავალი წარმატების შესაძლებლობას.	მიაწერს სტუდენტის წარმატებას მხოლოდ უნარებს და გარეგან ფაქტორებს (მაგალითად, ილბალს).
ხაზს უსვამს სტუდენტის მონდომებას იმიტომ, რომ მათ მოსწონთ და უნდათ სწავლა.	მასწავლებელი თვლის, რომ სტუდენტის მონდომება იმიტომ განპირობებულია, რომ რაღაცას მიაღწიოს. მაგალითად, გაიმარჯვოს კონკურსში.
ყურადღებას ამახვილებს სტუდენტის ქცევაზე დავალების შესრულების დროს.	ყურადღებას ამახვილებს სტუდენტზე.

თუ შექმნას ახლავს კონსტრუქციული რჩევები, მას აქვს მნიშვნელოვანი და ხანგრძლივი ეფექტი, ვიდრე უბრალოდ შექმნას (მაგალითად, კარგი ნამუშევარი). ამავე დროს შექმნა უნდა იყოს კონკრეტული და გულწრფელი. შექმნის დროს პედაგოგმა ერთმანეთს არ უნდა შეადაროს სტუდენტები. პედაგოგმა მოზარდები/ზრდასრულები უნდა შეაქოს მონდომებისთვის და არა უნარებისა და ინტელექტის გამო. თუ ადამიანს შევაქებთ მონდომების გამო, მაშინ ის ინტელექტს განიხილავს ისეთ უნარად, რომელიც შეიძლება განვითარდეს. ხოლო თუ შევაქებთ მათ უნარებს, მაშინ ინტელექტი განიხილება როგორც მუდმივი მოცემულობა. როცა ასეთი სტუდენტი დაბალ შეფასებას მიიღებს, ის თვლის, რომ მას არ აქვს სწავლის უნარი და, შესაბამისად, ეცემა სწავლის მოტივაცია.

გარეგანი მოტივაციის მქონე ადამიანები ისწრფვიან ჯილდოს მიღებისკენ, შინაგანი მოტივაციის მქონე ადამიანები კი რეაგირებენ განმტკიცების შინაგან წყაროებზე. მაგალითად, ინტერესი, კმაყოფილება მჭიდროდაა დაკავშირებული შინაგან მოტივაციასთან. ის, ვინც მოქმედებს შინაგანი მოტივაციის საფუძველზე, დაინტერე-

სებულისა, რომ თავად იაქტიუროს. ამიტომ სწავლების მიზანია, სასწავლო პროცესის ისე ორგანიზება, რომ სტუდენტმა ხშირად განიცადოს შინაგანი კმაყოფილება. როცა სტუდენტებს აძლევენ ძალიან რთულ დავალებას, ისინი არ განიცდიან შინაგან კმაყოფილებას. იგივე ეფექტი აქვს ძალიან ადვილ დავალებასაც. პედაგოგს შეუძლია ბიძგი მისცეს სტუდენტის შინაგანი მოტივაციის განვითარებას, თუ მისცემს მათ სხვადასხვა სირთულის დავალებას; განსაკუთრებული ხერხებით შეაფასებს დავალებას (მაგალითად, გამოიყენებს გარეგან განმტკიცებას); მისცემს სტუდენტს საშუალებას თითონ აირჩიოს თემა/დავალება.

როცა გარეგანი განმტკიცება მნიშვნელოვანია, მაშინ აქტივობას საფუძვლად უდევს გარეგანი მოტივაცია, ხოლო როცა არ ველოდებით მნიშვნელოვან გარეგან განმტკიცებას (ჯილდოს), მაშინ ვმოქმედებთ შინაგანი მოტივაციის საფუძველზე.

ბიჰევიორისტების აზრით, პედაგოგმა უარი არ უნდა თქვას გარეგან განმტკიცებაზე, რომელიც იძლევა ძალიან კარგ შედეგებს. თუმცა, პედაგოგმა არ უნდა გამოიყენოს ის გადაჭარბებულად და ყურადღება უნდა მიაქციოს შინაგანი მოტივაციის ფორმირებასაც.

3.3. ჰუმანისტური მიდგომა მოტივაციისადმი

მოტივაციის ჰუმანისტური ინტერპრეტაცია ხაზს უსვამს მოტივაციის ისეთ შინაგან წყაროებს, როგორებიცაა პიროვნების თვითაქტუალიზაციის მოთხოვნილება (მასლოუ) და თვითრეალიზაციის ტენდენცენია (როჯერსი). სხვა სიტყვებით რომ ვთქვათ, ჰუმანისტური მიდგომის თანახმად, მოტივირება ნიშნავს ადამიანის შინაგანი რესურსების – კომპეტენტურობის, თვითშეფასების და თვითაქტუალიზაციის – წაქეზებას.

ჰუმანისტური ფსიქოლოგიის წარმომადგენლები ძირითადად აქცენტს აკეთებენ ადამიანის ჯანმრთელ სოციალურ და პიროვნულ განვითარებაზე და ნაკლებ მნიშვნელობას ანიჭებენ ისეთი სწავლების სტილს, რომელიც ორიენტირებულია მხოლოდ ცოდნის მიღებაზე და რომელიც ტესტის შედეგებში აისახება. ისინი თვლიან, რომ ადამიანს უნდა ჰქონდეს წარმატების და არა მარცხის გამოცდილება და სწავლა უნდა მიმდინარეობდეს აღმოჩენების გზით.

ჰუმანისტმა პედაგოგებმა უნდა მიიღონ სტუდენტი ისეთი, როგორიც ის არის, პატივი სცენ მის გრძნობებს და მიდრეკილებებს.



ჰუმანისტური განათლების ძირითადი მიზნებია:

- კრიტიკული აზროვნების განვითარება.
- ორიენტაცია პიროვნებაზე.
- პედაგოგსა და სტუდენტს შორის თანამშრომლობა.

აბრაამ მასლოუს მოთხოვნილებათა იერარქია

მასლოუ თვლიდა, რომ ადამიანებს აქვთ მოთხოვნილებათა მთელი დიაპაზონი – დაბალიდან (მაგალითად, უსაფრთხოების მოთხოვნილება) მაღალი რანგის მოთხოვნილებებამდე (თვითაქტუალიზაციის მოთხოვნილება). მასლოუმ მოახდინა მოთხოვნილებების კლასიფიკაცია იერარქიული სისტემის სახით. ჩვეულებრივ, ამ სისტემას გამოსახვენ პირამიდის ფორმით (იხ. სურათი 5.), რომლის ძირში ფიზიოლოგიური მოთხოვნილებებია, ხოლო უმაღლეს დონეზე – თვითაქტუალიზაციის მოთხოვნილება.

ფიზიოლოგიური მოთხოვნილებები. მასლოუს აზრით, თანდაყოლილია ყველა ადამიანისათვის და მოიცავს ისეთ მოთხოვნილებებს, რომლებიც დაკავშირებულია ფიზიკურ გადარჩენასთან (საკვები, წყალი, ჟანგბადი, სექსი, ძილი, თავშესაფარი, სითბო და ა. შ.)

უსაფრთხოების და სტაბილურობისა შეგრძნების მოთხოვნილება. აქ იგულისხმება: კომფორტი, ფიზიკური უსაფრთხოება, ეკონომიკური უსაფრთხოება, ჯანმრთელობის უსაფრთხოება და ა. შ.

სიყვარულისა და მიკუთვნებულობის მოთხოვნილება (სოციალური) – მოთხოვნილება გიყვარდეს და უყვარდე. მოთხოვნილება იმისა, რომ ეკუთვნოდე და მიგიღონ ჯგუფის წევრად. ამ მოთხოვნილებებში შედის მიჯაჭვულობის მოთხოვნილებაც.

პატივისცემისა და აღიარების მოთხოვნილება – მოთხოვნილება იმისა, რომ მოგწონდეს საკუთარი თავი (თვითპატივისცემა); სხვა ადამიანების მიერ აღიარების, პატივისცემისა და მოწონების მოთხოვნილება. წარმატების, კომპეტენტურობის და დამოუკიდებლობის მოთხოვნილება.

თვითაქტუალიზაციის მოთხოვნილება – საკუთარი შესაძლებლობებისა და პოტენციალის რეალიზების მოთხოვნილება. აქ შედის: განსაზღვრული მიზნისკენ სწრაფვა, პოტენციალის სრულად გამოყენების მოთხოვნილება, მშვენიერებისა და წესრიგის მოთხოვნილება, ცოდნის მოთხოვნილება.

ეს მოთხოვნები დალაგებულია იერარქიულად ისე, რომ ყოველი ქვედა საფეხურის მოთხოვნილების დაკმაყოფილება იწვევს უფრო მაღალი მოთხოვნილების წარმოშობას. მაგალითად, თუ ადამიანს შია, მას არ აქვს სხვა მოთხოვნილებები, მაგრამ შიმშილის მოთხოვნილების დაკმაყოფილების შემდეგ მას უჩნდება შემდეგი საფეხურის, უსაფრთხოების მოთხოვნილება. უსაფრთხოების მოთხოვნილების დაკმაყოფილების შემდეგ – სოციალური მოთხოვნილებები და ა. შ. თვითაქტუალიზაციის მოთხოვნილებამდე.

თვითაქტუალიზაციის მოთხოვნილება მასლოუს პირამიდაში მოთავსებულია სულ ზემოთ, აქედან გამომდინარე, თუ ამ მოთხოვნილებათაგან რომელიმე არ კმაყოფილდება, მაშინ ადამიანი ვერ იქნება თვითრეალიზებული. თუ ყველა პირობა დაცულია, ადამიანი აღწევს განვითარების პიკს, მაქსიმალურად ავლენს საკუთარ შესაძლებლობებს და არის თვითრეალიზებული.



სურათი 5. მასლოუს მოთხოვნილებათა პირამიდა

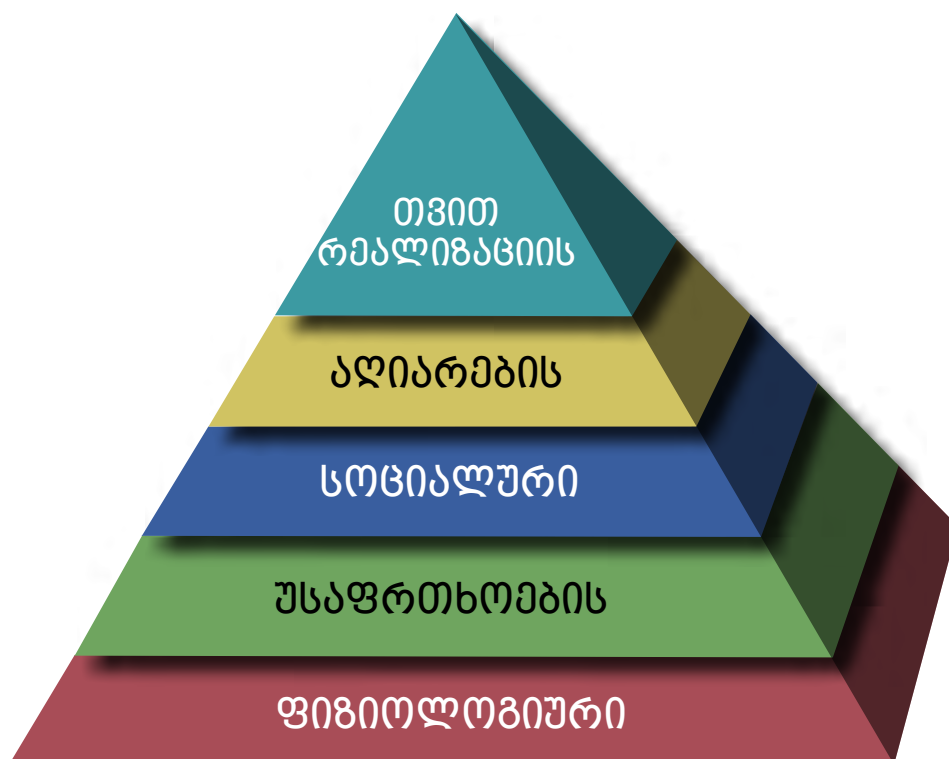

თვითაქტუალიზაცია მასლოუს მიერ შემოტანილი ტერმინია, რითაც იგი აღნიშნავდა პიროვნების სრულ თვითრეალიზაციას, მისი პოტენციალის სრულ რეალიზებას. სანამ მოთხოვნილებათა უფრო მაღალ საფეხურზე გადავიდოდეთ, უნდა დაკმაყოფილდეს უფრო დაბალი რანგის მოთხოვნილებები.

მასლოუ ოთხ შედარებით დაბალი რანგის მოთხოვნილებას – ბიოლოგიურს, უსაფრთხოების, მიკუთვნებულობისა და აღიარების მოთხოვნილებებს – უწოდებდა **დეფიციტურ მოთხოვნილებებს**. როდესაც ეს მოთხოვნილებები დაკმაყოფილებულია, მათი რეალიზების მოტივაცია იკლებს. ხოლო თვითაქტუალიზაციის მოთხოვნილებას კი უწოდა **ზრდის მოთხოვნილება**. როდესაც ეს მოთხოვნილებები კმაყოფილდება, პიროვნების მოტივაცია კი არ იკარგება, არამედ იზრდება და დაკმაყოფილების მორიგი საშუალებების ძებნას იწყებს. დეფიციტური მოთხოვნილებებისგან განსხვავებით, ზრდის მოთხოვნილებები ბოლომდე არასდროს კმაყოფილდება. მაგალითად, რაც უფრო წარმატებულია თქვენი მცდელობა, გახდეთ კარგი კულინარი, მით უფრო მეტად გინდათ მიაღწიოთ უფრო მაღალ კვალიფიკაციას. ადამიანი შემოქმედებითი არსებაა, იგი ქმნადობისთვისაა გაჩენილი, ისევე როგორც ხე – ნაყოფისათვის. თუ ადამიანი ამ თვისებებს ვერ ამჟღავნებს, ამაში დიდი როლი განათლების სისტემასაც მიუძღვის, – აღნიშნავს მასლოუ.

თვითაქტუალიზირებული პიროვნების მახასიათებლებია:

- ახასიათებს საკუთარი თავის და სხვების მიმღებლობა, ისეთის, როგორიც არის.
- ადეკვატურად აღიქვამს რეალობას.
- უშუალოა, უბრალო, ბუნებრივი.
- ცენტრირებულია პრობლემებზე და არა საკუთარ „მე“-ზე.
- დამოუკიდებელია, ავტონომიური, ახასიათებს „ნების თავისუფლება“.
- ახასიათებს საზოგადოებრივი ინტერესი, თანაგრძნობის უნარი.
- ახასიათებს კაცობრიობის სიყვარული. ღრმა პიროვნებათშორისი დემოკრატიული სტილის ურთიერთობები.
- არის ეთიკური და იცავს მნიშვნელოვან ნორმებს, მიჯნავს მიზანსა და საშუალებებს.
- აქვს იუმორის გრძნობა.
- არის შემოქმედებითი პიროვნება.
- ერთი მხრივ, პატივს სცემს კულტურულ კონტექსტს, მეორე მხრივ, არის შინაგანად დამოუკიდებელი.

როგორ გავითვალისწინოთ მასლოუს თეორია საგანამანათლებლო სისტემაში?

ფიზიოლოგიური მოთხოვნილებები

- საუზმე/სადილი;
- შესაბამისი ტემპერატურა სასწავლო ოთახში;
- შესვენებები (ტუალეტში შესასვლელად, წყლის დასალევად და ა.შ.).

უსაფრთხოების მოთხოვნილება

- კარგად დაგეგმილი და კონტროლირებული მეცადინეობები;
- სტუდენტებისათვის საგანაგებო შემთხვევებში მოქმედი წესების გაცნობა;
- პედაგოგის მხრიდან მისი სტუდენტებისადმი კეთილგანწყობილი დამოკიდებულება;
- შექების გამოყენება — პედაგოგი სტუდენტს სწორი პასუხისთვის/სასურველი ქცევისთვის აქებს, ხოლო არასწორი პასუხისთვის/არასასურველი ქცევისთვის არ სჯის.

სიყვარული და მიკუთვნებულობის მოთხოვნილება (სოციალური მოთხოვნილება)

- პედაგოგის პიროვნული მახასიათებლები: ემპათიური, ტაქტიანი, თავდაჭერილი, სამართლიანი, გახსნილი, კარგი შემსწავლელი, კეთილგანწყობილი;
- პედაგოგი მიმართავს ინდივიდუალურ კონსულტირებას;
- საჭიროების შემთხვევაში, პედაგოგი ყოველთვის ხელმისაწვდომია სტუდენტებისთვის;
- პედაგოგი უსმენს სტუდენტებს, გამოხატავს მხარდაჭერას;
- პედაგოგი ამჟღავნებს სტუდენტების აზრებისა და შეხედულებებისადმი პატივისცემას, ასევე გამოხატავს მათ მიმართ ნდობას;
- სასწავლო პროცესი უზრუნველყოფილია ისეთი გარემოთი, რომელშიც სტუდენტებს შესაძლებლობა აქვთ მონაწილეობა მიიღონ შეხვედრებსა და დისკუსიებში, რომელთა დროსაც ისინი ერთმანეთს უზიარებენ ინფორმაციას, ეხმარებიან და ერთმანეთისადმი ნდობასა/მხარდაჭერას გამოხატავენ.

პატივისცემისა და აღიარების მოთხოვნილება

- პედაგოგი აქცენტს აკეთებს სტუდენტის ღირსებებსა და ძლიერ მხარეებზე;
- სასწავლო პროცესის/მეცადინეობის დაგეგმვისას პედაგოგი მხედველობაში იღებს სტუდენტის ინდივიდუალურ შესაძლებლობებსა და საჭიროებებს;



- პედაგოგი ყურადღებას იჩენს სტუდენტის სირთულეების მიმართ – სირთულის აღმოცენებისთანავე ცდილობს ადეკვატურად ჩაერიოს;
- პედაგოგი სტუდენტის ყოველთვის ხელმისაწვდომია, საჭიროების შემთხვევაში სტუდენტები დახმარებისთვის თავისუფლად მიმართავენ;
- პედაგოგი ყველა სტუდენტს რთავს აქტივობებში, თანაბრად ანაწილებს პასუხისმგებლობებს;
- როდესაც საჭიროა სტუდენტისთვის წესრიგისკენ მითითება, პედაგოგი ამას შეძლებისდაგვარად ინდივიდუალურად (არასაჯაროდ) აკეთებს;
- პედაგოგი ქმნის ისეთ სასწავლო გარემოს, სადაც არაგანსჯითი და პოზიტიური დამოკიდებულებებია;
- პედაგოგი იყენებს სასურველ წამახალისებელ / დაჯილდოების სისტემას. მაგალითად, კვირის საუკეთესო სტუდენტი, ან სტუდენტი, რომელიც კვირის განმავლობაში ყველაზე მეტად ეხმარებოდა სხვებს;
- პედაგოგი ხელს უწყობს ისეთ აქტივობებს, რომლებშიც სტუდენტები ერთმანეთის მოსმენასა და ემპათიურ დამოკიდებულებას სწავლობენ;
- პედაგოგი ხელს უწყობს თანამშრომლობით სწავლებას, სადაც სტუდენტები გუნდურ მუშაობას სწავლობენ და ერთმანეთის მიმართ მეტნდობას ამჟღავნებენ;
- პედაგოგი ხელს უწყობს სტუდენტების ჩართვას ისეთ აქტივობებში, რომლებშიც ისინი ერთად მნიშვნელოვან საქმეს აკეთებენ, მაგალითად, სადილი მიაქვთ მართახელა უმწეო მოხუცებთან, მზრუნველობამოკლებულ ბავშვთა თავშესაფარს შენობის გარემონტებაში ეხმარებიან და სხვა.

თვითაქტუალიზაციის მოთხოვნილება

- პედაგოგი სტუდენტებისადმი მათი შესაძლებლობების მაქსიმალურად გამოიმჟღავნების მოლოდინის გამოხატავს;
- პედაგოგი სტუდენტებს აძლევს თავისუფლებას, თითონ გააკეთონ „აღმოჩენები“;
- პედაგოგი იყენებს მეტაკოგნიტურ აქტივობებს;
- პედაგოგი სტუდენტებს ისეთ შემოქმედებით აქტივობებში რთავს, რომლებშიც მათ თვითგამოხატვის საშუალება ეძლევათ.

ჰარლ როჯერსის თეორია

როჯერსი აღნიშნავს, რომ განათლებულობა ეფუძნება არა ცოდნას, არამედ მისი მოპოვების უნარს. **კი არ ასწავლო, არამედ ხელი შეუწყო სწავლას** – ეს არის პედა-

გოგის მთავარი ფუნქცია. განათლებულია ადამიანი, რომელმაც ისწავლა, როგორ ისწავლოს.

როჯერსის აზრით, ადამიანის ქცევას მართავს თვითრეალიზაციის ტენდენცია. ეს არის ზრდის პროცესი, რომელიც პიროვნების ძალების გაშლას გულისხმობს.

თვითრეალიზაციის მნიშვნელოვანი ასპექტია მისწრაფება კომპეტენტურობისკენ, რაც გამოიხატება ადამიანის მცდელობაში იყოს საკმარისად კომპეტენტური წარმატების მისაღწევად. როჯერსის აზრით, ადამიანები არსებითად კარგი და კეთილი არსებები არიან და მათ აქვთ თვითრეალიზაციის ტენდენცია, ანუ თანდაყოლილი მიდრეკილება ზრდისკენ და თავიანთი უნიკალური შესაძლებლობების მაქსიმალურად გამოვლენისკენ. თვითრეალიზაციის ტენდენცია ყველა პიროვნებაში სხვადასხვაგვარად ვლინდება. როჯერსის თეორია ძირითად აქცენტს საკუთარ „მე“-ზე აკეთებს.

როჯერსის აზრით, ის ადამიანები, რომლებიც სწორად შეიცნობენ საკუთარ თავს, მათ შორის საკუთარ შესაძლებლობებს, ფანტაზიებს, ნაკლოვანებებსა და სურვილებს, უკვე თვითრეალიზაციის გზაზე დგანან. თვითრეალიზაციისკენ ნაკლებად ისწრაფვიან ის ადამიანები, რომლებსაც არასწორი წარმოდგენა აქვთ საკუთარ „მე“-ზე.

როჯერსის აზრით, იმისათვის, რომ ადამიანები პიროვნულად გაიზარდონ, შემდეგი სამი პირობაა მნიშვნელოვანი: გულწრფელობა, კეთილგანწყობილი დამოკიდებულება და ემპათია.

პედაგოგები ხელს უწყობენ ჩვენს პიროვნულ ზრდას ჩვენდამი გულწრფელი და გულლია დამოკიდებულებით. პირადი გრძნობების, შეხედულებების, მიზნების, შიშების, ოცნებებისა და ა. შ. გულახდილად გაზიარებით. აგრეთვე, პედაგოგები ჩვენს ზრდას ხელს უწყობენ კეთილგანწყობილი დამოკიდებულებით. ამით ისინი გვაჩვენებენ, რომ გვაფასებენ, ჩვენი ნაკლოვანებების მიუხედავად.

ადამიანის პიროვნების მნიშვნელოვანი ნაწილია მისი თვითაღქმა, ის ფიქრები და გრძნობები, რომლებიც ადამიანს „ვინ ვარ მე?“ კითხვის საპასუხოდ უჩნდება. როცა ადამიანებს დადებითი წარმოდგენა აქვთ საკუთარ თავზე, მაშინ დადებით საქციელს ავლენენ და სამყაროსაც პოზიტიურად აღიქვამენ. როცა ადამიანებს უარყოფითი წარმოდგენა აქვთ საკუთარ თავზე, როცა მათი „რეალური მე“ ვერ აღ-



წევს მათ „იდეალურ მე“-ს, როჯერსის აზრით, ისინი უკმაყოფილოდ და უბედურად გრძნობენ თავს. ამიტომაც ძალიან მნიშვნელოვანია, რომ პედაგოგები დაეხმარონ სტუდენტებს, შეიციონ და მიიღონ საკუთარი თავი. როჯერსის აზრით, „როცა ადამიანებს იღებენ და აფასებენ, როცა ადამიანებს ემპათიით უსმენენ, ისინი სწავლობენ თავიანთი განცდების უკეთ აღქმასა და სწორად გაგებას“.

როჯერსის მიხედვით, სწავლება ნაყოფიერია თუ:

1. ადამიანი სრულად არის ჩართული სწავლა-სწავლების პროცესში;
2. მოზარდი/ზრდასრული ახორციელებს პრაქტიკულ, კვლევით აქტივობებს, რომელთა საშუალებითაც სწავლა უფრო მეტად მორგებული ხდება ინდივიდის საჭიროებებზე;
3. მოზარდი/ზრდასრული მუდმივად აფასებს საკუთარ თავს, რაც მისი პროგრესისა და წარმატების შეფასების ძირითადი მეთოდია;
4. საგნის შინაარსი და პიროვნების ინტერესი ერთმანეთს ემთხვევა;
5. საჭიროა ახალი მიდგომებისა და პერსპექტივების მოძებნა, რაც გამოიწვევს სწავლისადმი მოტივირებას;
6. სწავლების პროცესი სწრაფად მიმდინარეობს, თუ ადამიანს არ აქვს სასწავლო გარემოს შიში.

რეკომენდაციები:

1. მიეცით ნება და წაახალისეთ სტუდენტები გააკეთონ არჩევანი.
 - დაასახელეთ სასწავლო მიზნების განხორციელების რამდენიმე გზა, მაგალითად, პრეზენტაციის ან პროექტის მომზადება. მიეცით სტუდენტებს საშუალება აირჩიონ ერთ-ერთი. წააქვებთ ისინი სასაუბროდ, რათომ გააკეთეს ასეთი არჩევანი.
2. დაეხმარეთ სტუდენტებს, დაგეგმონ და განახორციელონ თავიანთი საქმიანობა.
 - გამოიყენეთ ბარათები, სადაც სტუდენტები დაწერენ თავიანთ მოკლევადიან და შორს მიმავალ მიზნებს. შემდეგ ჩამოწერენ 3 ან 4 ნაბიჯს, რაც მათ ამ მიზნებთან მიაახლოვებს.
 - თვალი ადევნეთ პროგრესს ამ მიზნისკენ მიმავალ გზაზე.



3. სტუდენტები პასუხისმგებელი უნდა იყვნენ საკუთარი არჩევანის შედეგზე.
 - დაანახეთ სტუდენტებს კავშირი მათ მიერ სამუშაოზე გაწეულ ძალისხმევასა და ამ ძალისხმევის შედეგს შორის.
4. მოუძებნეთ რაციონალური ახსნა შეზღუდვებსა და წესებს.
 - ახსენით მიზეზები, რომლებიც აუცილებელს ხდის წესების შემოღებას.
 - თვითონაც ზედმიწევნით დაიცავით წესები.
5. გააცნობიერეთ, რომ პედაგოგის მხრიდან კონტროლს ლოგიკურად მოსდევს ნეგატიური ემოციები.
 - გააგებინეთ სტუდენტებს, რომ სწავლის პროცესში ზოგჯერ შეიძლება დაიღალონ ან თავი იმედგაცრუებულად იგრძნონ.
6. მიმართეთ პოზიტიურ უკუკავშირს.
 - ცუდად შესრულებულ დავალებას ნუ განიხილავთ, როგორც კრიტიკის ობიექტს. განიხილეთ ის, როგორც პრობლემა, რომელიც უნდა გამოსწორდეს.
 - თავი აარიდეთ ისეთ მაკონტროლებელ მიმართვებს, როგორიცაა – ვალდებულები ხარ, მოგიწევს და ა.შ.

3.4. მოტივაციის ფაქტორები

რწმენა

ერთ-ერთი ფაქტორი, რომელიც უნდა გავითვალისწინოთ მოტივაციაზე საუბრისას, ესაა რწმენა. როგორია მოზარდების/ზრდასრულების საკუთარი თავის, კომპეტენტურობის რწმენა იმ ფაქტორების შესახებ, რომლებიც განსაზღვრავს მათ წარმატებასა თუ მარცხს. თუ მოზარდი/ზრდასრული დარწმუნებულია, რომ მას არ აქვს სათანადო უნარი, მაშინ ის სწორედ ამ რწმენის შესაბამისად იმოქმედებს, მაშინაც კი, თუ მისი რეალური შესაძლებლობები საშუალოზე მაღალია. ასეთ სტუდენტებს ნაკლები მოტივაცია ექნებათ ისწავლონ რომელიმე კონკრეტული საგანი, რადგან ისინი მარცხს ელიან. თუ სტუდენტები ფიქრობენ, რომ წარუმატებლობა მათ სულელად წარმოაჩენს, ისინი თავდაცვით მექანიზმებს მიმართავენ. პედაგოგის მოწოდება, რომ სცადონ მეტი, არ არის საკმარისი. სტუდენტებს სჭირდებათ მკაფიო არგუმენტები, რომ მათი ძალისხმევა უკვალოდ არ ჩაივლის და მათი უნარები შეიძლება შეიცვალოს. ქვემოთ განვიხილავთ ატრიბუციისა და თვითეფექტიანობის თეორიებს, რომლებიც სწორედ ამ საკითხს ეხება.

ატრიბუციის თეორია

ჩვენ საკუთარი და სხვა ადამიანების ქცევის გაგებას ვცდილობთ ამ ქცევის ახსნითა და მისი გამომწვევი მიზეზების წვდომით. იმისათვის, რომ გავიგოთ ჩვენი წარმატების თუ მარცხის მიზეზი, ვსვამთ კითხვას – რატომ? საკუთარი წარმატებისა თუ მარცხის მიზეზი მოზარდებმა/ზრდასრულებმა შეიძლება მიაწერონ უნარს, ძალისხმევას, განწყობას, ცოდნას, იღბალს, დახმარებას, უსამართლობას და ა.შ.

ატრიბუცია (მიწერა) ეს არის ადამიანის ქცევის განმსაზღვრელი მიზეზების ახსნის მექანიზმი. ატრიბუციის თეორია აღწერს, თუ რით ხსნის და რას მიაწერს ადამიანი საკუთარ ქცევას.

ბ. ვეინერი არის განათლების ერთ-ერთი ცნობილი ფსიქოლოგი, რომელმაც ერთმანეთთან დააკავშირა ატრიბუციის თეორია და სწავლა. ვეინერი დაინტერესდა შემდეგი საკითხით – რატომაა, რომ ბოგი ადამიანი ბევრს აღწევს ცხოვრებაში, ბოგი კი – არა?

ბ. ვეინერის მიხედვით, წარმატებისა და მარცხის მიზეზების უმეტესობა შეიძლება დავახასიათოთ სამი ნიშნის მიხედვით:

1. **ლოკუსი.** ქცევის მიზეზის ადგილმდებარეობა პიროვნების შიგნით ან გარეთ.
2. **სტაბილობა.** დარჩება თუ არა იგივე მიზეზი უახლოეს მომავალში.
3. **კონტროლირებადობა.** შეუძლია, თუ არა პიროვნებას აკონტროლოს ქცევის მიზეზი.

მაგალითად, იღბალი არის ექსტერნალური (გარეგანი) ლოკუსი, არასტაბილური და არაკონტროლირებადი. სწავლის დაბალი უნარი კი – ინტერნალური (შინაგანი) ლოკუსი, სტაბილური, არაკონტროლირებადი (უნდა აღინიშნოს, რომ პროგრესული თეორეტიკოსები თვლიან, რომ უნარი არის არასტაბილური და კონტროლირებადი).

ვეინერი თვლის, რომ ამ 3 მახასიათებელს მოტივაციისათვის დიდი მნიშვნელობა აქვს, ისინი გავლენას ახდენენ მოლოდინსა და ღირებულებაზე. მაგალითად, სტაბილობა კავშირშია მომავალთან დაკავშირებულ მოლოდინთან. თუ მოზარდები/ზრდასრულები თავიანთ მარცხს სტაბილურ ფაქტორებს მიაწერენ, მაგალითად, საგნის სირთულეს, მათ მომავალში მარცხის მოლოდინი ექნებათ. მაგრამ თუ ისინი ამ შედეგს მიაწერენ არასტაბილურ ფაქტორებს, ვთქვათ განწყობას ან იღბალს, მათ მომავალში უკეთესი შედეგის მიღწევის იმედი ექნებათ.

მაღალი მოტივაციის მქონე ადამიანები წარმატების მიღწევას უკავშირებენ ძაღლისხმევას და უნარებს, ხოლო მარცხს კი – ძაღლისხმევის ნაკლებობას. დაბალი მოტივაციის მქონე ადამიანები თვლიან, რომ წარმატება განსაზღვრა ამოცანის სიადვილემ ან იღბალმა, ხოლო მარცხს კი უნარებს მიაწერენ. მაღალი მოტივაციის მქონე ადამიანები მიდრეკილი არიან შეაფასონ თავისი უნარები, როგორც მაღალი, ხოლო დაბალი მოტივაციის მქონე ადამიანები კი საკუთარ უნარებს აფასებენ, როგორც დაბალს.

ბ. გენერის კაუზალური ატრიბუციის მოდელი

	შინაგანი		გარეგანი	
	სტაბილური	არასტაბილური	სტაბილური	არასტაბილური
კონტროლირებადი	სწავლისადმი დამოკიდებულება (მონდომება, სიზარმაცე)	ძაღლისხმევა (კონკრეტულ მომენტში)	მასწავლებლის დახმარება	სხვებისგან მიღებული დახმარება
არაკონტროლირებადი	უნარები	ფიზიკური და ფსიქიკური მდგომარეობა (განწყობა, დაღლა, ავადმყოფობა)	რთული დავალება	იღბალი



გენერის მოდელიდან ჩანს, რომ გარეგანი მიზეზები შეიძლება იყოს კონტროლირებადი. ამავე დროს კონკრეტული ძაღლისხმევა განხილულია, როგორც შინაგანი და არასტაბილური ფაქტორი. აგრეთვე ძაღლისხმევა, რომელიც ზოგადაა და მახასიათებელი ადამიანისათვის (სიზარმაცე და შრომისმოყვარეობა), განხილულია, როგორც კონტროლირებადი ფაქტორი.

როგორც გენერი აღნიშნავს, ემოციები წარმოადგენს მოტივაციის მნიშვნელოვან კომპონენტს. მაგალითად, დაბალი შეფასება იმიტომ მივიღე, რომ ცოტა ვიმეცადინე. ეს მსჯელობა დანაშაულის გრძნობას იწვევს. ცუდი ნიშანი იმიტომ მივიღე, რომ არ შემიძლია – ეს მსჯელობა კი იწვევს თვითშეფასების შემცირებას და ნეგატიურ ემოციებს. გამოცდაში მაქსიმალური შეფასება მივიღე – ეს სიტუაცია კი იწვევს სიხარულის ემოციას.

ვეინერი წარმატების და მარცხის ემოციის 3 ტიპს გამოყოფს:

1. ზოგადი პოზიტიური ან ნეგატიური ემოცია წარმატებაზე ან მარცხზე (სიხარული ან დარდი), რომელიც ასახავს მომხდარ ფაქტს. ეს ემოციები არ უკავშირდება ატრიბუციას.
2. კონკრეტული ემოციები, რომელიც ახლავს მიღებული შედეგის კაუზალური ფაქტორების ძიებას. განსაკუთრებით ეს ხდება მაშინ, როცა შედეგი მოულოდნელია, უარყოფითი ან მნიშვნელოვანი.
3. რთული კოგნიტური ემოციები, რომლებიც უშუალოდაა დაკავშირებული კაუზალურ ატრიბუციასთან და რომელიც გავლენას ახდენს მომავალ წარმატებასა და ძალისხმევაზე. მაგალითად, უსუსურობის გრძნობა, აპათია.

ლოკუსის ინტერნალობა/ექსტერნალობა მჭიდრო კავშირშია თვითშეფასებასთან. თუ მარცხისა და წარმატების მიზეზი მიეწერება შინაგან ფაქტორებს, წარმატება ჩვენში გამოიწვევს სიამაყის განცდას და გაზრდის მოტივაციას, მაშინ როცა მარცხი თვითშეფასებას შეამცირებს.

თუ მოზარდი/ზრდასრული აკონტროლებს თავის სასწავლო პროცესს, მაშინ ის უფრო რთულ ამოცანას აირჩევს და საქმეში მეტ ძალისხმევას ჩადებს. წარმატებას მიჩვეული მოზარდი/ზრდასრული მარცხის შემთხვევაში ინტერნალურ, კონტროლირებად ატრიბუციას მიმართავს. მაგალითად, ვერ გაიგო მითითება, დააკლდა ცოდნა ან კარგად არ მოემზადა. სამომავლოდ ის სტრატეგიებზე მოახდენს ფოკუსირებას, რასაც ხშირად მივყავართ წარმატებამდე.

მთავარი პრობლემა მოტივაციასთან დაკავშირებით წამოიჭრება მაშინ, როცა მოზარდები/ზრდასრულები მარცხს სტაბილურ, არაკონტროლირებად მიზეზებს მიაწერენ. ასეთი მოზარდები/ზრდასრულები თითქოს ეგუებიან მარცხს, მცირდება სწავლის მოტივაცია. ამას გარდა, მოზარდები/ზრდასრულები, რომლებიც ამგვარად აფასებენ საკუთარ წარუმატებლობას, არ ცდილობენ მოიძიონ დახმარება. მათ ჰგონიათ, რომ მათი დახმარება არავის და არაფერს შეუძლია.

ამავე დროს პედაგოგი ახდენს მოზარდთა/ზრდასრულთა წარმატების თუ წარუმატებლობის მიზეზების ატრიბუციას. თუ პედაგოგი ფიქრობს, რომ მოზარდის/ზრდასრულის წარუმატებლობის მიზეზი მის კონტროლს არ ექვემდებარება, ის კეთილგანწყობილია მის მიმართ. თუ წარუმატებლობა მიეწერება კონტროლირებად ფაქტორს, მაგალითად, არასაკმარისი ძალისხმევა, პედაგოგმა შეიძლება საყვედური გამოთქვას მოზარდის/ზრდასრულის მიმართ.

თვითეფექტიანობა

ა. ბანდურა განმარტავს თვითეფექტიანობას, როგორც ადამიანის რწმენას, რომ მას აქვს უნარი (შეუძლია), მართოს მის ცხოვრებაზე მოქმედი მოვლენები. თვითეფექტიანობა – ეს არის ადამიანის რწმენა, რომ მას შეუძლია კონკრეტული ქმედების შესრულება. სხვა სიტყვებით რომ ვთქვათ, თვითეფექტიანობა – ეს არის პიროვნების რწმენა საკუთარი კომპეტენტურობის შესახებ. კომპეტენტურობის შეფასება მნიშვნელოვან როლს ასრულებს სწავლის პროცესში. მოზარდის/ზრდასრულის რწმენა, თუ რამდენად მიაღწევს ის წარმატებას გარკვეულ სფეროში, გავლენას ახდენს მის მიერ განხორციელებულ ძალისხმევაზე. ამიტომ პედაგოგმა უნდა იცოდეს შემსწავლელითა თვითეფექტურობა, რადგან მასზე გავლენას ახდენს ბევრი რამ, რასაც პედაგოგი აკეთებს ან შეიძლება გააკეთოს.

თვითეფექტიანობას განსაზღვრავს 4 ფაქტორი. ესენია:

- პირადი გამოცდილება;
- ჩანაცვლებითი გამოცდილება;
- ვერბალური მხარდაჭერა ან კრიტიკა;
- ადამიანის ფიზიკური და ემოციური მდგომარეობა.

პირადი გამოცდილება ეს არის ადამიანის აქტიურობის შედეგი. თუ მოზარდი/ზრდასრული, როგორც წესი, წარმატებით ართმევს თავს დავალებებს, ეს პოზიტიურად მოქმედებს თვითეფექტიანობაზე. ხოლო ის ადამიანები, რომლებიც, როგორც წესი, ცუდად ართმევენ თავს დავალებებს, ნეგატიურად შეაფასებენ თვითეფექტიანობას. **როგორც წესი, წარმატებული ქცევა ზრდის თვითეფექტიანობას, ხოლო მარცხი კი – ამცირებს.**

ბემოთ ნათქვამიდან გამომდინარე, არ უნდა გავაკეთოთ დასკვნა, რომ წარმატება აუცილებლად გამოიწვევს პოზიტიურ თვითეფექტიანობას. ზოგი ადამიანი თავის წარმატებას გარე ფაქტორებს მიაწერს, მაგალითად, იღბალს და არა საკუთარ კომპეტენციას ან ძალისხმევას. ამავე დროს, ეს ადამიანები წარუმატებლობას მიაწერენ გარე ფაქტორებს და არა საკუთარ თავს.

ჩანაცვლებითი გამოცდილება გულისხმობს საკუთარი შედეგების შედარებას სხვა ადამიანების შედეგებთან. თუ ადამიანი სხვებთან შედარებით ხშირად იღებს დაბალ შეფასებას (ან მაღალ შეფასებას), ეს ნეგატიურად (პოზიტიურად) მოქმედებს



მათ თვითფექტიანობაზე. განსაკუთრებულ მნიშვნელობას იძენს ეს ფაქტორი შეჯიბრის სიტუაციაში. თუკი სწავლება თანამშრომლობითია, მაშინ აღნიშნული ფაქტორი მნიშვნელოვანი აღარ იქნება.

ვერბალური მხარდაჭერა ან კრიტიკა ასევე გავლენას ახდენს თვითფექტიანობაზე. სხვა ადამიანების მიერ გამოთქმულმა მოსაზრებამ შეიძლება გაზარდოს ან შეამციროს ჩვენი თვითფექტიანობა. მოზარდებისა და ზრდასრულებისადმი გამოხატული მხარდაჭერა უნდა შეიცავდეს პოზიტიურ მსჯელობას. მაგალითად, გიორგი გააკეთე პრეზენტაცია, ეს ხომ შენ ძალიან კარგად გამოგდის.

ემოციური მდგომარეობა განსხვავებულად მოქმედებს თვითფექტიანობაზე. მაგალითად, ძლიერმა შიშმა, შფოთვამ შეიძლება გამოიწვიოს თვითფექტიანობის შემცირება.

თვითფექტიანობა და ატრიბუციები ერთმანეთს უკავშირდება. თუ წარმატება მიეწერება ინტერნალურ ან კონტროლირებად მიზეზებს (უნარი და ძალისხმევა), მაშინ თვითფექტიანობა იზრდება. თუ წარმატება მიეწერება ექტერნალურ და არაკონტროლირებად მიზეზებს (იღბალს ან სხვა ადამიანების ჩარევას), თვითფექტიანობა შეიძლება არ გაიზარდოს. მაღალი თვითფექტიანობის მქონე ადამიანები თავიანთ მარცხს მიაწერენ არასათანადო ძალისხმევას (დაკვირვებით უნდა შემემოწმებინა დავალება). დაბალი თვითფექტიანობის მქონე ადამიანები კი მარცხს უნარის ნაკლებობას მიაწერენ (სულელი ვარ).

მაღალი თვითფექტიანობა იწვევს კონტროლირებად ატრიბუციას, ხოლო ეს უკანასკნელი, თავის მხრივ, ზრდის თვითფექტიანობას. თუ ადამიანს აქვს დაბალი თვითფექტიანობა და მარცხის მიზეზი მიეწერება უნარის ნაკლებობას (ხოლო ადამიანი მიიჩნევს, რომ უნარი არ შეიძლება შეიცვალოს), მაშინ სწავლის მოტივაცია იკლებს. სხვა სიტყვებით რომ ვთქვათ, თვითფექტიანობა და კონტროლი მნიშვნელოვნად განაპირობებს შინაგან მოტივაციას.

თვითფექტიანობის განცდის ამაღლება

რეკომენდაციები:

1. ხაზი გაუსვით სტუდენტის წინსვლას კონკრეტულ სფეროში.
 - აღიარეთ პროგრესი და გაუმჯობესება.
2. მოუყევით დახელოვნების მიზნობრივი ორიენტაციის მაგალითები.

- უამბეთ მათ თქვენი პირადი გამოცდილების შესახებ, როგორ განავითარეთ თქვენი უნარები კონკრეტულ სფეროში.
 - უამბეთ იმ ადამიანების შესახებ, რომელთაც გადალახეს ფიზიკური, მენტალური ან ეკონომიური სირთულეები.
3. გაატარეთ სპეციფიკური ღონისძიებები შედეგების გაუმჯობესებისათვის და გადახედეთ თქვენს შეფასებას.
- დაუბრუნეთ სტუდენტებს უკუკავშირი სათანადო კომენტარებით – რა გააკეთეს სწორად და რა – შეცდომით. რატომ შეიძლებოდა დაეშვათ ეს შეცდომები.
4. აქცენტი გააკეთეთ წარსულ ძალისხმევასა და მიღწევებზე.
- თხოვეთ აღწერონ, როგორ გადაჭრეს პრობლემები.
 - შეადარეთ ერთმანეთს თავდაცვითი და მარცხის ამრიდებელი სტრატეგიები.

ინტერესები და ემოციები

ფსიქოლოგები მიიჩნევენ, რომ სწავლა მხოლოდ მშრალი შემეცნების პროცესი არ არის, სწავლაზე გავლენას ახდენს ემოციები. ადამიანები უფრო კარგად სწავლობენ და იმახსოვრებენ იმ ინფორმაციას, რომელიც იწვევს ემოციურ რეაქციებს (ზოგჯერ კი ემოციები ხელს უშლის სწავლას) ან დაკავშირებულია მათ ინტერესებთან. ინტერესი და ცნობისმოყვარეობა ერთმანეთს უკავშირდება. ცნობისმოყვარეობა იზრდება, როცა ყურადღება ცოდნაში გარკვეულ დანაკლისზეა ფოკუსირებული. ცნობისმოყვარე ადამიანი მოტივირებულია ცოდნის დანაკლისის შევსებაზე. სტუდენტების ცნობისმოყვარეობა შეიძლება გამოვიწვიოთ კითხვების დასმით და შემდეგ უკუკავშირით. შეცდომებსაც შეუძლია ცნობისმოყვარეობის გამოწვევა. როგორც ზემოთ აღვნიშნეთ, მასლოუს თანახმად, ცოდნის შეძენის მოთხოვნილება სულ მზარდია და არასდროს იკლებს.

როგორ დავაინტერესოთ სტუდენტები (მოზარდები და/ან ზრდასრულები) სწავლით?

არსებობს ინტერესების ორი სახე: პიროვნული (ინდივიდუალური) და სიტუაციური. პიროვნული ინტერესები უფრო ხანგრძლივი და მყარია. მაგალითად, მომწონს მათემატიკა, მუსიკა და ა.შ. სწავლისადმი ინდივიდუალური ინტერესების მქონე ადამიანები ახალი ინფორმაციის ძიებაში არიან და სასწავლო პროცესის მიმართ

პოზიტიური განწყობა აქვთ. სიტუაციური ინტერესები კი ხანმოკლე და ნაკლებად მყარი მახასიათებლებია. რაც უფრო დიდია ინტერესი, მით უფრო მეტია სწავლისას პოზიტიური ემოციები, უფრო ღრმაა ინფორმაციის გადამუშავება, უკეთ ხდება დამახსოვრება. ინტერესი იზრდება, როდესაც სტუდენტი კომპეტენტურად გრძნობს თავს.

რთულია სასწავლო საგანი ყველა სტუდენტის ინტერესზე იყოს მორგებული, ამიტომ საჭიროა სიტუაციურ ინტერესებზე დაყრდნობა. საკმარისი არ არის, მხოლოდ ინტერესის აღძვა, ის უნდა შევინარჩუნოთ კიდევ. მეცადინეობები, რომლებიც ხაგრძლივად ინარჩუნებს შემსწავლელთა ინტერესს, ხასიათდება რეალურ ცხოვრებასთან მიახლოებული პრობლემების გამოყენებით, ლაბორატორიული სამუშაოებით და სხვადასხვა პროექტში აქტიური მონაწილეობით.

შფოთვა სწავლის პროცესში

შფოთვა – ეს არის ზოგადი მოუსვენრობა, ეჭვი საკუთარ შესაძლებლობებში, დაძაბულობა. შფოთვა შეიძლება იყოს სწავლაში წარუმატებლობის მიზეზი და შედეგიც. მოზარდები/ზრდასრულები იმიტომ არიან წარუმატებლები, რომ აქვთ შფოთვა და მათი წარუმატებლობაც ზრდის შფოთვას. შფოთვა ერთდროულად არის პიროვნული ნიშან-თვისებაც და სიტუაციური ფაქტორიც. ზოგიერთი ადამიანი შფოთავს უამრავ სხვადასხვა სიტუაციაში (შფოთვა, როგორც პიროვნული ფაქტორი), მაგრამ ზოგჯერ სიტუაცია იწვევს შფოთვის პროვოცირებას (სიტუაციურად განპირობებული შფოთვა).

შფოთვას აქვს როგორც კოგნიტური, ასევე აფექტური (ემოციური) კომპონენტები. შფოთვის კოგნიტური მხარე მოიცავს ნეგატიურ აზრებს მოსალოდნელ მარცხთან დაკავშირებით. აფექტური მხარე კი გულისხმობს ფიზიოლოგიურ და ემოციურ რეაქციებს – ხელისგულების გაოფლიანება, უსიამოვნო შეგრძნებები მუცლის არეში, პულსის აჩქარება და ა.შ.

შფოთვა ხელს უშლის სწავლას, რადგან შფოთვის მაღალი დონის მქონე ადამიანები ყურადღებას ანაწილებენ ახალ მასალასა და საკუთარ გრძნობებს შორის. შფოთვის მაღალი დონის მქონე სტუდენტებმა ხშირად იმაზე მეტი იციან, ვიდრე ამის დემონსტრირებას ახდენენ. პედაგოგი უნდა დაეხმაროს მათ რეალური მიზნების დასახვაში. სტუდენტები ხშირად ან ძალიან რთულ დავალებას ირჩევენ, ან ძალიან ადვილს. პირველ შემთხვევაში, ისინი, სავარაუდოდ, მარცხს განიცდიან,

რაც გაზრდის მათ შფოთვას, მეორე შემთხვევაში კი, შესაძლოა, წარმატებასაც მიაღწიონ, მაგრამ არ ექნებათ კმაყოფილების გრძნობა, რომელიც მათ შფოთვას შეამცირებდა.

შფოთვასთან გამკლავება

რეკომენდაციები:

1. არ შექმნათ შეჯიბრის სიტუაცია.
2. აარიდეთ შფოთვის მაღალი დონის მქონე სტუდენტები დიდი ჯგუფის წინაშე გამოსვლას.
 - ავარჯიშეთ შფოთვის მქონე სტუდენტები მცირე აუდიტორიის წინაშე გამოსვლაში.
3. დარწმუნდით, რომ სტუდენტისთვის ნათელია თქვენ მიერ მიწოდებული ინსტრუქცია. გაურკვევლობა შფოთვის დონეს მაღლა წევს.
 - შეამოწმეთ, გაიგეს თუ არა სტუდენტებმა ინსტრუქცია. ჰკითხეთ რამდენიმე მათგანს, როგორ გააკეთებენ ისინი პირველ დავალებას. შეუსწორეთ, თუ შეცდომას დაუშვებენ.
 - დავალების ინსტრუქციები დაწერეთ დაფაზე ან მიაწოდეთ სლაიდების ფორმით.
4. თუ ეს აუცილებელი არ არის, ნუ შეზღუდავთ დროში.
 - დარწმუნდით, რომ ყველა სტუდენტს შეუძლია დავალების შესრულება დროის მოცემულ მონაკვეთში.



ოთხი არაეფექტიანი მოტივაციური სტილი

უარყოფითი მოტივაციური სტილი. ზოგიერთ ადამიანს საკუთარი თავის და სხვების მოტივირება შეუძლია მოსალოდნელი „კატასტროფებით“, რომლებსაც „რაიმეს“ არ გააკეთების შემთხვევა გამოიწვევს. მოტივირების აღნიშნული სტილი ეფექტიანია მხოლოდ ადამიანების მცირე რიცხვისთვის, უმრავლესობას პოზიტიური მოტივაცია სჭირდება. ასეთი მოტივაციური სტილის მქონე სტუდენტებთან მუშაობისას საჭიროა ყურადღების გამახვილება იმაზე, თუ რისი მიღწევა/მიღება

სურთ მათ. ასეთ შემთხვევაში „კატასტროფასთან“ დაკავშირებული ამრები მეორე პლანზე გადაინაცვლებს.

მოტივაციური სტილი – „დიქტატორი“. „დიქტატორი“ ახდენს საკუთარი თავის და სხვების მოტივირებას ბრძანებებით. ისინი იყენებენ შემდეგ სიტყვებს: აუცილებელია, სავალდებულოა, უნდა და ა.შ. ბრძანებაზე ადამიანების უმრავლესობა უარყოფითად რეაგირებს. უფრო ეფექტიანია საკუთარი თავისა და სხვების მოტივირება აქტივობის/საქმიანობის შეთავაზებით. მაგალითად, კარგი იქნებოდა ..., სასურველია ..., ჩვენ გვინდა ... (რა თქმა უნდა, ხმის ინტონაცია უნდა იყოს რბილი და სასიამოვნო).

მოტივაციური სტილი – „შესასრულებელი დავალების წარმოსახვა“. ზოგი ადამიანი ზედმეტად დიდხანს ფიქრობს, რომ დავალება აქვს გასაკეთებელი, იმის ნაცვლად, რომ შესრულებას შეუდგეს. ამ შემთხვევაში სტუდენტს უნდა დავანახოთ, თუ რამდენადაა მათთვის ღირებული დავალების შესრულება. უნდა აღინიშნოს, რომ ეს არაეფექტიანი მოტივაციის ყველაზე „რთული“ სტილია. ამიტომ ხანდახან სტუდენტს შეიძლება ვურჩიოთ, რომ მან გადადოს მისთვის რთული დავალების შესრულება.

მოტივაციური სტილი „გადატვირთული“ – ზოგი ადამიანი შესასრულებელ დავალებას წარმოიდგენს როგორც ერთ უზარმაზარ, არადიფერენცირებულ სამუშაოს და, ბუნებრივია, თავს გრძნობს გადატვირთულად. აქედან გამომდინარე ვერ იწყებს მუშაობას და გადადებს დავალების შესრულებას. ასეთ შემთხვევაში პედაგოგმა დავალება უნდა დაყოს ნაწილებად და ნაბიჯ-ნაბიჯ სთხოვოს მისი შესრულება.

კომუნიკაცია

4

ამ თავში გაეცნობით კომუნიკაციის სახეებს (ვერბალურს, არავერბალურს, წერილობითს) და ეფექტური კომუნიკაციის მახასიათებლებს; მიიღებთ რჩევებს, როგორ დაგამყაროთ ეფექტური და ეფექტიანი კომუნიკაცია. ასევე გაეცნობით უკუკავშირის მეთოდებს, როგორც კომუნიკაციის პროცესის კონტროლის საშუალებას.

4.1. კომუნიკაცია და მისი ეტაპები

კომუნიკაცია ადამიანებს შორის ურთიერთობის პროცესია და მისი მიზანი ინფორმაციის გადაცემაა. კომუნიკაციის პროცესი წრიული ხასიათისაა. ერთი ადამიანი გადასცემს გარკვეულ ინფორმაციას მეორეს, ეს უკანასკნელი იძლევა პასუხს, ხოლო ინფორმაციის გადამცემი პასუხის მიხედვით აგებს თავის მომდევნო კომუნიკაციას. ამდენად, კომუნიკაცია მართო იმაზე კი არ არის დამოკიდებული, რა ინფორმაცია გადასცა ერთმა მხარემ, არამედ იმაზეც, თუ როგორ გაიგო და შეაფასა ეს გზავნილი მეორე მხარემ.

კომუნიკაცია უნდა გავიგოთ როგორც რთული პროცესი, რომელიც რამდენიმე ეტაპისაგან შედგება, ესენია: კოდირება, გადაცემა, არხი, მიღება, დეკოდირება და უკუკავშირი.

კოდირება – ინფორმაციის გადაცემა ადრესატისთვის პირდაპირ არ ხდება. იგი თავდაპირველად სიმბოლოების სახით კოდირდება და მხოლოდ შემდგომ გადაეცემა მეორე ადამიანს. ეს შესაძლოა მოხდეს ვერბალური გამოხატულებების ან არავერბალური კომუნიკაციის დახმარებით.

გადაცემა – თუ კოდირების დროს ინფორმაციის გადამცემი იღებს გადაწყვეტილებას, როგორ გადასცეს ინფორმაცია, ამ ეტაპზე ქმედებას ახორციელებს.

არხი – სტიმულები (კოდირებული ინფორმაცია) გადაეცემა სხვადასხვა არხის დახმარებით. ამ ეტაპზე მნიშვნელოვანია, გამგზავნელმა არ მოახდინოს არხის მინიმალიზირება. სასურველია, ინფორმაციის არხი რამდენიმე იყოს და ადრესატი წარმოადგენდეს პირველად წყაროს. მაგალითად, თუ მასწავლებელი მშობელს ინფორმაციას მხოლოდ შუამავლის ან წერილობითი შეტყობინების დახმარებით გადასცემს, ამ შემთხვევაში ის ინფორმაციის მინიმალიზირებას ახდენს, ვინაიდან ზღუდავს ადრესატისთვის ინფორმაციის სრულად გაგებას.



მიმღები – ეს ეტაპი ინფორმაციის გადაცემის ანალოგიურია. ამ ეტაპზე ხდება სტიმულის – ვერბალური, არავერბალური თუ წერილობითი კომუნიკაციის დახმარებით გადმოცემული ინფორმაციის – მიღება და ტვინის სპეციალური უბნისთვის გადაცემა.

დეკოდირება – ამ ეტაპზე ხდება სტიმულების (კოდირებული ინფორმაციის) დეკოდირება. ეს ეტაპი კოდირების მსგავსია, ვინაიდან ხდება ადრესატის გამოცდილების გამოყენება. მაგალითად, რამდენად ცნობილია/უცნობია მისთვის ინფორმაცია, არსებობს თუ არა ფსიქოლოგიური ბარიერები. საუკეთესო შემთხვევაში ადრესატის მიერ ინფორმაციის დეკოდირება გამგზავნელის მიერ ინფორმაციის კოდირების იდენტურია.

თავდაპირველად, ინფორმაცია, რომელსაც ჩვენ გადავცემთ, მხოლოდ სტიმულია, ინფორმაციის სახეს იგი იღებს მხოლოდ მაშინ, როდესაც ადრესატის მიერ დეკოდირდება. შესაბამისად, ჩვენ მიერ მიწოდებულმა სტიმულმა შესაძლოა სხვადასხვა სახე მიიღოს და სხვადასხვაგვარად იყოს გაანალიზებული.

უკუკავშირი – ინფორმაციის გადამუშავების, გაანალიზების შემდგომ ადრესატი რეაგირებს ინფორმაციაზე, რაც გამოიხატება უკუკავშირში. უკუკავშირის დახმარებით გამგზავნელი იგებს, როგორ აღიქვა, გაიგო და გაანალიზა ადრესატმა მიწოდებული ინფორმაცია. თუ გამგზავნელმა დაინახა, რომ ადრესატმა ვერ გაიგო ან არასწორად გაიგო მიწოდებული ინფორმაცია, იგი ამარტივებს, უფრო ნათლად აყალიბებს მას და ხელახლა აგზავნის. უკუკავშირი შესაძლოა მოხდეს ვერბალური ან არავერბალური გზით.

4.2. კომუნიკაციის სახეები

კომუნიკაცია შესაძლოა დამყარდეს **ვერბალური, არავერბალური** და **წერილობითი** გზით.

როგორ დავამყაროთ ეფექტური ვერბალური კომუნიკაცია?

ვერბალური კომუნიკაციის სამ კომპონენტს გამოყოფენ:

1. შინაარსობრივს – რა თქვა?

ვერბალური კომუნიკაციით გადაცემული სიტყვიერი გზავნილი, ანუ გადაცემული შინაარსი უნდა იყოს:

- ნათელი, კონკრეტული და არაორაზროვანი;
- ეთიკური;
- გრამატიკულად კარგად ორგანიზებული;
- არ შეიცავდეს დიალექტს, ბარბარიზმსა და ჟარგონს;
- თავისუფალი უცხო სიტყვებისგან (რომელთა მნიშვნელობა ზოგჯერ მასწავლებელსაც კარგად არ ესმის).

2. **ვოკალურს** – როგორ თქვა? (ხმის ტონი და ტემბრი)

ვერბალური კომუნიკაციისას მნიშვნელოვანია არა მარტო ის, თუ რას ვამბობთ, არამედ ისიც, თუ როგორ ვამბობთ. სწორედ ხმა აცოცხლებს სიტყვებს და მას სხვადასხვა ეფექტს ანიჭებს. ვერბალური კომუნიკაციისას ვოკალური კომპონენტის სწორად შერჩევისთვის მიზანშეწონილია მასწავლებელმა შემდეგი რჩევები გაითვალისწინოს:

- ხმა უნდა იყოს იმდენად ძლიერი, რომ ის ყველა სტუდენტს ესმოდეს;
- არ უნდა ილაპარაკოს ძალიან სწრაფად;
- ტონი უნდა იყოს მტკიცე და დამარწმუნებელი;
- მასწავლებელმა თავი უნდა აარიდოს მაღალი ტონალობით საუბარს;
- უნდა მოერიდოს მონოტონურ საუბარს და მრავალფეროვნება შეიტანოს ხმაში.

3. **მეტავერბალურს** – რა იგულისხმა? – (ქვეტექსტი – რა დაფარული შინაარსი დევს ნათქვამში).

მეტავერბალური კომპონენტი მოიცავს ვერბალური კომუნიკაციის იმ ნაწილს, რომელიც ცხადად არ არის ასახული არც გამოყენებულ სიტყვებში და არც ხმის მახასიათებლებში. არსებითად ეს არის ინფორმაცია, რომელიც ნაგულისხმევია მოსაუბრის მიერ. მეტავერბალურ ინფორმაციას ხშირად „წინადადებებს შორის“ მოცემულ ინფორმაციას უწოდებენ, ვინაიდან ის მსმენელისაგან მოითხოვს იმის გაგებას, რაც ცხადად არ არის მოწოდებული. მეტავერბალური კომპონენტის გამოყენებისთვის საჭიროა, რომ მოსაუბრესაც და მსმენელსაც ერთნაირად ესმოდეთ, რა იგულისხმება ცხადად მოწოდებული შინაარსის მიღმა. ხშირად კომუნიკაცია მახინჯდება სწორედ იმიტომ, რომ მსმენელს არასწორად ესმის, თუ რა იგულისხმება კონკრეტული შინაარსის მიღმა, ან მოსაუბრე ვერ აცნობიერებს, რომ მის მიერ მოწოდებული შინაარსი შეიძლება არასასურველ, არასწორ მეტავერბალურ ინფორმაციასაც შეიცავდეს.



როგორ დავამყაროთ ეფექტური არავერბალური კომუნიკაცია?

ინფორმაციის გადაცემა სიტყვების გარეშე არავერბალური კომუნიკაციაა. როგორც მკვლევარები აღნიშნავენ, კომუნიკაციის პროცესში ინფორმაციის 80% არავერბალური გზით გადაიცემა, ამიტომ გასაგებია, თუ რატომ ანიჭებენ განათლების სპეციალისტები არავერბალური კომუნიკაციის ეფექტურად გამოყენებას ასეთ დიდ მნიშვნელობას.

არავერბალურ კომუნიკაციას მასწავლებელი სტუდენტებთან ამყარებს სხვადასხვა გზით, კერძოდ:

- **სახის ენით – (გამომეტყველება, თვალის კონტაქტი)** – სახეს და თვალებს, სხეულის სხვა ნაწილებთან შედარებით, ყველაზე მეტად შეუძლია ჩვენი ემოციებისა და გრძნობების გამოხატვა.
- **სხეულის ენით** – მასწავლებლებისთვის ხშირად დამახასიათებელია მკერდზე გადაჯვარედინებული ხელებით დგომა ან უკან დაწყობილი ხელებით სიარული. პირველი ინტერპრეტირებულია როგორც რეაქცია საფრთხეზე, ხოლო მეორე – ძალაუფლების გამოხატულებად არის მიჩნეული. ჯდომისას გადაჯვარედინებული, ზემოთ აწეული ხელები შფოთვაზე, უარყოფით დამოკიდებულებასა და დაძაბულობაზე მიუთითებს.
- **საკლასო ოთახის სივრცის გამოყენებით** – საკლასო ოთახის სივრცის სწორად გამოყენებას ძალიან დიდი მნიშვნელობა აქვს ეფექტური კომუნიკაციის დამყარებისათვის. მაგალითად, იმ სტუდენტის მიმართულებით მოძრაობა, რომელიც ლაპარაკობს, შეიძლება გაგებულ იქნას, როგორც მის მიმართ ინტერესის გამოხატულება და, პირიქით, მისი საპირისპირო მიმართულებით მოძრაობა შეიძლება გაგებულ იქნას, როგორც მის მიმართ ინტერესის ნაკლებობა. როდესაც მასწავლებელი ძირითადად „თავისი ადგილიდან“ – მასწავლებლის მაგიდის მიმდებარე ტერიტორიიდან – არ გადის, ეს შეიძლება გაგებულ იქნას, როგორც სტუდენტებისგან დისტანციის დაცვის სურვილი.
- **სტუდენტებთან დისტანციის შერჩევით** – კომუნიკაციის პროცესში მეტად მნიშვნელოვანია მოსაუბრეების მიერ მანძილის სწორად შერჩევა. ადამიანები ურთიერთობას განსხვავებულ მანძილზე ამყარებენ იმის მიხედვით, თუ რა ტიპის ურთიერთობა აკავშირებთ. ჩვეულებრივ, საუბარია ოთხ დისტანციაზე: **ახლო (ინტიმური) ზონა, პიროვნული, სოციალური და საჯარო. ახლო ზონა (0-50 სმ.)**

ჩვეულებრივ ინტიმური პარტნიორების საუბრისას გამოიყენება. მეგობრები საუბრისას **პიროვნულ მანძილს** იყენებენ (50 სმ-დან 1მ.30 სმ-მდე); **სოციალური დისტანცია** (1.30 მ-დან 3.50 მ.-მდე) ძირითადად საქმიან ურთიერთობებში გამოიყენება. **საჯარო დისტანციას** (3.30 მ-დან 8 მ. და მეტი) ძირითადად საჯარო გამოსვლებისთვის იყენებენ. მასწავლებლებმა სტუდენტებთან ურთიერთობისას პირადი სივრცის მნიშვნელოვნება უნდა გაითვალისწინონ. ზოგადად, სტუდენტებთან ურთიერთობისას მასწავლებლები **პერსონალურ და სოციალურ მანძილს** იყენებენ: ინდივიდუალურად სტუდენტთან ურთიერთობისას იყენებენ პიროვნულ მანძილს, ხოლო მთელ კლასთან მუშაობისას – სოციალურ მანძილს.

- **სასწავლო დროის სწორად გამოყენებით** – მასწავლებლების მიერ ხშირად გამოიყენება **სიჩუმისა და პაუზის** სახით დროის მანიპულაცია. ამან შეიძლება ხაზი გაუსვას საკითხის მნიშვნელოვნებას. ზოგიერთი მასწავლებელი მცირე პაუზას იყენებს მანამ, სანამ მნიშვნელოვან მოსაზრებას ან დასკვნას გამოთქვამს. შესაბამისად, მასწავლებლის მიერ გამოყენებულმა პაუზამ შეიძლება სტუდენტებს მიანიშნოს, რომ რაღაც მნიშვნელოვანი უნდა ითქვას. ასევე, სიჩუმეს ხშირად განსაზღვრული ემოციის სადემონსტრაციოდ ვიყენებთ, რაც შეიძლება იყოს გაბრაზება, აღშფოთება, ინტერესის ნაკლებობა და სხვა. დროის სწორი განაწილება მეტად მნიშვნელოვანია კითხვების დასმისას – ზოგჯერ მასწავლებელი სწორად ვერ საზღვრავს იმ დროს, რომელიც სტუდენტებს მის მიერ დასმულ კითხვაზე საპასუხოდ სჭირდებათ; ამიტომ, თუ მის მიერ დასმულ კითხვას პასუხი დაუყოვნებლივ არ მოჰყვება, ის თავად პასუხობს საკუთარ კითხვებს. აუცილებელია, ასეთ შემთხვევაში მასწავლებელმა სწორად განსაზღვროს საპასუხოდ საჭირო დრო, რათა ხელი შეუწყოს საკლასო ინტერქციის გაზრდას.

როგორ დავამყაროთ ეფექტური წერილობითი კომუნიკაცია?

წერილობითი კომუნიკაციის დროს ადრესატთან ურთიერთობა მყარდება წერილობითი ფორმით.

წერილობითი კომუნიკაციისას სიტყვებით გამოხატული ინფორმაციის არავერბალური საშუალებებით (მაგალითად, ღიმილით ან ინტონაციით) შერბილების ან გაძლიერების შესაძლებლობა არ გვაქვს. ამდენად, წერილობითი კომუნი-



კაციის დროს გადაცემულ შინაარსს კიდევ უფრო დიდი მნიშვნელობა ენიჭება, ვიდრე ვერბალური კომუნიკაციისას, რადგან:

- წერილობითი კომუნიკაციას, ვერბალურისაგან განსხვავებით, ვერ ვაძლიერებთ არავერბალური კომუნიკაციით;
- წერილობითი კომუნიკაცია დროში უფრო გაწელილია და წერილობით შეტყობინებაზე პასუხს მყისიერად ვერ იღებს ადრესატი;
- წერილობითი კომუნიკაციისას ინფორმაციის მიმღებს არ აქვს საშუალება ინფორმაციის მიღებისთანავე დააზუსტოს, რას გულისხმობს ინფორმაციის გადამცემი.

სწორედ ამიტომ წერილობითი კომუნიკაციის დროს განსაკუთრებული ყურადღება უნდა მიექცეს გამობატვის სიცხადეს, არ უნდა გამოვიყენოთ ბუნდოვანი გამოთქმები და ორაზროვანი სიტყვები.

წერილობითი კომუნიკაციისას უნდა გავითვალისწინოთ შემდეგი წესები:

- გონებაში წინასწარ ჩამოაყალიბეთ, რისი დაწერა გსურთ;
- გააცნობიერეთ, ვინ არის ადრესატი და დააკონკრეტეთ კომუნიკაციის მიზანი;
- ეცადეთ თქვენი წერილობითი უკუკავშირი იყოს ლაკონური, მაგრამ მიზნის მისაღწევად სრული ინფორმაციის მომცველი;
- რაც შეიძლება დროულად დაუბრუნეთ წერილობითი უკუკავშირი ადრესატს;
- გამოიყენეთ მარტივი, გასაგები სიტყვები და მოკლე წინადადებები.

მასწავლებელმა სტუდენტის ცოდნისა და უნარ-ჩვევების შესაფასებლად სასურველია ხშირად გამოიყენოს **წერილობითი განმავითარებელი კომენტარები**. ამ ფორმით მასწავლებელი წერილობით კომუნიკაციას ამყარებს სტუდენტებთან. მასწავლებლის მიერ სწორად ფორმულირებულმა კომენტარებმა სტუდენტს დამატებითი ფიქრისა და სამუშაოს სწორად შესრულებისკენ უნდა უბიძგოს, რაც სტუდენტის მიერ შეცდომის გაცნობიერებას, დამოუკიდებელი მუშაობის, კვლევისა და ძიების უნარ-ჩვევის განვითარებას შეუწყობს ხელს. მასწავლებელმა თავი უნდა შეიკავოს ისეთი კომენტარებისაგან, რომლებიც ზოგადი ხასიათისაა, სადაც შეცდომა მხოლოდ დასახელებულია და არ არის მიცემული რჩევები, თუ როგორ შეიძლება დაიძლიოს ხარვეზები.

4.3. უპტიური მოსმენის ტექნიკები

აქტიური მოსმენა

რა განსხვავებაა სიტყვებს შორის – „მესმის“ და „ვუსმენ“? როდესაც ბგერები და სიტყვები ჩვენს სმენით აპარატში შემოიჭრება – გვესმის. „მესმის“ რაიმე სირთულესთან არ არის დაკავშირებული, ხოლო „ვუსმენ“ მოითხოვს გარკვეულ ძალისხმევას. მოსმენა, თავის მხრივ, არის **პასიური** და **აქტიური**. შეიძლება პასიურად ვუსმენდე მასწავლებელს და არავითარ ძალისხმევას არ მივმართავდე, რომ მოსმენილი უკეთ გავიგო. აქტიური მოსმენა გულისხმობს გაგების პროცესსაც, როცა არა მხოლოდ უსმენ ნათქვამს, არამედ იმასაც ცდილობ, რომ უფრო ღრმად ჩასწვდე საუბრის დედაბრს.

არსებობს ორი კატეგორიის პასიური მსმენელი: **ცუდი მსმენელები** და **მოჩვენებითად კარგი მსმენელები**.

ცუდი მსმენელია:

- ავტორიტარული მსმენელი, რომლისათვის დამახასიათებელია მბრძანებლობა და დიქტატი. ის ხშირად იყენებს ფრაზებს: „ნელა ილაპარაკეთ!“, „მოკლედ ბრძანეთ“, „ინანებთ თუ ასე მოიქცევით“ და სხვ.
- მოსაუბრე, რომელიც გაუზრბის მწვავე საკითხებს, საუბარი გადააქვს სხვა თემაზე, იყენებს რჩევებს, რეკომენდაციებს და მზამზარეულ „რეცეპტებს“. საკითხის შერბილებისთვის მიმართავს ხუმრობას. მისი ფრაზებია: „ამოიგდე ეს თავიდან“, „დრო ყველაფრის მკურნალია“.
- ე.წ. „ინტელექტუალი“ მსმენელი, რომლისთვისაც დამახასიათებელია არა ის, გაიგოს მოსაუბრის პრობლემა რეალობაში, არამედ იწყებს ბრძენკაცობას, მეცნიერების ავტორიტეტის მოშველიებას. მისი ფრაზა შეიძლება იყოს: „ამაზე ბრძენს უთქვამს...“

მოჩვენებითად კარგი მსმენელია:

- ე.წ. „შემფასებელი“ მსმენელი, რომელსაც სჩვევია კატეგორიულობა და რომელიც ახარისხებს მოვლენებს „დადებითად“ და „უარყოფითად“. ის მუდმივად განსჯის და განიკითხავს. მისი ხშირი ფრაზაა: „ეს კარგია, ეს კი სისულელეა. მის-



თვის მთავარია არა რეალური მდგომარეობის გაგება, არამედ საკუთარი პოზიციის გამოხატვა და მოსაუბრისთვის მისი თავს მოხვევა. ამისთვის იგი იყენებს ჭკუის სწავლებას, მითითებას, საკუთარი პოზიციის მართებულობის მტკიცებას, კრიტიკას, გაკიცხვას, მორალის კითხვას, შექებას.

- ე.წ. „ინტერპრეტატორი“, რომელიც საუბრის პირველივე წუთებიდან იწყებს ანალიზს, მიზეზების ძებნას, ინტერპრეტაციას, ვარაუდების დაშვებას. ასეთი მსმენელი ხშირად ვერ სწვდება მოვლენების არსს, რადგან შეიძლება საკუთარი ვარაუდების ტყვეობაში აღმოჩნდეს. ასეთ მსმენელს უჭირს თანამოსაუბრის სუბიექტურ რეალობაში შესვლა.
- ე.წ. „გულშემატკივარი“ – თანაგრძნობის გამოხატვაზე ორიენტირებული მსმენელი. იგი იმთავითვე ეთანხმება მოსაუბრეს, სწრაფად აქებს ან ცდილობს მოსაუბრის დამშვიდებას.
- ე.წ. დიაგნოსტიკოსი“, ასეთი ტიპის მსმენელი ხშირად აწყვეტინებს მოსაუბრეს ლაპარაკს და უსვამს დამაზუსტებელ კითხვებს. კონკრეტულად სად და როდის მოხდა ეს? სად გაქვს ამის დამამტკიცებელი საბუთი? მისთვის დამახასიათებელია ჭკუის სწავლება, ლოგიკური არგუმენტაცია, კითხვების დასმის სიჭარბე.

აქტიური მოსმენის ტექნიკა გულისხმობს თანამოსაუბრის პრობლემისა და მდგომარეობის სწორ გაგებას, თანაგრძნობას და იმავდროულად დახმარებას ორი თვალსაზრისით: 1. თანამოსაუბრე უკეთ გაერკვეს და გააცნობიეროს თავისი მდგომარეობა და 2. კონფლიქტური სიტუაციის დროს დაპირისპირებულმა მხარეებმა კონსტრუქციულად მიიტანონ ერთმანეთთან სათქმელი, ჩაერთონ სასარგებლო დიალოგში და შეამცირონ კონფლიქტი.

გამოყოფენ აქტიური მოსმენის ოთხ ფაზას:

- აღქმა – ინტერპრეტაციას აძლევენ;
- შეფასება – ადამიანებს ტენდენცია აქვთ, შეაფასონ რაც მოისმინეს და გაიგეს;
- კრიტიკული რეაქცია დაგვეხმარება თავიდან ავიცილოთ გაუგებრობა;
- რეაქცია – ვერბალური და არავერბალური რეაქციები ადვილებენ აქტიურ მოსმენას.

აქტიური მოსმენის ტექნიკის ელემენტებია:

მოსმენის განწყობა და შესაბამისი „სხეულის ენა“

აქტიური მოსმენის დროს აუცილებელია განწყობა, რომ ისე გაუგო თანამოსაუბრეს, როგორც ის გრძობს საკუთარ პრობლემას, ე.ი. მნიშვნელოვანია თანამოსაუბრის სუბიექტურ რეალობაში წვდომა. სასურველია, მსმენელის „სხეულის ენამ“ გამოხატოს შესაბამისი განწყობა. მისი გამომეტყველება, ჟესტი და მიმიკა უნდა გამოხატავდეს იმას, რომ იაზრებს მთხრობელის მიერ მიწოდებულ ინფორმაციას.

არარეფლექსიური მოსმენა

ეს არის მოსმენის ისეთი ხერხი, როცა მოსმენა ხორციელდება ანალიზისა და რეფლექსიის გარეშე, რათა სტიმული მისცე თანამოსაუბრეს ბოლომდე გამოთქვას სათქმელი. ეს არის ყურადღებიანი დუმილის პროცესი. მხოლოდ და მხოლოდ პაუზების დროს გამოითქმება მოკლე სიტყვები: „ღიახ“, „მესმის“, „აჰა“, „ოჰო“...

როდის არის სასარგებლო არარეფლექსიური მოსმენის გამოყენება?

- როცა მოსაუბრე აქტიურად გამოთქვამს თავის სათქმელს;
- როცა თანამოსაუბრეს უჭირს თვითგამოხატვა და საჭიროა სტიმულირება, რათა ეს სირთულეები თვითონ გადალახოს.

არარეფლექსიური მოსმენის ხერხის გამოყენება უსარგებლოა:

- როცა თანამოსაუბრეს არა აქვს საუბრის სურვილი;
- როცა მსმენელის მიერ გამოთქმული მოკლე სიტყვები აღქმულია ან როგორც დათანხმება, ან საუბრის შეწყვეტისკენ მოწოდება, ან მსმენელის უარყოფითი დამოკიდებულება მისი პოზიციისადმი.

გარკვევა და დაზუსტება

გარკვევისა და დაზუსტების მიზანია, რომ მხოლოდ მსმენელმა კი არ მიიღოს დაზუსტებული ინფორმაცია, არამედ თანამოსაუბრეც უკეთ გაერკვეს საკუთარ სათქმელში. ეს კი ხორციელდება კითხვების დასმით. კითხვის დასმის სტილი უნდა იყოს არადირექტიული. მაგალითად, „ხომ არ მოყვებოდი“ და არა „აბა მოყევი...“ (კითხვათა ტიპებსა და კითხვის დასმის ტექნიკას ქვემოთ ცალკე შევხებით).



რეფრაზირება

მსმენელი ნათქვამის დედააზრს აბრუნებს უკან, რაც საშუალებას აძლევს თანამოსაუბრეს, უფრო ცნობიერად გამოკვეთოს თავისი პრობლემა, სიტუაცია თუ მდგომარეობა.

რეფრაზირების წესებია:

- რეფრაზირებით არ უნდა გავაწყვეტინოთ თანამოსაუბრეს ლაპარაკი. ის ხორციელდება პაუზის დროს, რაც სტიმულის მიმცემია მოსაუბრისთვის;
- რეფრაზირების დროს აისახება ნათქვამის დედააზრი და არა თანმხლები ემოცია;
- რეფრაზირება უმეტესად მაშინ გვჭირდება, როცა თანამოსაუბრის ნათქვამი ნათელია, მაგრამ გვსურს მისი სტიმულირება, რათა მეტი ინფორმაცია მოგვაწოდოს და უფრო მკაფიოდ გამოხატოს თავისი აზრი.
- რეფრაზირება ეხმარება თვითონ თანამოსაუბრეს დაინახოს, სწორად უგებენ თუ არა მას.

შეჯამება

ამ დროს უფრო სრული სახით ხორციელდება მსმენელსა და თანამოსაუბრეს შორის უკუკავშირი. თუ თანამოსაუბრეს არ ეთანხმებით, უმჯობესია, ჯერ უკუკავშირის სახით მიაწოდოთ შეჯამებული აზრი და მხოლოდ შემდეგ გამოთქვათ კონტრარაგუმენტები.

შეჯამება ხელს უწყობს თანამოსაუბრეს მკაფიოდ ჩამოაყალიბოს საკუთარი აზრები და განავითაროს ისინი.

გრძნობათა არეკვლა

ემოციური მხარდაჭერა კომუნიკაციის მეტად მნიშვნელოვანი ხერხია. მოსაუბრეს უკუკავშირისას ვუგზავნით შეტყობინებას მისი გრძნობების შესახებ; ვაგრძნობინეთ, რომ მას გავუგეთ. ემოციური არეკვლის გამომხატველი ფრაზებია: „მე მგონი, აღელვებული ხარ...“, „ხომ არ გრძნობ, რომ...“

აქტიური მოსმენის ყველა ხერხს აერთიანებს ერთი ნიშან-თვისება – უკუკავშირი მსმენელსა და მოსაუბრეს შორის. აქტიური მოსმენის ტექნიკაში რეალიზებულია

არადირექტიული, ანუ ჰუმანისტურ-ფსიქოლოგიური მიდგომის ძირითადი პრინციპები.

აქტიური მოსმენის ტექნიკების ცოდნა და გამოყენება დაეხმარება პედაგოგებს არა მხოლოდ სტუდენტებთან, არამედ კოლეგებთან უფრო ნაცოფიერი და ეფექტური კომუნიკაციის დამყარებაში.

4.4 უკუკავშირი

უკუკავშირი, როგორც კონტროლის საშუალება კომუნიკაციის პროცესის ერთ-ერთი ყველაზე მნიშვნელოვანი კომპონენტია. ის საშუალებას გვაძლევს გავიგოთ, რამდენად იდენტურები არიან გამგზავნელის მიერ მიწოდებული და ადრესატის მიერ აღქმული/გაანალიზებული ინფორმაციები. უკუკავშირი ორივე მიმართულებით უნდა წარმოადგენდეს რეფლექსიის სტიმულს და არ უნდა იყოს მხოლოდ უკუკავშირის მიმღების ინფორმაციის წყარო. ირენე კლეინმა (Klein, Irene: Gruppenleiten ohne Angst: ein Handbuch fuer Gruppenleiter, Muenchen 2005) ჩამოაყალიბა პრაქტიკული კითხვები, რომლებიც საკუთარ თავს უნდა დაუსვას კომუნიკაციის პროცესში მონაწილე ორივე მხარემ – როგორც უკუკავშირის გამცემმა, ასევე მიმღებმა.



მაგალითისთვის მოგვყავს რამდენიმე შეკითხვა, რომლებიც კომუნიკაციის პროცესში უკუკავშირის გამცემმა უნდა დაუსვას საკუთარ თავს:

- რატომ აღვიქვამ შენს პასუხს ასე?
- რას აღვიძებს ის ჩემში?
- რით არის ეს გამოწვეული?
- როგორ აღვიქვამ საკუთარ თავს ამ სფეროში?
- ჩემი ცხოვრების რომელ ღირებულებებს და ძირითად წესებს შეიძლება ეხებოდეს ეს?

ხოლო უკუკავშირის მიმღებმა საკუთარ თავს უნდა ჰკითხოს:

- რას მეუბნება შენი შეტყობინება/ინფორმაცია?
- აღვიძებს თუ არა შენგან წამოსული ინფორმაცია ჩემში უკურეაქციის სურვილს?
- გააზრებული მაქვს თუ არა ჩემი წილი?
- როგორ ვაფასებ საკუთარ თავს ამ სფეროში და როგორ ვაფასებ შენ?

უკუკავშირი შესაძლებელია განხორციელდეს როგორც „ოთხ თვალს შორის“, ასევე ჯგუფში. მაგრამ უკუკავშირის სასწავლო ეფექტი და სარგებელი გაცილებით უფრო დიდია ჯგუფური შეხვედრების დროს. მისი ეფექტურად გამოყენება აუმჯობესებს არა მარტო შემსწავლელთა შედეგებს, არამედ ეხმარება მასწავლებელს პედაგოგიური პრაქტიკის გაუმჯობესებაში და ასევე ჯგუფში ქმნის ურთიერთნდობისა და ურთიერთმფარველობის ატმოსფეროს.

უკუკავშირის მეთოდის ინტეგრირება სასწავლო პროცესში

უკუკავშირის კონცეფციის დანერგვა და მისი შემდგომი განვითარება უკავშირდება ამერიკელი სოციალური ფსიქოლოგის კურტ ლევინისა და მისი კოლეგების სახელს. კონსტრუქტივისტულ დიდაქტიკაში ფართოდ გამოიყენება ეს მეთოდი, რომლის მიზანია ხელი შეუწყოს როგორც თითოეული პიროვნების, ასევე მთლიანად ჯგუფის განვითარებას. თვითდაკვირვებით მონაწილეები სწავლობენ უკეთ მართონ საკუთარი ქცევა. მეთოდის მიზანია ასევე ადამიანებს შორის ურთიერთობებში ღიაობისა და ნდობის განვითარება, როგორც წინაპირობა ჯანსაღი ურთიერთობებისა და ნაცოფიერი თანამშრომლობისთვის. ამგვარი კომუნიკაციით ურთიერთობები ხდება უფრო ღია და პატიოსანი. ეფექტური კომუნიკაციის ხელისშემშლელი ფაქტორები ადვილად მჟღავნდება და იქმნება მისი ერთობლივად დაძლევის შესაძლებლობა. უთანხმოებები დასაწყისშივე გამომზეურდება და მოგვარდება მანამ, სანამ იგი აგრესიასა და წინააღმდეგობის გაწევამდე მიგვიყვანს. მეთოდის გამოყენება ასევე ამცირებს უნდობლობის ხარისხს და მცდარად ინტერპრეტირებულ აღქმას. მის სასარგებლოდ უნდა ითქვას ისიც, რომ იგი საკმაოდ ადვილად განსახორციელებელი ინსტრუმენტია.

4.5 უკუკავშირის მეთოდები

უკუკავშირის მეთოდების შერჩევა ხდება ორი თვალსაზრისით: 1. ისინი უნდა მიმდინარებდეს დიალოგურ რეჟიმში, მაშასადამე, მისი საკვანძო ელემენტია საკითხის/პრობლემის ერთობლივი განხილვა და 2. ეს მეთოდები უნდა იყოს შეძლებისდაგვარად სწრაფად გამოსაყენებელი და ადვილად სამართავი.

უკუკავშირის მეთოდების შერჩევისას მასწავლებელმა უნდა გაითვალისწინოს, სასწავლო პროცესის რომელ ეტაპზე – დასაწყისში, მიმდინარეობისას თუ დასას-

რულს – სურს მისი გამოყენება და ამის გათვალისწინებით შეარჩიოს შესაბამისი მეთოდი.

უკუკავშირის უამრავი მეთოდი არსებობს. ჩვენ გთავაზობთ რამდენიმე მეთოდს, რომელთა ტექნიკური განხორციელება განსაკუთრებით მარტივია, სტუდენტებისთვის – მამოტივირებელი და, ამასთანავე, ინფორმაციული როგორც მასწავლებლისთვის, ასევე სტუდენტებისთვისაც.

„თავდაყირა“

ერთობლივი საქმიანობის საწყის ეტაპზე ჯგუფის თითოეულმა წევრმა როგორც საკუთარ თავს, ასევე მთლიანად ჯგუფს უნდა დაუსვას კითხვა: რა უნდა გავაკეთოთ, მუშაობის პროცესში ჩიხში რომ აღმოვჩნდეთ? თითოეული მონაწილე საკუთარ თავსაზრისს (მაქსიმუმ სამს თითოეული პირი) წერს ბარათებზე და აკრავს კედელზე. შემდეგ მთელი ჯგუფი ახარისხებს ბარათებს მსგავსი გამონათქვამების მიხედვით. ბოლოს მონაწილეები გამონათქვამებს ერთმანეთის მიყოლებით „თავდაყირა“ (პოზიტიური ფორმულირებით) დააყენებენ და თანხმდებიან, რას უნდა მიაქციონ ყურადღება მუშაობის პროცესში მასწავლებელმა და სტუდენტებმა წარმატების მისაღწევად.

მეთოდის გამოყენება რეკომენდებულია, მაგალითად, სასწავლო პროექტზე მუშაობის დასაწყისში.

„ძალთა ველის“ ანალიზი

ძალთა ველის ანალიზის მეთოდი ეხმარება სტუდენტებს არგუმენტებისა და კონტრარგუმენტების ანალიზისას.

მიმდინარეობა:

1. სტუდენტები კონკრეტული თემის შესწავლისას ინდივიდუალურად გამოხატავენ საკუთარ დამოკიდებულებას – განსაზღვრავენ ხელისშემშლელ და ხელისშემწყობ ფაქტორებს. მაგალითად:
 - რა მიწყობს ხელს სწავლაში?
 - რა მიშლის ხელს სწავლაში?
 - რა მიშლის ხელს გაკვეთილზე აქტიურ მონაწილეობაში?



- რა არის საჭირო, აქტიური მონაწილეობა რომ მივიღო გაკვეთილში?
 - რისი თქმა შემიძლია კიდევ...
2. შემდეგ სტუდენტები ერთიანდებიან მცირე ჯგუფებში, სადაც ადარებენ ინდივიდუალური მუშაობის შედეგებს. აქ მათ დაეხმარება შემდეგი კითხვები:
 - რა არის ჩვენს „ძალთა“ შორის საერთო?
 - რაშია განსხვავება?
 - რა შესაძლებლობებს ვხედავთ სწავლაში სიძნელეების აღმოსაფხვრელად?
 3. ჯგუფები აკეთებენ პრეზენტაციებს, გროვდება სასარგებლო და ხელის შემშლელი ასპექტები, რომლებიც მასწავლებელს გადააქვს „ფლიფჩარტზე“.
 4. ბოლოს იმართება საერთო საკლასო დისკუსია, სადაც განსაზღვრავენ, როგორ შეიძლება სიტუაციის გაუმჯობესება. რა შეიძლება გაკეთდეს „სასარგებლო ძალების“ გაძლიერებისთვის და „ხელისშემშლელი ძალების“ შესუსტებისთვის? რა წვლილი უნდა შეიტანონ ამაში მასწავლებელმა და სტუდენტებმა?

მეთოდის უპირატესობა:

ამ ინსტრუმენტის უპირატესობა ის არის, რომ სტუდენტები ხედავენ ერთმანეთის არა მხოლოდ სუსტ, არამედ ძლიერ მხარეებსაც.

გასათვალისწინებელია, რომ ეს ინსტრუმენტი მოითხოვს ბევრ დროს, მაგრამ მისი დანერგვა ღირს ისეთ თემებსა და პრობლემებზე მუშაობისას, რომელთა გადაჭრაც უმრავლესობას აინტერესებს.

ბლიც უკუკავშირი წრებზე

იგი გახლავთ უკუკავშირის მეთოდთა შორის ერთ-ერთი ყველაზე მეტად გავრცელებული ფორმა. აღნიშნული მეთოდი თავისუფალი ან რამდენიმე კითხვით სტრუქტურირებული დისკუსიაა. თავდაპირველად მასწავლებელი სტუდენტებისაგან უკუკავშირს იღებს წრეში ძალიან სწრაფად, მოკლედ ფორმულირებულად. შემდეგ მას მოჰყვება დისკუსია ერთი ან რამდენიმე მნიშვნელოვანი პუნქტის შედეგების შესახებ.

სტუდენტთა უკუკავშირი შესაძლებელია ასე იყოს სტრუქტურირებული:

- ამ თემაზე მუშაობისას განსაკუთრებით არ მომეწონა..., ამის გამო ცუდად ვიგრძენი თავი; ან: ეს განსაკუთრებით მომეწონა, ამის გამო კარგად ვიგრძენი თავი.
- ამ საქმემ ჩვენი თანამშრომლობა მოითხოვა; ან: ამან ჩვენ თანამშრომლობაში ხელი შეგვიშალა;

- ეს ჩემთვის მნიშვნელოვანი იყო, ამას დავიმახსოვრებ და გამოვიყენებ; ან: ამ საქმის დასასრულს მინდა ვთქვა;
- ეს სწავლისას დამეხმარა, ეს კი არ დამეხმარა; და ა.შ.

მეთოდის უპირატესობა:

უკუკავშირის ვერბალური გამოხატულებით უფრო ადვილია ისაუბრო განცდებზე, გრძობებზე, დამოკიდებულებებზე, შთაბეჭდილებებზე, ვიდრე წერილობითი უკუკავშირისას.

პრაქტიკული რეკომენდაციები უკუკავშირის მეთოდის გამოყენებისას

უკუკავშირი წარმატებული რომ იყოს – სწორად მივიდეს მიმღებამდე, მის მიერ კარგად იყოს მიღებული და ქონდეს პოზიტიური გავლენა, აუცილებელია შესაბამისი წესების დაცვა და რამდენიმე წინაპირობის გათვალისწინება.



გთავაზობთ რამდენიმე მნიშვნელოვან წინაპირობას, რომელთა გათვალისწინებაც აუცილებელია ჯგუფში უკუკავშირის კულტურის დასამყარებლად:

1. **შევექმნათ სასურველი ჯგუფური ატმოსფერო**, რაც მასწავლებლის პროფესიონალიზმზეა დამოკიდებული. ჯგუფის პირველივე შეხვედრისას ისე უნდა დაგვეგმომოთ სტუდენტთა გაცნობის ფაზა, რომ „ყინული გავალოთ“, დამყარდეს თბილი და ნდობაზე დამყარებული ურთიერთობა სტუდენტებსა და მასწავლებელს შორის, რითაც სასურველი ჯგუფური ატმოსფერო წარმოიშობა. უკუკავშირის გამცემსა და მიმღებს შორის ურთიერთემპათია და პოზიტიური განწყობა წარმატებული ჯგუფური მუშაობის უმნიშვნელოვანესი წინაპირობაა.
2. **გავაცნობიერებინოთ სტუდენტებს უკუკავშირის დადებითი ეფექტები და მისი მრავალფუნქციურობა** – მასწავლებელმა დასაწყისშივე უნდა განუმარტოს სტუდენტებს უკუკავშირის მიზანი, მისი დადებითი ეფექტები და განიხილოს ის წესები, რომლებიც აუცილებლად უნდა იყოს დაცული როგორც უკუკავშირის გამცემის, ასევე მიმღების მიერ. შესაძლებელია, მასწავლებელმა უკუკავშირის რამდენიმე სავარჯიშო შესთავაზოს მსმენელებს იმის გასარკვევად, რამდენად გააცნობიერეს მათ უკუკავშირის მიზანი და აქვთ თუ არა მისი ეფექტურად გამოყენების უნარი.

იმისაგან დამოუკიდებლად, თუ სად გამოიყენება ეს მეთოდი, იგი თითოეულ პიროვნებასა თუ ჯგუფს სთავაზობს შესაძლებლობებს:

- გაეცნოს სხვათა თვალთახედვებსა და პერსპექტივებს;
- გაიფართოვოს საკუთარი თვალთახედვა და გამოცდილება;
- უკეთ შეიცნოს საგანი/თემა, სხვადასხვა პერსპექტივიდან დააკვირდეს და ინდივიდუალური კრიტერიუმებით შეაფასოს.

3. **დაანახვეთ სტუდენტებს, რომ უკუკავშირი არ არის ცალმხრივი პროცესი**, იგი მიმართულია როგორც მასწავლებლიდან სტუდენტებისკენ, ასევე სტუდენტიდან მასწავლებლისკენ და სტუდენტიდან სტუდენტისკენ. სტუდენტებმა უნდა გააცნობიერონ, რომ უკუკავშირის დროს მიმღებისა და გამცემის ცალმხრივი როლები არ არსებობს. მასწავლებელი თავად უნდა იყოს როგორც სანიმუშო უკუკავშირის გამცემი, ასევე მიმღები.

4. **შექმენით უკუკავშირისათვის ე.წ. „უსაფრთხო სივრცე“**. იმისათვის, რომ მეთოდით მუშაობა იყოს ეფექტიანი, აუცილებელია ჯგუფში შეიქმნას ურთიერთნდობის ატმოსფერო. ასეთი უსაფრთხო სივრცე შესაძლებელია უზრუნველვყოთ:

- ნებაყოფლობითობაზე შეთანხმებით;
- გაცემული უკუკავშირის კონფიდენციალობის დაცვით;
- შეთანხმებით, რომ უკუკავშირის შედეგები გავლენას არ მოახდენს საერთო შედეგებზე.

5. **დაუთმეთ დრო უკუკავშირს და აქციეთ იგი გაკვეთილის თანმხლებ მეთოდად**. უკუკავშირის მეთოდით მუშაობის გამოცდილებამ მასწავლებლებს დაანახვა, რომ უკუკავშირის კულტურის დამკვიდრებას სჭირდება დრო. მაგრამ ისევე, როგორც ზრდასრულთა განათლებაში, საგაკვეთილო პროცესშიც უკუკავშირში ინვესტირებული დრო არ შეიძლება ჩაითვალოს დაკარგულად, პირიქით, ეს არის სასწავლო პროცესის დროის რაციონალურად გამოყენების საუკეთესო პრაქტიკა. უკუკავშირის სისტემატური ჩართვა საგაკვეთილო პროცესში არის საუკეთესო საშუალება იმის დასადგენად, რამდენად მართლდება ჩვენი მოლოდინები, ვითვალისწინებთ თუ არა სტუდენტთა შესაძლებლობებსა და ინტერესებს, მივალწიეთ თუ არა სასურველ შედეგს.

6. **შექმენით პროექტჯგუფები** – დასავლური პრაქტიკული გამოცდილება წარმოაჩენს პროექტჯგუფების მნიშვნელობას უკუკავშირის მეთოდის განვითარებისთვის. ამ ჯგუფების მთავარი ამოცანებია უკუკავშირის ინსტრუმენტებისა და მეთოდების ერთად განვითარება, მეთოდის გამოყენებისას მიღებული გამოცდილების ერთმანეთში გაცვლა, ანალიზი, პრობლემების ერთად დამუშავება, შედეგ-

ბის შეფასება და მომდევნო ნაბიჯებზე მსჯელობა. შემდეგ ჯგუფი გამოცდილებას უზიარებს სხვა ჯგუფებს. ასეთი მიდგომით უკუკავშირის მეთოდით მუშაობა სულ უფრო იხვეწება და ეფექტიანი ხდება.

7. **განვითარეთ უკუკავშირისთვის საჭირო ქცევა** – უკუკავშირი უფრო მეტია, ვიდრე ტექნიკა. გამოცდილება გვიჩვენებს, რომ უკუკავშირის სარგებელი და პოზიტიური გავლენა არ არის დამოკიდებული მხოლოდ მეთოდურ სრულყოფაზე, არამედ უკუკავშირის პროცესში მონაწილე როგორც მასწავლებლის, ასევე სტუდენტების ქცევაზე.

ეფექტიან უკუკავშირამდე მიგვიყვანს:

- ურთიერთემპათია და ურთიერთნდობა მასწავლებელსა და სტუდენტებს შორის;
- ინტერესი და პასუხისმგებლობა როგორც საკუთარი, ასევე საერთო საქმიანობისა და წარმატებისადმი.

8. **უკუკავშირის პროცესში ჩართულ პირებთან ერთად შეაფასეთ შედეგი** – მნიშვნელოვანია, რომ უკუკავშირის შედეგების გაანალიზებისა და შეფასების პროცესში ჩართული იყოს ყველა პირი. ასეთი მიდგომა ზრდის სტუდენტთა ჩართულობასა და მათში პასუხისმგებლობის გრძნობას. მხოლოდ ამგვარად მიღებული შედეგები შეიძლება იქცეს გაკვეთილის განვითარების საწინდრად და შექმნას ჯგუფში ნდობასა და თანამშრომლობაზე დაფუძნებული გარემო.

დოპლერი და ლაუტერბურგი (Doppler, Klaus; lauterburg Christoph: Change Management. Den Unternehmenswandel gestalten. Frankfurt/Main, New York 2005) გვთავაზობენ ეფექტური უკუკავშირის ოთხ თანმიმდევრულ ფაზას:

1. ჯგუფის სხვა წევრებისადმი მიმართული პოზიტიური უკუკავშირი;
2. კრიტიკული უკუკავშირი;
3. სურვილები და სტიმულები შემდგომი თანამშრომლობისთვის;
4. უკუკავშირის მიმღების რეზიუმე და კომენტარი.

გთავაზობთ რამდენიმე რჩევას უკუკავშირის გამცემისთვის:

- **აღწერე და არ შეაფასო** – უკუკავშირის გამცემი მხოლოდ აღწერს თავის პირად აღქმას, გრძნობებსა და დაკვირვებებს, აძლევს რეკომენდაციებს, თუ როგორ შეიძლება, მისი აზრით, პრობლემის მოგვარება. ამასთან, იგი არ საყვედურობს, არ იწყებს მორალიზებას.
- **თავდაპირველად მიაწოდე პოზიტიური უკუკავშირი, შემდეგ კრიტიკა** – ასეთი მიდგომა მიმღებს კეთილად განაწყობს, იზრდება ნდობა და კრიტიკის მიმღებლობა.



- **გაეცი კონკრეტული უკუკავშირი** – უკუკავშირი უნდა იყოს კონკრეტული, ნათლად ფორმულირებული და გასაგები. ამის მისაღწევად საუკეთესო საშუალებაა, როდესაც უკუკავშირის გამცემს მოყავს პრაქტიკული მაგალითები საერთო სამუშაო გამოცდილებიდან. ზოგადი და აბსტრაქტული უკუკავშირი არაფრის მომცემია.
- **ილაპარაკე მხოლოდ საკუთარი პოზიციიდან** – უკუკავშირის გაცემისას აუცილებელია ვისაუბროთ პირველ პირში, მაგალითად, „მე ვფიქრობ, რომ...“ და არა „ფიქრობენ...“.
- **დაიცავი კონფიდენციალობა** – ყველაფერი, რაც უკუკავშირის დროს გამოითქმება, უნდა იყოს კონფიდენციალური და არავითარ შემთხვევაში ჯგუფიდან გარეთ არ უნდა გავიდეს.
- **ურჩიე და არ აიძულო** – არ იყო დირექტიული, შენი ტონი იყოს თანამშრომლობითი.
- **სხვების თვალთ შებედე პრობლემას** – უკუკავშირის გამცემმა უნდა იფიქროს არა მხოლოდ საკუთარ, არამედ, პირველ რიგში, უკუკავშირის მიმღების მოთხოვნილებებზე. გაწონასწორებული უკუკავშირი ითვალისწინებს ყველა მონაწილის მოთხოვნილებას.
- **გაეცი შედეგიანი უკუკავშირი** – ამრიგად უკუკავშირმა გავლენა უნდა მოახდინოს უკუკავშირის მიმღებზე.
- **მაწოდე უკუკავშირი, რაც შეიძლება მალე** – უკუკავშირი მით უფრო ეფექტიანია, რაც უფრო მყისიერად გაიცემა იგი, მაგრამ გასათვალისწინებელია, რამდენად მზად არის იმ მომენტში მიმღები ამისათვის.

წესები უკუკავშირის მიმღებისთვის:

- **იყავი აქტიური მსმენელი** – ყურადღებით მოუსმინე უკუკავშირის გამცემს, თუ რაიმე გაურკვეველია, დაუსვი კითხვები.
- **არ დაიწყო დაცვა და დაპირისპირება** – არ დაიწყო საკუთარი პოზიციის არგუმენტირება და დაცვა ისე, რომ ამან კონფლიქტამდე მიგიყვანოს.
- **იფიქრე იმაზე, უკუკავშირის დროს რომელი რჩევაა შენთვის სასარგებლო.**
 - **დაუბრუნე უკუკავშირი უკუკავშირის გამცემს** – მოგვიანებით შესაძლებელია ეს მოხდეს არაფორმალური საუბრის დროს, არ დაგავიწყდეს უკუკავშირის გამცემს გაუზიარო, რა მოგცა შენ მის მიერ მოწოდებულმა რჩევებმა, რომელი იყო განსაკუთრებით სასარგებლო, რაში არ დაეთანხმე. ასეთი მიდგომით უკუკავშირი შეიძენს წრიულ ხასიათს.

სასწავლო პროცესი



ამ თავში გაეცნობით მოდულური პროგრამის ფარგლებში სასწავლო პროცესის დაგეგმვის თავისებურებებს, ძირითად პრინციპებს, გრძელვადიანი, მოკლევადიანი დაგეგმვის სახეებსა და დაგეგმვის დროს გასათვალისწინებელ მნიშვნელოვან ასპექტებს. ასევე შეძლებთ დაგეგმვის კომპონენტებს შორის მიმართებების დადგენას პრაქტიკული მაგალითების გაცნობის საფუძველზე. მოგაწვდით რეკომენდაციებს სსსმ და შშმ სტუდენტებისათვის ინდივიდუალური სასწავლო გეგმის შემუშავებასთან დაკავშირებით.

5.1. სასწავლო პროცესის დაგეგმვა

რა მიზანს ემსახურება დაგეგმვა? სწორად დაგეგმილი სასწავლო პროცესი მოქნილობის საშუალებას იძლევა, სასწავლო პროცესის ეფექტიანობასა და მასწავლებლის პროფესიულ ზრდას უწყობს ხელს. მასწავლებლები რამდენიმე დონეზე გეგმავენ სასწავლო პროცესს: ესაა, პირველ რიგში, პროგრამის სასწავლო გეგმა, რომელსაც პროგრამის ხელმძღვანელი მასწავლებლებთან ერთად ადგენს.

სასწავლო გეგმა პროფესიული საგანმანათლებლო პროგრამის ერთ-ერთი კომპონენტია და ავტორიზაცია/აკრედიტაციისთვის წარსადგენ პროგრამას თან ერთვის. სასწავლო გეგმა გვიჩვენებს, თუ რამდენად გაიაზრა დაწესებულების პერსონალმა პროგრამის არსი და რამდენად სწორად დაგეგმა მისი განხორციელების ეტაპები. ლოგიკურია, სასწავლო გეგმის შედგენისას გავითვალისწინოთ მოდულების წინაპირობები, ანუ ჯერ დაიგეგმოს იმ მოდულის სწავლება, რომელიც სხვა მოდულის წინაპირობაა. პროგრამის შემადგენელი მოდულები შესაძლოა ისწავლებოდეს როგორც პარალელურ რეჟიმში, ისე კურსციული სისტემით (თანამიმდევრობით), ან ამ ორი პრინციპის კომბინაციით. ეს საშუალებას მისცემს სასწავლებელს უზრუნველყოს მასწავლებელთა დატვირთვა მთელი წლის განმავლობაში, თუ ეს არსებითია. აგრარული მიმართულების ისეთი პროგრამებისთვის, რომლებიც სეზონურ ცვლილებებთანაა დაკავშირებული, შესაძლოა მომზადდეს 2-3 სასწავლო გეგმა პროგრამის განხორციელების განსხვავებული ორგანიზაციისთვის, იმის შესაბამისად, თუ როდის მოხდება სტუდენტთა მიღება, გაზაფხულზე თუ შემოდგომაზე.

რეკომენდებულია ზოგადი მოდულების გავლა პროგრამის დასაწყისში, თუმცა მისაღებია სხვა მოდულების პარალელურადაც. მეწარმეობის მოდულის სწავლებაზე მაშინ გადავდივართ, როცა პროფესიული მოდულების ძირითადი ნაწილი გავლილია. ამას არსებითი მნიშვნელობა აქვს, რადგანაც მეწარმეობის მოდულის



ერთ-ერთი სწავლის შედეგი კონკრეტული ბიზნესის განვითარების ბიზნეს-გეგმის შედგენაა, რასაც სტუდენტი ვერ შეძლებს, თუ ამ პროფესიაში მინიმალური ცოდნა და გარკვეული კომპეტენციები არ აქვს. გაცნობითი პრაქტიკის მოდულის გავლა პროგრამის დასაწყისშია რეკომენდებული, საწარმოო პრაქტიკის მოდულისა – პროგრამის ბოლოს, პრაქტიკული პროექტი სასწავლო პროცესის დასაწყისში ვერ განხორციელდება, თუმცა შესაძლებელია მისი განხორციელება ნაწილ-ნაწილ ან საწარმოო პრაქტიკის წინ, შემდეგ ან პარალელურად, პროგრამის ბოლო ეტაპზე. მაგალითად, როცა სტუდენტი მზადაა პრაქტიკული პროექტის პირველი, არსებითი ნაწილის განსახორციელებლად, მას შესაძლოა მიეცეს მისი განხორციელების საშუალება თუნდაც ორწლიანი სწავლების პირველი წლის ბოლოს. ლოგიკურია, რომ პრაქტიკული პროექტი მთლიანად ვერ განხორციელდება, სანამ სასწავლო პროცესი დასკვნით ეტაპზე არ გადავა. პრაქტიკული პროექტის დაგეგმვა მთლიანად დამოკიდებულია პროფესიის სპეციფიკაზე და სასწავლებლის პრერეგატივას წარმოადგენს.

პრაქტიკული პროექტის შესრულება შესაძლებელია მონათესავე სპეციალობების სტუდენტთა მიერ, ინტეგრირებულადაც, ერთი ან რამდენიმე სასწავლებლის მიერ გაფორმებული მემორანდუმის ფარგლებში. მაგალითად, სასურველია გიდის და ტუროპერატორის, რეპორტიორის, კორესპონდენტისა და ტელეოპერატორის, ბართენდერის, მზარეულის და სერვის-მენეჯერის, სასტუმრო საქმის სპეციალისტისა და დასუფთავების სპეციალისტის პრაქტიკული პროექტები ინტეგრირებულად განხორციელდეს და ყველა პროფესიის სტუდენტმა საერთო პროექტში თავისი წვლილი შეიტანოს, თუ ამას წარმატებით დაგეგმავს და მართავს დაწესებულების (დაწესებულებების) ხელმძღვანელი.

სემესტრებად პროგრამის დაყოფა არაა სავალდებულო. ეს სასწავლებლის პრერეგატივაა. კვირაში სტუდენტის დატვირთვა 40 საათს არ უნდა აღემატებოდეს, თუმცა არ უნდა იყოს 30 საათზე ნაკლები. დატვირთვაში იგულისხმება დამოუკიდებელი მუშაობის საათებიც. გაითვალისწინეთ, რომ მოდულში მოცემული საათები (1 კრედიტი უდრის 25 საათს) წარმოადგენს სტუდენტის და არა მასწავლებლის დატვირთვას.

ერთი საკონტაქტო საათი მოიცავს სასწავლო დროისა და შესვენების დროის შემდეგ შესაძლო კომბინაციებს: 45 წუთი+15 წუთიანი შესვენება ან 50 წუთი+10 წუთიანი შესვენება

ნიმუში

სასწავლო გეგმა

პროგრამა: კონსულტანტ-გამყიდველი

სულ საათები	პრედიქცია	მოედულის სახელწოდება	სასწავლო კვირა										საერთაშორისო საათები	დაამუქიდებელი საათები
			1	2	3	4	5-48	49	50	51	52			
50	2	გაცნობითი პრაქტიკა	16	16	14	4	0-0	0	0	0	0	44	6	
100	4	მეწარმეობა	0	0	0	0	100 (5-25 კვირა)	0	0	0	0	62	38	
50	2	კომუნიკაცია	2	2	2	2	42 (5-23 კვირა)	0	0	0	0	46	4	
25	1	პიროვნული და ინტერპერსონალური უნარები	1	1	1	1	21 (5-22 კვირა)	0	0	0	0	22	3	
50	2	რაოდენობრივი წიგნიერება	1	1	1	2,5	44,5 (5-25 კვირა)	0	0	0	0	47	3	
50	2	საინფორმაციო ტექნოლოგიები	2	2	2	1	43 (5-25 კვირა)	0	0	0	0	37	13	
100	4	უცხოური ენა	4	4	3,5	3,5	85 (5-29 კვირა)	0	0	0	0	86	14	
275	11	მომხმარებელთან ურთიერთობის წარმართვა სავაჭრო ობიექტებზე	0	0	0	0	275 (26-43 კვირა)	0	0	0	0	202	73	
100	4	სამუშაო გარემოს ორგანიზება სავაჭრო ობიექტებში	0	0	0	4	96 (5-25 კვირა)	0	0	0	0	68	32	
75	3	ნაშთების კონტროლი სავაჭრო ობიექტებში	0	0	0	0	75 (27-43 კვირა)	0	0	0	0	52	23	



175	7	გაყიდვების ოპერაციების შესრულება სავაჭრო ობიექტებში	4	4	5	4	158 (5-43 კვირა)	0	0	0	0	131	44
200	8	საწარმოო პრაქტიკა – კონსულტანტ-გამყიდველი	0	0	0	0	40 (44-48 კვირა)	0	0	0	0	195	5
125	5	პრაქტიკული პროექტი – კონსულტანტ-გამყიდველი	0	0	0	0	0-0	30	30	30	35	46	79
125	5	არასასურსათო საქონელმცოდნეობა	0	0	3	4	118 (5-36 კვირა)	0	0	0	0	101	24
125	5	სასურსათო საქონელმცოდნეობა	0	0	3	4	118 (5-37 კვირა)	0	0	0	0	106	19
125	5	სატელეფონო გაყიდვები	0	0	0	0	125 (25-43 კვირა)	0	0	0	0	79	46
1750	70	კვირის დატვირთვა (სრული)	30	30	34	30	30-40	30	30	30	35	1324	426

5.2. საგნის/სასწავლო კურსის გეგმა (სილაბუსი, მოდული)

საგნის გეგმის შედგენა ეხმარება პედაგოგს საგნის სწავლებისადმი სისტემური მიდგომის ჩამოყალიბებასა და საგნის სწავლების პროცესის ეფექტიანად აგებაში. მოდულური პროგრამებისთვის სილაბუსს მოდული წარმოადგენს და მასში მოცემულია ყველა ის ინფორმაცია, რომელიც საგნობრივი პროგრამების ფარგლებში სილაბუსით იყო განსაზღვრული და ამიტომაც სილაბუსები მოდულზე აღარ კეთდება.

მოდული მოიცავს შემდეგ ნაწილებს:

1. ზოგადი ინფორმაცია;
2. სტანდარტული ჩანაწერები;
3. დამხმარე ჩანაწერები.

თითოეული ნაწილი თავის მხრივ იშლება შემდეგ პუნქტებად:

1. ზოგადი ინფორმაცია;
 - სარეგისტრაციო ნომერი;
 - სახელწოდება;

- გამოქვეყნების თარიღი;
- პროფესიული განათლების საფეხურთან შესაბამისობა;
- მოცულობა კრედიტებში;
- მოდულზე დაშვების წინაპირობა;
- მოდულის აღწერა.

2. სტანდარტული ჩანაწერები

- სწავლის შედეგები;
- შესრულების კრიტერიუმები;
- კომპეტენციის პარამეტრების ფარგლები;
- მტკიცებულებები.

3. დამხმარე ჩანაწერები

- საათების განაწილების სარეკომენდაციო სქემა;
- მოდულის განხორციელების მიდგომები;
- სასწავლო გარემოს მოდელი;
- მინიმალური ტექნიკური აღჭურვილობის ნორმატივი;
- მტკიცებულებების შეგროვების რეკომენდებული მიდგომები;
- შეფასების რეკომენდებული მიმართულებები და ინსტრუმენტები;
- სარეკომენდაციო ლიტერატურა ან/და ინფორმაციის წყაროები;
- რეკომენდაციები სსსმ და შშმ სტუდენტების სწავლებისათვის.



ნიმუში

მოდული

1. ზოგადი ინფორმაცია:

სახელწოდება:	მეწარმეობა
გამოქვეყნების თარიღი:	28.07.15
ევროპულ კვალიფიკაციათა ჩარჩოს კვალიფიკაციის დონესთან შესაბამისობა:	მეოთხე
პროფესიული განათლების საფეხურთან შესაბამისობა:	მეოთხე

მოცულობა კრედიტებში:	5
მოდულზე დაშვების წინაპირობა:	საბაზო განათლება
მოდულის აღწერა:	<p>მოდულის დასრულების შემდეგ პირს შეუძლია:</p> <ul style="list-style-type: none"> ● ბიზნესის დაგეგმვა ● ბიზნესის რეგისტრაცია ● ბიზნესის ორგანიზება ● ადამიანური რესურსების ორგანიზება ● პროდუქციის/მომსახურების რეალიზაცია ● გამარტივებული ფინანსური აღრიცხვა-ანგარიშგების წარმოება

2. სტანდარტული ჩანაწერები:

სწავლის შედეგები სტუდენტს შეუძლია	შესრულების კრიტერიუმები	კომპეტენციის პარამეტრების ფარგლები	შემაჯავებლები
1. ბიზნესის დაგეგმვა	<ol style="list-style-type: none"> 1. სწორად განმარტავს სამეწარმეო (ეკონომიკური) საქმიანობის არსსა და სფეროებს 2. სწორად აფასებს საკუთარ ძლიერ და სუსტ მხარეებს 3. დასაბუთებულად აყალიბებს ბიზნესის იდეას 4. ადეკვატურად აღწერს ბიზნეს-იდეის განხორციელებასთან დაკავშირებულ რისკებს 5. ბიზნესის სპეციფიკის გათვალისწინებით, სწორად უკეთებს იდენტიფიცირებას საჭირო ლიცენზიებს/ნებაართვებს/სერტიფიკატებს. 	<ol style="list-style-type: none"> 1. სამეწარმეო (ეკონომიკური) საქმიანობის სფეროები: მომპოვებლობითი მრეწველობა და სოფლის მეურნეობა, გადამამუშავებელი მრეწველობა, მომსახურების სფერო, ინფორმაციის მართვა. 7. ბაზრის კვლევის ელემენტები: პოტენციური კლიენტები, პოტენციური კონკურენტები, მოთხოვნის სავარაუდო მასშტაბები წარმოებულ საქონელზე/გაწეულ მომსახურებაზე 	<p>ზეპირი ან/და წერილობითი მტკიცებულება (1)</p> <p>პროდუქტი/შედეგი, როგორც მტკიცებულება (2-7)</p>

	<p>6. სწორად ასაბუთებს გადაწყვეტილებას საწარმოს ადგილმდებარეობასთან დაკავშირებით</p> <p>7. სწორად ახორციელებს ბაზრის კვლევას</p>		
<p>2. ბიზნესის რეგისტრაცია</p>	<p>1. სწორად აღწერს მეწარმე-სუბიექტების უპირატესობებსა და ნაკლოვანებებს</p> <p>2. ბიზნესის სპეციფიკის გათვალისწინებით, სწორად ასაბუთებს შერჩეული ორგანიზაციულ-სამართლებრივი ფორმის მიზანშეწონილობას</p> <p>3. სწორად აღწერს ბიზნესის რეგისტრაციის პროცედურას მისი ორგანიზაციულ-სამართლებრივი ფორმის გათვალისწინებით</p> <p>4. ბიზნესის ორგანიზაციულ-სამართლებრივი ფორმის შესაბამისად, ამზადებს სარეგისტრაციო დოკუმენტაციას</p> <p>5. საგადასახადო კოდექსის შესაბამისად, განმარტავს გადასახადების სახეებს, მათ განაკვეთებს და გადასახადისაგან განთავისუფლების პირობებს</p> <p>6. საგადასახადო კანონმდებლობის შესაბამისად, განმარტავს დაბეგვრის შეღავათიან რეჟიმებს</p> <p>7. კანონმდებლობის შესაბამისად, აღწერს გადასახადის გადამხდელად რეგისტრაციის პროცედურას</p>	<p>1. მეწარმე-სუბიექტები, იგივე ორგანიზაციულ-სამართლებრივი ფორმები: ინდივიდუალური მეწარმე, სოლიდარული პასუხისმგებლობის საზოგადოება (სპს), კომანდიტური საზოგადოება (კს), შეზღუდული პასუხისმგებლობის საზოგადოება (შპს), სააქციო საზოგადოება (სს, კორპორაცია) და კოოპერატივი.</p> <p>5. გადასახადების სახეები: საშემოსავლო გადასახადი, ქონების გადასახადი, მოგების გადასახადი, აქციზი, დღგ, იმპორტის გადასახადი.</p> <p>6. დაბეგვრის შეღავათიანი რეჟიმები: მიკრო ბიზნესი, მცირე ბიზნესი, ფიქსირებული საშემოსავლო გადასახადი, ფიქსირებული გადასახადი</p>	<p>ბეპირი ან/და წერილობითი მტკიცებულება (1; 3, 5-7)</p> <p>პროდუქტი/შედეგი როგორც მტკიცებულება (2; 4)</p>



<p>3. ბიზნესის ორგანიზება</p>	<ol style="list-style-type: none"> 1. ბიზნესის სპეციფიკის გათვალისწინებით, სწორად აღწერს წარმოების/ მომსახურების ტექნოლოგიურ პროცესს 2. ტექნოლოგიის გათვალისწინებით, სწორად უკეთებს იდენტიფიცირებას საჭირო ძირითად საშუალებებს, აღჭურვილობასა და ინვენტარს 3. სწორად განსაზღვრავს საჭირო მასალებსა და ნედლეულს 4. სწორად აღწერს საწარმოს მასალებითა და ნედლეულით უზრუნველყოფის გზებს 5. ბიზნესის სპეციფიკის გათვალისწინებით, რეალისტურად აღწერს ბიზნესის დაწყებასთან დაკავშირებულ ხარჯებს 6. სწორად აღწერს ბიზნესის დაფინანსების წყაროებს 	<ol style="list-style-type: none"> 2. ძირითადი საშუალებები, აღჭურვილობა და ინვენტარი: მანქანები, მოწყობილობები, შენობა-ნაგებობები, მიწის ფართი, ინვენტარი, კომუნიკაციები. 3. მასალები და ნედლეული: წარმოების პროცესში გამოყენებული საბრუნავი საშუალებები, მ.შ. ენერგეტიკული რესურსები. 6. დაფინანსების წყაროები: კერძო ფინანსები, საბანკო კრედიტი, მთავრობის პროგრამები, სპეციალური პროგრამები 	<p>გეპირი ან/და წერილობითი მტკიცებულება (1)</p> <p>პროდუქტი/შედევგი, როგორც მტკიცებულება (2-6)</p>
<p>4. ადამიანური რესურსების ორგანიზება</p>	<ol style="list-style-type: none"> 1. სწორად განსაზღვრავს საჭირო ადამიანურ რესურსს 2. კანონმდებლობის შესაბამისად, აღწერს შრომითი ურთიერთობის დამყარების ფორმებს 3. კანონმდებლობის შესაბამისად, აღწერს შრომითი ურთიერთობების დამყარების აქტს 4. სწორად ადგენს სამუშაოს აღწერილობას 5. სწორად აცალიბებს შესრულებული სამუშაოს შეფასების კრიტერიუმებს 6. სწორად განმარტავს თანამშრომელთა სტიმულირების გზებს 7. კანონმდებლობის და სამუშაოს სპეციფიკის გათვალისწინებით, განსაზღვრავს შრომითი ურთიერთობების შეწყვეტის პირობებს 	<ol style="list-style-type: none"> 3. შრომითი ურთიერთობების დამყარების აქტი: შრომითი ხელშეკრულება და დანიშვნის ინდივიდუალური სამართლებრივი აქტი (ბრძანება) 	<p>გეპირი ან/და წერილობითი მტკიცებულება (2; 6)</p> <p>პროდუქტი/შედევგი, როგორც მტკიცებულება (1; 3-5; 7)</p>

<p>5. პროდუქციის/ მომსახურების რეალიზაცია</p>	<ol style="list-style-type: none"> 1. სწორად განმარტავს სტიმულირების სახეებს და მათ გამოყენებას 2. ბიზნესის სპეციფიკის გათვალისწინებით, სწორად ირჩევს ბაზარს, სადაც აპირებს პოზიციონირებას 3. ბიზნესის სპეციფიკის გათვალისწინებით, სწორად არჩევს გაყიდვების სახეს 4. ბიზნესის სპეციფიკის გათვალისწინებით, სწორად არჩევს მიწოდების ფორმას 5. ბიზნესისა და მომხმარებლის სპეციფიკის გათვალისწინებით, სწორად ირჩევს მომხმარებლის სტიმულირების მექანიზმებს 6. სწორად განსაზღვრავს საქონლის ფასებს 	<ol style="list-style-type: none"> 1. სტიმულირების სახეები: რეკლამა, პერსონალური გაყიდვა, გაყიდვების სტიმულირება, კავშირები საზოგადოებასთან. 3. გაყიდვების სახე: საბითუმო, საცალო, მომსახურების სტანდარტული და კორპორატიული სერვისები. 4. მიწოდების ფორმა: ნაყარი, დაფასოებული, შეფუთვა, დიზაინი, გაყიდვა ადგილიდან, სავაჭრო ქსელის გამოყენება, დისტრიბუცია, ადგილზე მიწოდება/მომსახურება, სტანდარტული სერვისი, კლიენტზე მორგებული (კორპორატიული) სერვისი 	<p>ზეპირი ან/და წერილობითი მტკიცებულება (1)</p> <p>პროდუქტი/შედეგი, როგორც მტკიცებულება (2-6)</p>
<p>6. გამარტივებული ფინანსური აღრიცხვანგარიშგების წარმოება</p>	<ol style="list-style-type: none"> 1. სწორად განსაზღვრავს საქონლის/მომსახურების ფასებს 2. ბიზნესის სპეციფიკის გათვალისწინებით, სწორად ჩამოთვლის მოსალოდნელ შემოსავლებს 3. ბიზნესის სპეციფიკის გათვალისწინებით, სწორად განმარტავს საკონტროლო სალარო აპარატის გამოყენების საჭიროებას 4. ბიზნესის სპეციფიკის გათვალისწინებით, სწორად ჩამოთვლის მოსალოდნელ ხარჯებს 5. სწორად აღრიცხავს შემოსავლებსა და ხარჯებს 6. ბიზნესის სპეციფიკის გათვალისწინებით, სწორად უკეთებს იდენტიფიცირებას ბიუჯეტში შესატან გადასახადებს 7. სწორად ანგარიშობს მოსალოდნელ მოგებას 	<ol style="list-style-type: none"> 5. შემოსავლები: საქონლის/მომსახურების რეალიზაციიდან მიღებული შემოსავლები, ქონების რეალიზაციიდან მიღებული შემოსავლები, იჯარა, საპროცენტო სარგებელი, სესხი. <p>ხარჯები: მუდმივი და ცვალებადი ხარჯები</p>	<p>პროდუქტი/შედეგი როგორც მტკიცებულება (1-7)</p>



3. დამხმარე ჩანაწერები:

3.1. საათების განაწილების სარეკომენდაციო სქემა:

სწავლის შედეგები	საათების განაწილება სწავლის შედეგების მიხედვით				
	საკონტაქტო სასწავლო დათვითობა		დამოუკიდებელი საშუალებები	შეფასება	სულ
	თეორიული მისაღწევობა	პრაქტიკული მისაღწევობა			
სწავლის შედეგი 1	5	7	10	1	23
სწავლის შედეგი 2	7	6	4	1	18
სწავლის შედეგი 3	4	5	7	1	17
სწავლის შედეგი 4	4	6	14	1	25
სწავლის შედეგი 5	6	4	7	1	18
სწავლის შედეგი 6	7	6	10	1	24
სულ:	33	34	52	6	125

3.2. მოდულის განხორციელების მიდგომები:

მოდულის განხორციელების ზოგადი კონცეფცია: მოდული მიზნად ისახავს სტუდენტებს განუვითაროს მეწარმეობრივი ხედვა და მისცეს მოტივაცია თვითონვე წამოიწყონ ბიზნესი, მისცეს სათანადო ცოდნა და განუვითაროს უნარები, რათა მათ შეძლონ მცირე საწარმოს დაფუძნება, ოპერირება ან არსებული საოჯახო ბიზნესის ფუნქციონირებაში ცვლილებების შეტანა.

კურსის განმავლობაში სტუდენტები ირჩევენ სასურველ ბიზნესს და ავითარებენ ბიზნეს-გეგმას. რეკომენდებულია ბიზნეს საქმიანობის სფერო არჩეულ იქნეს მათი ძირითადი სპეციალობის მიხედვით, ეს ასევე შეიძლება იყოს მომიჯნავე სფერო ან ისეთი სფერო, რაშიც გამოიყენებენ შეძენილ დარგობრივ ცოდნასა უნარებს. დავალებები უნდა მიეცეთ ინდივიდუალურად. კურსის ფარგლებში შესაბამისი თეორიული მასალა მიწოდებული უნდა იქნეს იმ დროს, როდესაც ამ მასალის გამოყენების პრაქტიკული შესაძლებლობა გაჩნდება, ბიზნეს-გეგმაზე მუშაობის პროცესში.

სტუდენტებს უნდა განემარტოთ, რომ ამ მოდულის ფარგლებში მათ უნდა შექმნან „ვირტუალური“ ბიზნესი და მოამზადონ მარტივი ბიზნეს-პროექტი, რაც მათი შეფასების მთავარი ინსტრუმენტი იქნება.

მოდულის განხორციელების მიდგომები:

სწავლის ფეიფი	სწავლის ფეიფის შესაბამისი სარემომდამოთ თემატიკა	სწავლის სარემომდამოთ მეთოდები
სწავლის შედეგი 1	<ul style="list-style-type: none"> ● ბიზნესი და მეწარმეობა ● ბიზნესის ადგილი და როლი ეკონომიკაში ● ბაზარი, ბაზრის სტრუქტურა ● სამეწარმეო (ეკონომიკური) საქმიანობის სფეროები ● სამეწარმეო გარემო ● ბიზნეს-საქმიანობასთან დაკავშირებული რისკები ● ლიცენზიები, ნებართვები და სერტიფიკატები, მათი არსი და სახეები ● ბიზნესის მდებარეობა და მისი გავლენა წარმატებაზე ● ბაზრის კვლევის მნიშვნელობა, კვლევის ელემენტები ● ინფორმაციის შეგროვების გზები 	<p>ლექცია, პრაქტიკული სავარჯიშო, გონებრივი იერიში, დისკუსია, დამოუკიდებელი სამუშაოს ანალიზი, დავალებები</p>
სწავლის შედეგი 2	<ul style="list-style-type: none"> ● მეწარმე-სუბიექტები (ბიზნესის ორგანიზაციული-სამართლებრივი ფორმები), მათი უპირატესობები და ნაკლოვანებები ● ბიზნესის რეგისტრაცია და პროცედურები ● სარეგისტრაციო დოკუმენტები ● პარტნიორები, წილობრივი მონაწილეობა, პარტნიორთა კრების ოქმი ● ბიზნესის სახელწოდება, სარეგისტრაციო მონაცემები ● გადასახადების ცნება და მისი სახეები ● გადასახადების განაკვეთები ● საგადასახადო შეღავათები ● დაბეგვრის შეღავათიანი რეჟიმები: მიკრო ბიზნესი, მცირე ბიზნესი, ფიქსირებული გადასახადები ● გადასახადის გადამხდელად რეგისტრაციის პროცედურები 	<p>ლექცია, პრაქტიკული სავარჯიშო, დისკუსია, დამოუკიდებელი სამუშაოს ანალიზი, დავალებები, როლური თამაშები</p>
სწავლის შედეგი 3	<ul style="list-style-type: none"> ● საწარმოო რესურსები, მათი კლასიფიკაცია (ბუნებრივი რესურსები (გამოლევადი და გამოულეველი, ადამიანური რესურსები) ● წარმოების ფაქტორები, მათი კლასიფიკაცია 	<p>ლექცია, პრაქტიკული სავარჯიშო, დისკუსია, დამოუკიდებელი სამუშაოს ანალიზი, დავალებები, სასწავლო ექსკურსია</p>



	<ul style="list-style-type: none"> ● ტექნოლოგიური პროცესი, მასალები და ნედლეული ● მასალებისა და ნედლეულის ბაზრები ● კაპიტალი და მისი სტრუქტურა ● დაფინანსების წყაროები 	
სწავლის შედეგი 4	<ul style="list-style-type: none"> ● სამუშაო ძალა, კვალიფიკაცია, შრომითი ურთიერთობების დაწყება და შეწყვეტა ● არსებითი პირობები, წერილობითი ფორმით შრომითი ურთიერთობების გაფორმების შემთხვევები ● შრომითი ხელშეკრულება, დანიშვნის აქტი, მომსახურების ხელშეკრულება, სამუშაო აღწერა ● შესრულებული სამუშაოს შეფასების კრიტერიუმები ● დასაქმებული პირის სტიმულირების გზები და მნიშვნელობა 	ლექცია, პრაქტიკული სავარჯიშო, დისკუსია, დამოუკიდებელი სამუშაოს ანალიზი, დავალებები
სწავლის შედეგი 5	<ul style="list-style-type: none"> ● კლიენტის სტიმულირების მექანიზმები: რეკლამა, რეკლამის სახეები მიზნისა და ფუნქციის მიხედვით ● რეკლამის ეფექტურობა მიზნობრივი ჯგუფის გათვალისწინებით ● გაყიდვის სახეები ● მომსახურების ბიზნესის სპეციფიკა ● მიწოდების ფორმები, საქონლის შეფუთვა და მარკირება, მოთხოვნები მარკირების მიმართ ● შერჩეულ მყიდველთან სწორი ურთიერთობის აგება ● ფასწარმოქმნის პოლიტიკა, ფასის არსი და მნიშვნელობა, ფასების კლასიფიკაცია ● ფასწარმოქმნის განმსაზღვრელი ფაქტორები 	ლექცია, პრაქტიკული სავარჯიშო, დისკუსია, დამოუკიდებელი სამუშაოს ანალიზი, დავალებები
სწავლის შედეგი 6	<ul style="list-style-type: none"> ● ფასი და მისი სტრუქტურა ● ფასწარმოქმნის ფაქტორები ● ბიზნესის შემოსავლები და მისი სახეები ● საკონტროლო-სალარო აპარატი, მისი სავალდებულო გამოყენების შემთხვევები ● ბიზნესის ხარჯები და სახეები ● შემოსავლებისა და ხარჯების მარტივი აღრიცხვა, მოგება, დივიდენდი. 	ლექცია, პრაქტიკული სავარჯიშო, როლური თამაში, დამოუკიდებელი სამუშაოს ანალიზი, დავალებები

3.4. სასწავლო გარემოს მოდელი: A

3.5. მინიმალური ტექნიკური აღჭურვილობის ნორმატივი

ნაწილი 1. მინიმალური ტექნიკური აღჭურვილობის ნორმატივი, რომელიც საგანმანათლებლო დაწესებულებას უნდა ჰქონდეს საკუთრებაში/მფლობელობაში პროგრამის განხორციელების ძირითად ადგილზე

№	დასახელება	თემნიკური მახასიათებლები	რაოდენობა	შენიშვნა
1.	პროფესიული სტუდენტის საკლასო სამუშაო ადგილი (მაგიდა/სკამი) ²		1	პროფესიული სტუდენტზე
2.	მასწავლებლის სამუშაო ადგილი (მაგიდა /სკამი)		1	სასწავლო ოთახზე
3.	დემონსტრირების ციფრული საშუალებები	მონიტორი ან პროექტორი	1	სასწავლო ოთახზე
4.	დაფა	არანაკლებ 0.6X0.9	1	სასწავლო ოთახზე
5.	კომპიუტერი მასწავლებლისათვის	კომპიუტერი არანაკლებ 1 გბ. ოპერატიული მეხსიერებით, არანაკლებ 160 გბ. მყარი დისკი	1	სასწავლო ოთახზე

ნაწილი 2. მინიმალური ტექნიკური აღჭურვილობის ნორმატივი, რომელიც დაწესებულების მიერ საგანმანათლებლო პროგრამის განხორციელების მიზნით უზრუნველყოფილი / ხელმისაწვდომი უნდა იყოს სასწავლო მიზნებისათვის სასწავლებლის ბაზაზე ან საწარმოო პრაქტიკის ობიექტზე (სასწავლო დაწესებულების ფარგლებს გარეთ) ოფიციალური შეთანხმების საფუძველზე.

ნაწილი 3. მასალები და ნედლეული:

№	დასახელება	თემნიკური მახასიათებლები	რაოდენობა	შენიშვნა
1.	მარკერი	დაფის	8	ჯგუფზე
2.	საშლელი	დაფის	1	ჯგუფზე

² ორ ან მეტადგილიანი (გრძივი მერხების შემთხვევაში) არანაკლებ 0.6 მეტრისა ერთ პროფესიულ სტუდენტზე



3.6. მტკიცებულებების შეგროვების რეკომენდებული მიდგომები:

მტკიცებულებების შეგროვების მთავარი მექანიზმია პროექტი, რომელიც სტუდენტს მიეცემა მოდულის დასაწყისში. პროექტის ფარგლებში სტუდენტები ავითარებენ ბიზნეს-გეგმას, რომლის პრეზენტაციაც განხორციელდება მოდულის დასასრულს. რაც შეეხება 1-5 სწავლის შედეგებში წერილობითი ან/და ზეპირი მტკიცებულებების მოპოვებას, რეკომენდებულია თითოეული სწავლის დასრულებისას.

3.7. შეფასების რეკომენდებული მიმართულებები და ინსტრუმენტები:

სწავლის შედეგი	შეფასების მიმართულება		
	პროცესზე დაკვირვება	პროდუქტის/ შედეგის შეფასება	გამოკითხვა
სწავლის შედეგი 1		პროექტი	ტესტი, ზეპირი შეკითხვები
სწავლის შედეგი 2		პროექტი	ტესტი, ზეპირი შეკითხვები
სწავლის შედეგი 3		პროექტი	ზეპირი შეკითხვები
სწავლის შედეგი 4		პროექტი	ზეპირი შეკითხვები
სწავლის შედეგი 5		პროექტი	ზეპირი შეკითხვები
სწავლის შედეგი 6		პროექტი	

3.8. სარეკომენდაციო ლიტერატურა ან/და ინფორმაციის წყაროები:

1. <http://georgia.smetoolkit.org/georgia/ka>
2. www.rs.ge
3. საქართველოს კანონი „ლიცენზიებისა და ნებართვების შესახებ“
4. საქართველოს კანონი „მეწარმეთა შესახებ“
5. საქართველოს შრომის კოდექსი;
6. „სპეციალური დაბეგვრის რეჟიმების შესახებ“ საქართველოს მთავრობის №415 დადგენილება.
7. საქართველოს საგადასახადო კოდექსი (თავი XII)
8. „სპეციალური დაბეგვრის რეჟიმების შესახებ“ საქართველოს ფინანსთა მინისტრის №999 ბრძანება
9. „გადასახადების ადმინისტრირების შესახებ“ ფინანსთა მინისტრის ბრძანება №996 (კარი VII)

10. http://www.businessombudsman.ge/cms/site_images/rogor%20daviwo%20biznesi.pdf
11. <http://startup.ge>
12. <http://www.qartuli.ge/>

3.9. რეკომენდაციები სპეციალური საგანმანათლებლო საჭიროების (სსსმ) და შებლუდული შესაძლებლობების მქონე (შშმ) სტუდენტების სწავლებისათვის:

საჭიროების შემთხვევაში, სპეციალური საგანმანათლებლო საჭიროების მქონე სტუდენტისთვის საგანმანათლებლო დაწესებულების მიერ მუშავდება ინდივიდუალური სასწავლო გეგმა, რომელიც ეფუძნება პროფესიულ საგანმანათლებლო პროგრამას/მოდულს და წარმოადგენს მის მოდიფიკაციას (მისაღწევი სწავლის შედეგების თვისობრივ ან რაოდენობრივ ცვლილებას) ან/და აკომოდაციას (სწავლებისა და შეფასების მიდგომებში ცვლილებას მისაღწევი სწავლის შედეგების ცვლილების გარეშე) და, შესაბამისად, აზუსტებს სპეციალური საგანმანათლებლო საჭიროების მქონე სტუდენტისთვის საჭირო დამატებით საგანმანათლებლო მომსახურებას.

ინდივიდუალური სასწავლო გეგმა გამოიყენება როგორც სახელმძღვანელო სპეციალური საგანმანათლებლო საჭიროების მქონე პროფესიული სტუდენტის საგანმანათლებლო პროცესის განხორციელებისთვის. ინდივიდუალური სასწავლო გეგმის ფარგლებში სპეციალური საგანმანათლებლო საჭიროების მქონე სტუდენტის მიმდინარე შეფასება ხორციელდება ინდივიდუალურად განსაზღვრულ მისაღწევ შედეგებთან, ხოლო საბოლოო შეფასება და კრედიტების მინიჭება – საგანმანათლებლო პროგრამის/მოდულის მოთხოვნებთან მიმართებით.

3.10. რეკომენდაციები საგანმანათლებლო დაწესებულების მიერ მოდულის ადაპტირებასთან დაკავშირებით:

- მოდული, როგორც წესი, საგანმანათლებლო პროგრამის კომპონენტია. შესაბამისად, ის პროგრამის დანართია და დამტკიცდება პროგრამასთან ერთად ერთიანი აქტით. თუ მოდულში შევა ცვლილება, გამოიცემა აქტი, რომ შეიცვალა პროგრამის შესაბამისი დანართი. თუ მოდული პროგრამის ნაწილი არაა და დაწესებულება მას ცალკე ახორციელებს, როგორც სასერტიფიკატო პროგრამას, ის ცალკე აქტით დამტკიცდება.



- მოდულები შედგება სამი ნაწილისაგან: ზოგადი ინფორმაცია, სტანდარტული ჩანაწერები და დამხმარე ჩანაწერები.
- მოდულის პირველ (ზოგადი ინფორმაცია) და მეორე (სტანდარტული ჩანაწერები) ნაწილებში რაიმე ცვლილების განხორციელება პრაქტიკულად დაუშვებელია.
- დამხმარე ჩანაწერები სარეკომენდაციო ხასიათისაა, შესაბამისად, დასაშვებია მათში ცვლილებების შეტანა სათანადო დასაბუთებით. კონკრეტულად, შესაძლებელია შეიცვალოს სწავლების მიდგომები და მეთოდები, შეფასების ინსტრუმენტები (და არა მიმართულებები).
- საათების განაწილებაში საგანმანათლებლო დაწესებულებას შეუძლია ასახოს თავისი მიდგომები გარკვეულ ფარგლებში და შესაბამისი არგუმენტაციით. შესაბამისად, დაწესებულების მიერ დამტკიცებული საათების განაწილების ცხრილი იქნება ან ანალოგიური ცენტრის მიერ დამტკიცებული განაწილებისა, ან საათების განაწილება სხვადასხვა კომპონენტს, ისევე, როგორც სწავლის შედეგებს შორის იქნება გადათამაშებული, თუმცა ისე, რომ ჯამში საათების რაოდენობა უნდა უდრიდეს ცენტრის მიერ დამტკიცებულ მოდულში მითითებულს. საათების განაწილების ცვლილებისას დასაშვებია ცვლილება როგორც სტუდენტის დატვირთვის სახეებს შორის, ასევე სწავლის შედეგებს შორის, თუმცა არა დამოუკიდებელი საათების სასარგებლოდ (დამოუკიდებელი მუშაობის საათები არ უნდა გაიზარდოს). თეორიულ და პრაქტიკულ საათებს შორის გადანაწილება შეიძლება შეიცვალოს, მაგრამ იმ საათების თავდაპირველი რაოდენობის 20%-ს არ უნდა აღემატებოდეს.
- მოდულის განხორციელების მიდგომებში ფორმულირებები უნდა შეიცვალოს იმგვარად, რომ ასახავდეს დაწესებულების მიდგომებს. მაგალითად, ცენტრის მიერ დამტკიცებულ მოდულში წერია:
 - „მოდული აუცილებელია განხორციელდეს მსმენელთათვის ინდივიდუალური კომპიუტერებითა და ინტერნეტრესურსებთან წვდომის შესაძლებლობით აღჭურვილ აუდიტორიაში. ტექნიკური უნარის დემონსტრირებისათვის საჭიროა პედაგოგის კომპიუტერი იყოს პროექტორით უზრუნველყოფილი.
 - „ვებსაიტის მარკირება – html“ მოდულის სწავლება უნდა მიმდინარეობდეს მოდულების – „რასტული გამოსახულების შექმნა და დამუშავება“ და „ტექნიკური ინგლისური“ – პარალელურად.
 - მოდულში აღწერილი სწავლის შედეგების მისაღწევად და ტექნიკური უნარების განსავითარებლად აუცილებელია მსმენელი ინდივიდუალურად ასრულებდეს პრაქტიკული დავალებებს. ასევე დამოუკიდებელი სამუშაოს სა-

ხით მიეცეს სწავლის შედეგის შესაბამისი პრაქტიკული დავალებები სახლში შესასრულებლად“.

- თუ დაწესებულება ამ მიდგომებს ითვალისწინებს, ეს ჩანაწერი სასწავლებლის მიერ დასამტკიცებელ მოდულში ასეთ სახეს მიიღებს:
 - „მოდული ხორციელდება მსმენელთათვის ინდივიდუალური კომპიუტერები და ინტერნეტ რესურსებთან წვდომის შესაძლებლობით აღჭურვილ აუდიტორიაში. ტექნიკური უნარის დემონსტრირებისათვის პედაგოგის კომპიუტერი უზრუნველყოფილია პროექტორით.
 - „გვებ საიტის მარკირება – html“ მოდულის სწავლება მიმდინარეობს მოდულების – „რასტრული გამოსახულების შექმნა და დამუშავება“ და „ტექნიკური ინგლისური“ – პარალელურად.
 - მოდულში აღწერილი სწავლის შედეგების მისაღწევად და ტექნიკური უნარების განსავითარებლად მსმენელს ეძლევა ინდივიდუალური პრაქტიკული დავალებები. ასევე დამოუკიდებელი სამუშაოს სახით ეძლევა სწავლის შედეგის შესაბამისი პრაქტიკული დავალებები სახლში შესასრულებლად“.
- თუ შემოთავაზებული მიდგომები გაზიარებული არაა, სასწავლებელი თვითონ აცალიბებს საკუთარ მიდგომებს.
- სასწავლო თემატიკა და სწავლების მეთოდები: სასწავლებელს შეუძლია თემატიკა შეცვალოს მხოლოდ მისაღწევი სწავლის შედეგის კონტექსტში, ასევე შეცვალოს სწავლების მეთოდები საკუთარი შეხედულებით. სწავლების შერჩეული მეთოდები უნდა იძლეოდეს სწავლის შედეგის მიღწევის საშუალებას. მისაღწევი სწავლის შედეგების რიგითობის შეცვლა, მათი შერწყმა ან დაყოფა არ არის სასურველი, თუმცა შეფასება შესაძლოა მოხდეს როგორც ცალ-ცალკე, ისე რამდენიმე სწავლის შედეგისა ერთად (მათ შორის ერთი ინსტრუმენტით).
- მოდულის განხორციელების ადგილი: აქ მიეთითება ის ადგილი ან ადგილები, სადაც მოდული ხორციელდება: მისამართი, კორპუსი, ოთახი და სხვა.
- ტექნიკური აღჭურვილობა: აქ მიეთითება დაწესებულების მიერ გამოყენებული აღჭურვილობა, რომელიც არ უნდა იყოს ნორმატივში მითითებულ პარამეტრებზე ნაკლები.
- მტკიცებულებების მოპოვების მიდგომები. ყველა სწავლის შედეგის მიღწევა დადასტურებული უნდა იქნას შესაბამისი მტკიცებულებებით. მტკიცებულებებთან და, ზოგადად, შეფასებასთან დაკავშირებით იხილეთ ამავე გზამკვლევის თავი შეფასების შესახებ. მტკიცებულებები უნდა იქნას დაცული და ინახებოდეს 5 წლის ვადით, ხოლო უწყისები სწავლის შედეგების მიღწევის შესახებ – მუდმივად.



- თუ მტკიცებულების შეგროვების შეთავაზებულ მიდგომებს სასწავლებელი არ ეთანხმება, შესაძლებელია მისი შეცვლა. აუცილებელი არაა ყველა სწავლის შედეგი ცალ-ცალკე შეფასდეს. შესაძლოა რამდენიმე ერთდროულადაც შეფასდეს ან ყველა ერთად – მოდულის ბოლოს. ეს მტკიცებულებების შეგროვების მიდგომებში უნდა აღიწეროს.
- შეფასების მიმართულებები და ინსტრუმენტები – თუ რა მიმართულებით უნდა შეფასდეს სტუდენტის მიერ სწავლის შედეგის მიღწევა, ეს დადგენილია მოდულის სტანდარტული ჩანაწერებით და მისი შეცვლა დაუშვებელია. დაწესებულებას შეუძლია შეცვალოს შეფასებისათვის გამოყენებული ინსტრუმენტი. მოდული არ მოიცავს შეფასების კონკრეტულ ინსტრუმენტებს. ის მოდულის განმახორციელებელმა პირმა თვითონ უნდა შეადგინოს სასწავლო პროცესის დროს სახელმძღვანელოში მოცემული პრინციპების გათვალისწინებით. მთავარია ინსტრუმენტი შესაფასებელი სწავლის შედეგის ადეკვატური იყოს და სანდო მტკიცებულებების მოპოვების შესაძლებლობას იძლეოდეს.
- გამოყენებული ლიტერატურა ან/და ინფორმაციის წყაროები: ამ ნაწილში ჩამოთვლილია რეკომენდებული წყაროები. სასწავლებელმა უნდა შეიტანოს თავის საბიბლიოთეკო ფონდში დაცული ქალაქდამე ან ელექტრონულ მატარებელზე არსებული ლიტერატურა, კონსპექტები, ვებგვერდები და სხვა წყაროები, რომელთაც სასწავლებელი გამოიყენებს და სასწავლებლის სტუდენტებისთვის იქნება ხელმისაწვდომი.
- მოდულის 3.9. ნაწილი უცვლელად რჩება და მოიცავს რეკომენდაციებს სპეციალური საგანმანათლებლო საჭიროების (სსსმ) და შეზღუდული შესაძლებლობების მქონე (შშმ) სტუდენტების სწავლებისათვის.
- მოდულის განმახორციელებელი: აქ ჩაიწერება პროფესიული განათლების მასწავლებლის, მონაცემები მოწვეული სპეციალისტისა, რომელიც მოცემულ მოდულს ახორციელებს ან განახორციელებს. შესაძლოა მოდულს ორი ან მეტი პირი ახორციელებდეს. ამ შემთხვევაში მიეთითება ყველა.

5.3 კალენდარული (თემატური) გეგმა

მოდულის განხორციელების სწორად დაგეგმვის მიზნით რეკომენდებულია შედგეს კალენდარული გეგმა კონკრეტული ჯგუფისათვის / სასწავლო წლისათვის.

ხარისხის უზრუნველყოფის გარე და შიდა მექანიზმების განხორციელებისას კალენდარული გეგმების არსებობა კარგი მტკიცებულებაა მოდულის სწორად განხორციელების დასადასტურებლად.

ქვემოთ მოცემულია კალენდარული გეგმის სარეკომენდაციო ნიმუში. აღნიშნული ნიმუში არაა სავალდებულო, დაწესებულება უფლებამოსილია სხვა სახის ნიმუში გამოიყენოს.

ნიმუში

კალენდარული გეგმა

საგანმანათლებლო დაწესებულების სახელწოდება –

სსიპ პროფესიული კოლეჯი „ბლექსი“

პროფესიული საგანმანათლებლო პროგრამის სახელწოდება –

ვებ ინტერფეისის დეველოპერი

მოდულის სახელწოდება და სარეგისტრაციო ნომერი –

რაოდენობრივი წიგნიერება (0020101)

მოდულის კრედიტების რაოდენობა – 2

კმითის ან რეგისტრაციის კოდი	რეგისტრაციის კოდი	თემატიკა	სასწავლო დაფორმების ტიპი			სწავლების და შეფასების მიდგომები		უპასუხობი
			თეორიული	პრაქტიკული	დამოუკიდებელი	სწავლის მეთოდები	შეფასების მეთოდები და ინსტრუმენტები	განმარტების თვითშეფასება და კომენტარი

სწავლის შედეგი 1 სტუდენტს შეუძლია რიცხვებზე არითმეტიკული მოქმედებების შესრულება

1	ამოცანები და მაგალითები სახელმძღვანელოდან, ფლიპჩარტის დაფა, მარკერი, საშლელი	სიმრავლე. სიმრავლის მოცემის ხერხები. ქვესიმრავლე. მოქმედებები სიმრავლეებზე. ექვივალენტური სიმრავლეები	1			ლექცია, დემონსტრირება		
---	--	---	---	--	--	-----------------------	--	--



I	ამოცანები და მაგალითები სახელმძღვანელოდან, ინდივიდუალური ბარათები, ფლიპჩარტის დაფა, მარკერი, საშლელი	სიმრავლე. სიმრავლის მოცემის ხერხები. ქვესიმრავლე. მოქმედებები სიმრავლეებზე. ექვივალენტური სიმრავლეები	1		დემონსტრირება, პრაქტიკული სავარჯიშო	
II	მაგალითები სახელმძღვანელოდან, ფლიპჩარტის დაფა, მარკერი, საშლელი	თვლის პოზიციური სისტემები ათობით სისტემაში მოცემული რიცხვის ჩაწერა სტანდარტული ფორმით; სტანდარტული ფორმით მოცემული რიცხვის ჩაწერა ათობით პოზიციურ სისტემაში. კავშირები სხვადასხვა პოზიციურ სისტემებს შორის	1		ლექცია, დემონსტრირება	
II	მაგალითები სახელმძღვანელოდან, ფლიპჩარტის დაფა, მარკერი, საშლელი	თვლის პოზიციური სისტემები ათობით სისტემაში მოცემული რიცხვის ჩაწერა სტანდარტული ფორმით; სტანდარტული ფორმით მოცემული რიცხვის ჩაწერა ათობით პოზიციურ სისტემაში.. კავშირები სხვადასხვა პოზიციურ სისტემებს შორის	1		დემონსტრირება, პრაქტიკული სავარჯიშო	ჩანაწერი (უკუკავშირი)

III	ამოცანები და მაგალითები სახელმძღვანელოდან, ინდივიდუალური ბარათები, ფლიპჩარტის დაფა, მარკერი, საშლელი	ჩვეულებრივი წილადები, რაციონალური და ირაციონალური რიცხვები.	1	დემონსტრირება, პრაქტიკული სავარჯიშო		
III	ამოცანები და მაგალითები სახელმძღვანელოდან, ფლიპჩარტის დაფა, მარკერი, საშლელი	პროპორციული დამოკიდებულება. პირდაპირპროპორცია. უკუპროპორცია. პროცენტი	1	ლექცია, დემონსტრირება		
IV	ამოცანები და მაგალითები სახელმძღვანელოდან, ინდივიდუალური ბარათები, ფლიპჩარტის დაფა, მარკერი, საშლელი	პროპორციული დამოკიდებულება. პირდაპირპროპორცია. უკუპროპორცია. პროცენტი	1	დემონსტრირება, პრაქტიკული სავარჯიშო		
IV	ამოცანები და მაგალითები სახელმძღვანელოდან, ინდივიდუალური ბარათები, ფლიპჩარტის დაფა, მარკერი, საშლელი	პროპორციული დამოკიდებულება. პირდაპირპროპორცია. უკუპროპორცია. პროცენტი	1	დემონსტრირება, პრაქტიკული სავარჯიშო		
V	ამოცანები და მაგალითები სახელმძღვანელოდან, ინდივიდუალური ბარათები, ფლიპჩარტის დაფა, მარკერი, საშლელი,	რიცხვითი გამოსახულებანი. ცვლადის შემცველი გამოსახულებანი	1	დემონსტრირება, პრაქტიკული სავარჯიშო		



V	მაგალითები სახელმძღვანელოდან, ფლიპჩარტის დაფა, მარკერი, საშლელი	შემოკლებული გამრავლების ფორმულები	1			ლექცია, დემონსტრირება	
VI	მაგალითები სახელმძღვანელოდან, ფლიპჩარტის დაფა, მარკერი, საშლელი	შემოკლებული გამრავლების ფორმულები		1		დემონსტრირება, პრაქტიკული სავარჯიშო	
VI	ჯგუფური დავალება (4-4 კაციანი ჯგუფი)	შემოკლებული გამრავლების ფორმულები		1		ჯგუფური მუშაობა	კომენტარი
VII	მაგალითები და ამოცანები სახელმძღვანელოდან, ფლიპჩარტის დაფა, მარკერი, საშლელი	ზომის ერთეულები	1			ლექცია და დემონსტრირება	
VII	მაგალითები და ამოცანები სახელმძღვანელოდან, ფლიპჩარტის დაფა, მარკერი, საშლელი	ზომის ერთეულები		1		დემონსტრირება, პრაქტიკული სავარჯიშო	კომენტარი
VIII	მაგალითები და ამოცანები სახელმძღვანელოდან, ფლიპჩარტის დაფა, მარკერი, საშლელი	მასშტაბი	1			ლექცია, დემონსტრირება	
VIII	მაგალითები და ამოცანები სახელმძღვანელოდან, ფლიპჩარტის დაფა, მარკერი, საშლელი,	მასშტაბი		1		დემონსტრირება, პრაქტიკული სავარჯიშო	

VIII	<p>პრაქტიკული სავარჯიშოები – ამოცანები და მაგალითები ფურცელზე ამობეჭდილი სახლში სამუშაოდ</p>	<p>დამოუკიდებელი სამუშაო (ქვესიმრავლე, სიმრავლეთა თანაკვეთა, გაერთიანება, სხვაობა, ექვივალენტური სიმრავლეები, ათობითი, ორობითი, რვაობითი, პირდაპირპროპორცია, უკუპროპორცია, ზომის ერთეულები. პროცენტის გამოთვლა, მოქმედებები რაციონალურ და ირაციონალურ რიცხვებზე)</p>			1	<p>დამოუკიდებელი სამუშაო</p>
VIII	<p>დამტკიცებელი პირველი შედეგის შეფასების ინსტრუმენტი, ფურცელზე ამობეჭდილი ტესტები და პრაქტიკული ამოცანები ინდივიდუალურად თითოეული სტუდენტისათვის; შემფასებლის მიერ შესავსები პროდუქტის/ შედეგის შეფასების ფურცელი ინდივიდუალურად თითოეული სტუდენტისათვის.</p>	<p>სწავლის შედეგი 1 – შეფასება</p>				<p>პრაქტიკული დავალება და ტესტი</p>
საათები	17,5	0,5	6	10	1	



IX	ამოცანები სახელმძღვანელოდან, ქვიზი – ინდივიდუალურად თითოეული სტუდენტი-სათვის უკუკავშირის მიღების მიზნით, ფლიპჩარტის დაფა, მარკერი, საშლელი	წერტილი, წრფე, სიბრტყე. მრავალკუთხედები	1		ლექცია, დემონსტრირება		
IX	ამოცანები სახელმძღვანელოდან, ფლიპჩარტის დაფა, მარკერი, საშლელი	წერტილი, წრფე, სიბრტყე. მრავალკუთხედები	1		დემონსტრირება, პრაქტიკული სავარჯიშო		
X	ამოცანები სახელმძღვანელოდან, ფლიპჩარტის დაფა, მარკერი, საშლელი	წერტილი, წრფე, სიბრტყე. მრავალკუთხედები		1	დემონსტრირება, პრაქტიკული სავარჯიშო		
X	ამოცანები – სახელმძღვანელოდან, ქვიზი – ინდივიდუალურად თითოეული სტუდენტი-სათვის უკუკავშირის მიღების მიზნით, ფლიპჩარტის დაფა, მარკერი, საშლელი	წრეწირი. წრეწირის სიგრძე, წრის ფართობი, წრის სექტორის ფართობი.	1		ლექცია, დემონსტრირება		
XI	ჯგუფური დავალება (4-4 კაციანი ჯგუფი)	წრეწირი. წრეწირის სიგრძე, წრის ფართობი, წრის სექტორის ფართობი.		1	ჯგუფური მუშაობა		

XII	ამოცანები სახელმძღვანელოდან, ქვიზი – ინდივიდუალურად თითოეული სტუდენტი-სათვის უკუკავშირის მიღების მიზნით, ფლიპჩარტის დაფა, მარკერი, საშლელი	მრავალწახნაგები და მათი ნიშან-თვისებები. ბრუნვითი ფიგურები, ცილინდრი, კონუსი, ბირთვი, სფერო	2		ლექცია, დემონსტრირება		
XIII	ამოცანები სახელმძღვანელოდან, ფლიპჩარტის დაფა, მარკერი, საშლელი	მრავალწახნაგები და მათი ნიშან-თვისებები. ბრუნვითი ფიგურები, ცილინდრი, კონუსი, ბირთვი, სფერო, გეომეტრიული აგებები		3	დემონსტრირება, პრაქტიკული სავარჯიშო	უკუკავშირი	
XIV	ამოცანები სახელმძღვანელოდან, ქვიზი – ინდივიდუალურად თითოეული სტუდენტი-სათვის უკუკავშირის მიღების მიზნით, ფლიპჩარტის დაფა, მარკერი, საშლელი	კუთხის რადიანული ზომა. კავშირი კუთხის რადიანულ ზომასა და გრადუსულ ზომას შორის.	1		ლექცია, დემონსტრირება		
XIV	ამოცანები სახელმძღვანელოდან, ფლიპჩარტის დაფა, მარკერი, საშლელი	კუთხის რადიანული ზომა. კავშირი კუთხის რადიანულ ზომასა და გრადუსულ ზომას შორის.		1	დემონსტრირება, პრაქტიკული სავარჯიშო		



XV	ამოცანები სახელმძღვანელოდან, ფლიპჩარტის დაფა, მარკერი, საშლელი	კუთხის რადიანული ზომა. კავშირი კუთხის რადიანულ ზომასა და გრადუსულ ზომას შორის.		1		დემონსტრირება, პრაქტიკული სავარჯიშო		
XV	პრაქტიკული ამოცანები ფურცელზე ამობეჭდილი სახლში სამუშაოდ	დამოუკიდებელი სამუშაო (გეომეტრიული ფიგურები, გეომეტრიული ფიგურების ფართობისა და პერიმეტრის გამოთვლა, გეომეტრიული ამოცანები)			1	დამოუკიდებელი სამუშაო		
XV	დამტკიცებელი მეორე შედეგის შეფასების ინსტრუმენტი, ფურცელზე ამობეჭდილი პრაქტიკული ამოცანები და საკონტროლო კითხვების ფურცელი; შემფასებლის მიერ შესავსები პროდუქტის/შედეგის შეფასების ფურცელი და ზეპირი გამოკითხვის შეფასების ფურცელი ინდივიდუალურად თითოეული სტუდენტისათვის	სწავლის შედეგი 2 – შეფასება					პრაქტიკული დავალება და ზეპირი გამოკითხვა	
საათები	14,5	0,5	5	8	1			

XVI	კომპიუტერი, პროექტორი, ამოცანის ელექტრონული ვერსია, ფლიპჩარტის დაფა, მარკერი, საშლელი	მონაცემთა წყაროები და მონაცემთა მოპოვების ხერხები. მონაცემთა წარმოდგენის საშუალება – ცხრილი	1		ლექცია, დემონსტრირება		
XVI	კომპიუტერი, პროექტორი, ამოცანის ელექტრონული ვერსია, ფლიპჩარტის დაფა, მარკერი, საშლელი, ინდივიდუალური ბარათები	მონაცემთა წარმოდგენის საშუალება – ცხრილი		1	დემონსტრირება, პრაქტიკული სავარჯიშო		
XVII	კომპიუტერი, პროექტორი, ამოცანის ელექტრონული ვერსია, ფლიპჩარტის დაფა, მარკერი, საშლელი, ინდივიდუალური ბარათები	მონაცემთა წარმოდგენის საშუალება – ცხრილი		1	დემონსტრირება, პრაქტიკული სავარჯიშო		
XVII	კომპიუტერი, პროექტორი, ამოცანის ელექტრონული ვერსია, ფლიპჩარტის დაფა, მარკერი, საშლელი	მონაცემთა წარმოდგენის საშუალება – დიაგრამა	1		ლექცია, დემონსტრირება		
XVIII	კომპიუტერი, პროექტორი, ამოცანის ელექტრონული ვერსია, ფლიპჩარტის დაფა, მარკერი, საშლელი	მონაცემთა წარმოდგენის საშუალება – დიაგრამა		1	ლექცია, დემონსტრირება		



XVIII	კომპიუტერი, პროექტორი, ამოცანის ელექტრონული ვერსია, ფლიპჩარტის დაფა, მარკერი, საშლელი, ინდივიდუალური ბარათები	მონაცემთა წარმოდგენის საშუალება – დიაგრამა		1		დემონსტრირება, პრაქტიკული სავარჯიშო	
XIX	კომპიუტერი, პროექტორი, ამოცანის ელექტრონული ვერსია, ფლიპჩარტის დაფა, მარკერი, საშლელი, ინდივიდუალური ბარათები	მონაცემთა წარმოდგენის საშუალება – დიაგრამა		1		დემონსტრირება, პრაქტიკული სავარჯიშო	
XIX	ჯგუფური დავალება (4-4 კაციანი ჯგუფი)	მონაცემთა წარმოდგენის საშუალება – დიაგრამა		1	ჯგუფური მუშაობა	კომენტარი	
XX	კომპიუტერი, პროექტორი, ამოცანის ელექტრონული ვერსია, ფლიპჩარტის დაფა, მარკერი, საშლელი	მონაცემთა რიცხვითი მახასიათებლები	1			ლექცია, დემონსტრირება	
XX	კომპიუტერი, პროექტორი, ამოცანის ელექტრონული ვერსია, ინდივიდუალური ბარათები	მონაცემთა რიცხვითი მახასიათებლები		1		დემონსტრირება, პრაქტიკული სავარჯიშო	

XXI	კომპიუტერი, პროექტორი, ამოცანის ელექტრონული ვერსია, ინდივიდუალური ბარათები	მონაცემთა რიცხვითი მასსიათებლები		1	დემონსტრირება, პრაქტიკული სავარჯიშო		
XXI	ამოცანები სახელმძღვანელოდან, ფლიპჩარტის დაფა, მარკერი, საშლელი	ხდომილობის ალბათობა, ფარდობით სიხშირე		1	ლექცია, დემონსტრირება		
XXII	ამოცანები სახელმძღვანელოდან, ფლიპჩარტის დაფა, მარკერი, საშლელი	ხდომილობის ალბათობა, ფარდობით სიხშირე		1	ლექცია, დემონსტრირება		
XXII	ამოცანები სახელმძღვანელოდან, ფლიპჩარტის დაფა, მარკერი, საშლელი	ხდომილობის ალბათობა, ფარდობით სიხშირე		1	დემონსტრირება, პრაქტიკული სავარჯიშო		
XXIII	ამოცანები სახელმძღვანელოდან, ფლიპჩარტის დაფა, მარკერი, საშლელი	ხდომილობის ალბათობა, ფარდობით სიხშირე		1	დემონსტრირება, პრაქტიკული სავარჯიშო		
XXIII	ინდივიდუალური ბარათები	ხდომილობის ალბათობა, ფარდობით სიხშირე		1	დემონსტრირება, პრაქტიკული სავარჯიშო		
XXIV	პრაქტიკული ამოცანების ელექტრონული ვერსია დისკზე ჩაწერილი სახლში სამუშაოდ	დამოუკიდებელი სამუშაო (მონაცემთა შეგროვების ხერხები: დაკვირვება, გაზომვა, მითითებულ რესპონდენტთა ჯგუფის გამოკითხვა მზა ანკეტი/კითხვარით;)		1	დამოუკიდებელი სამუშაო		



XXIV	დამტკიცებული მესამე შედეგის შეფასების ინსტრუმენტი, ფურცელზე ამობეჭდილი პრაქტიკული ამოცანები ინდივიდუალურად თითოეული სტუდენტისათვის. შემფასებლის მიერ შესავსები პროდუქტის/ შედეგის შეფასების ფურცელი ინდივიდუალურად თითოეული სტუდენტისათვის	სწავლის შედეგი 3 – შეფასება						პრაქტიკული დავალება
საათები	18	1	6	10	1			
სულ	50	2	17	28	3			

მოდულის განმახორციელებელი – პედაგოგი დოდო ნიზალიძე

5.4. გაკვეთილის გეგმა

აღწერს კონკრეტულ გაკვეთილს დაწყების წუთიდან დასასრულამდე. გაკვეთილის გეგმის შედგენისას მასწავლებელმა უნდა გაითვალისწინოს სტუდენტთა წინარე ცოდნა, მათი შესაძლებლობები. ეს საშუალებას აძლევს მასწავლებელს ეფექტიანად დაგეგმოს გაკვეთილი.

საკუთარ გაკვეთილს მასწავლებელი ძირითადად თავად გეგმავს, მაგრამ თანამშრომლობა კოლეგებთან აუცილებელია. სხვა მასწავლებლებთან ერთად მუშაობა და იდეების გაზიარება პროფესიონალიზმის ზრდის საუკეთესო გზაა. ამ პროცესის ძირითადი ნაწილი გულისხმობს მასწავლებელთა მცირე ჯგუფის მიერ დაგეგმილი გაკვეთილის წარმართვას და გაანალიზებას. სხვა მასწავლებლები იმავე გაკ-

ვეთილს ატარებენ გაკეთებული დასკვნებისა და ცვლილებების გათვალისწინებით. აკადემიური წლის ბოლოს ყოველი სასწავლო ჯგუფი აქვეყნებს თავისი მუშაობის შედეგებს. ამ პროცესს გაკვეთილის შესწავლა ეწოდება. საგნობრივი ჯგუფების მიერ ერთობლივად შემუშავებული გეგმა ბევრად უფრო დახვეწილი პროდუქტი იქნება, რადგან რაც მეტი გამოცდილი და მცოდნე მასწავლებელი ჩაერთვება გეგმის შემუშავებაში, ხარისხობრივად მით უფრო სრულყოფილ გეგმას მივიღებთ. მაგრამ რაც უნდა სრულყოფილი იყოს გაკვეთილის გეგმა, მაინც ადაპტირებას საჭიროებს კონკრეტულ სიტუაციასთან მიმართებით. გეგმის ადაპტაცია შეიძლება გაკვეთილის ჩატარებამდე ან მის შემდეგ.



რეკომენდაციები:

- ფაქტობრივად ის, რასაც გამოცდილი მასწავლებლები მიმართავენ, უკუკავშირი და იმის ანალიზია, რა გამოვიდა და რა – არა გაკვეთილზე. ამდენად, ყოველთვის დაბრუნდით უკან, გააანალიზეთ თქვენი გეგმები და დახელოვნდით პროფესიული თვალსაზრისით. თანამშრომლობითი რეფლექსია და გაკვეთილის გადახედვა გაკვეთილის შესწავლითი მიდგომისა და დაგეგმვის მთავარი კომპონენტებია.
- არ არსებობს ეფექტიანი დაგეგმვის ერთი კონკრეტული მოდელი. ასე რომ, დაგეგმარებისას „ერთი საზომი ყველას ვერ მიუდგება“. დაგეგმვა პრობლემის გადაჭრის შემოქმედებითი პროცესია. კარგმა მასწავლებლებმა იციან, როგორ წარმართონ გაკვეთილი და როგორ ასწავლონ სტუდენტებს ეფექტიანად. რა უნდა გავითვალისწინოთ გაკვეთილის მიზნის დასახვისას? მას შემდეგ, რაც მასწავლებელი ამოირჩევს გაკვეთილის თემას, იგი აყალიბებს გაკვეთილის მიზანს. სასწავლო მიზნები უნდა გამომდინარეობდეს პროფესიული საგანმანათლებლო პროგრამის მისაღწევი შედეგებიდან. მაშასადამე, სასწავლო მიზნები გამოხატავენ, რა ცოდნა და უნარ-ჩვევები უნდა შეიძინონ სტუდენტებმა სწავლის პროცესში მათი საჭიროებიდან, მოთხოვნილებებიდან და ინტერესებიდან გამომდინარე.

როგორ ჩამოვყალიბოთ მიზანი? მიზანი უნდა კონკრეტული, მარტივი და რეალისტური. რა ძირითადი მზნები უნდა გამოიყენოს მასწავლებელმა მიზნის ფორ-



მულირებისას? გაკვეთილის ბოლოს სტუდენტები: გაიგებენ, ახსნიან, აღწერენ, შეადარებენ, შექმნიან, გააანალიზებენ, პრობლემას გადაჭრიან, შეაფასებენ, გამოიკვლივენ, გააკეთებენ და ა.შ. მაშასადამე, მიზანი: 1. უნდა იყოს სტუდენტზე ორიენტირებული (ხაზგასმული უნდა იყოს, რას ველით სტუდენტისგან); 2. აღწერდეს შესაბამის სასწავლო შედეგს (განვითარების მხრივ შესაბამისსა და შესაბამისი თანმიმდევრობით, ასევე უფრო კომპლექსურ მიზნებს, რომლებიც მოჰყვება აუცილებელ მიზნებს); 3. იყოს ნათელი და გასაგები (არც ძალიან ზოგადი და არც ძალიან სპეციფიკური); 4. უნდა იყოს გამოძვადი, ანუ უნდა შეიძლებოდეს დაკვირვება და გამოძვა (თავი აარიდეთ ისეთ შედეგებს, რომელთაც ვერ აღიქვამთ, როგორც შესაფასებელსა და გასაგებს).

აქტივობები და მეთოდები – ხშირად მასწავლებლებს უჭირთ ერთმანეთისაგან აქტივობისა და მეთოდის გარჩევა. აქტივობას ვუსვამთ კითხვას „რას ვაკეთებ?“ მაგალითად, მასწავლებელი სტუდენტებთან ერთად შეიმუშავებს ჯგუფური მუშაობის წესებს – ეს აქტივობაა. თუ დაესმის კითხვა „როგორ ვაკეთებ?“ ე.ი. რა დეტატიკური ხერხით ვახორციელებ ამ აქტივობას, ეს უკვე მეთოდია. აქტივობების შერჩევისას დაფიქრდით: თქვენ მიერ ამორჩეული აქტივობები დაგეხმარებათ თუ არა დასახული მიზნის მიღწევაში? მიზნის მისაღწევად რას ვაკეთებთ თქვენ (მასწავლებლის აქტივობა) და რას ვაკეთებენ სტუდენტები (სტუდენტის აქტივობა)? რამდენი აქტივობა მიგიყვანთ მიზნამდე? როგორი იქნება აქტივობების თანმიმდევრობა? შეესაბამება თუ არა თქვენ მიერ შერჩეული აქტივობა სტუდენტების ცოდნასა და უნარებს, მათ შესაძლებლობებსა და გამოცდილებას (შესაძლოა, სახელმძღვანელოში მოცემული სასწავლო აქტივობა არ შეესაბამებოდეს თქვენი კლასის ყველა სტუდენტის შესაძლებლობებს და მოითხოვდეს ადაპტირებას).

სასწავლო რესურსების სწორად შერჩევა ერთ-ერთი მნიშვნელოვანი წინაპირობაა სასწავლო პროცესის ეფექტიანად წარმართვისათვის. გასათვალისწინებელია, რა ტიპის რესურსებს გამოვიყენებთ (სახელმძღვანელოს, ჟურნალებს, სტატიებს, სამუშაო ფურცლებს, ტელეფილმებს, ინტერნეტს, პროფესიულ აღჭურვილობას, პროდუქტებს, სხვადასხვა მასალას და ა.შ.).

იმისათვის, რომ მასწავლებელმა განსაზღვროს, მიაღწია თუ არა სასურველ შედეგს, აუცილებელია **შეამოწმოს/შეაფასოს** სწავლის შედეგები. გაკვეთილის გეგმაში ასახული უნდა იყოს შეფასების რა ტიპებისა და მეთოდების გამოყენებას აპირებს პედაგოგი კონკრეტულ გაკვეთილზე.

ყოველი გაკვეთილის გეგმას უნდა ახლდეს მასწავლებლის **თვითშეფასების ცხრილი**. ყოველი გაკვეთილის ბოლოს, როდესაც მასწავლებელი ჩატარებული გაკვეთილის რეფლექსიას აკეთებს, უნდა გააანალიზოს, რა იყო კარგი, რა დაეხმარა შედეგის მიღწევაში და რამ დააბრკოლა, რისი გაუმჯობესებაა სასურველი. შეფასების შედეგებისა და თვითშეფასების გათვალისწინებით მასწავლებელს შესაძლებლობა ეძლევა შეიტანოს გარკვეული ცვლილებები და დამატებები გაკვეთილის გეგმაში. სასწავლო პროცესისადმი ასეთი შემოქმედებითი მიდგომა ეხმარება მასწავლებელს მუდმივად დახვეწოს თავისი პედაგოგიური პრაქტიკა.

გაკვეთილის გეგმა

ნიმუში 1

პროგრამის დასახელება: სურსათის კონტროლის ლაბორანტი

მოდულის დასახელება: რძე და რძის პროდუქტების ეკოლოგიური კონტროლი

თემის დასახელება: რძის ფიზიკური მაჩვენებლების განსაზღვრა

მასწავლებელი: ქეთევან ხომერიკი

სამიზნე ჯგუფი: სხვადასხვა ასაკის და გამოცდილების პროფესიული სტუდენტები

ჩატარების დრო: 50 წუთი

საჭირო რესურსები: სახელმძღვანელო, ხვედრითი წონის ცხრილები, სამუშაო ფურცლები, 250 მლ მზომი ცილინდრი, ლაქტოდენსიმეტრი (თერმომეტრიანი), სხვადასხვა სახეობის რძე 3 ლ.

სხვა მოდულებთან ინტეგრაცია/შინაარსი: შრომის უსაფრთხოება და გარემოს დაცვა
დასაბუთება: (მზაობა (პრობლემის გადაწყვეტა / სტატუსი / ზრდა / საჭიროებები) და სარგებელი)

ზოგადი მიზნები:

- რძის ხვედრითი წონის განსაზღვრის სტანდარტული მეთოდის შესწავლა;
- რძის ხვედრითი წონის განსაზღვრა უსაფრთხოების წესების და ჰიგიენური მოთხოვნების დაცვით.

სტუდენტი შეძლებს:

- რძის ნაირსახეობის კვებითი მახასიათებლების თაობაზე მსჯელობას;



- რძის ხვედრითი წონის მიხედვით რძის ხარისხზე მსჯელობას;
- მსხვერველ მასალასთან მუშაობისას უსაფრთხოების წესების გაცნობიერებასა და დაცვას;
- სამუშაო ადგილის მოწყობას ჰიგიენური მოთხოვნების გათვალისწინებით;
- რძის ხვედრითი წონის გამზომი ხელსაწყო – ლაქტოდენსიმეტრის – აღწერას;
- ლაქტოდენსიმეტრზე ხვედრითი წონის დადგენისას ტემპერატურული სხვაობის შესაბამისი შესწორების ანგარიშის შედგენას;
- ჭურჭლის მომზადებას საანალიზოდ;
- ლაქტოდენსიმეტრზე ანათვლების სწორად აღებას;
- რძის ხვედრითი წონის განსაზღვრას სტანდარტული წესების დაცვით;
- ჩანაწერების წარმოებას/მაჩვენებლების დოკუმენტურად გაფორმებას.

აქტივობები (მიზნებზე ფოკუსირებული)

მასწავლებლის აქტივობა	სტუდენტის აქტივობა	რა უნარები ვითარდება	მასალა	დრო
1. აჩვენებს სხვადასხვა სახის რძეს, აძლევს ინფორმაციას და სთხოვს სტუდენტებს შეაფასონ ფიზიკური მახასიათებლები	სტუდენტები ათვალისწინებენ ნიმუშებს, აკეთებენ ჩანაწერს	ინფორმაციის გაცნობიერების, ანალიტიკური	ინფორმაცია, სხვადასხვა სახეობის რძე, ფურცლები ჩანაწერებისათვის	5 წთ
აღწერს ხვედრითი წონის განსაზღვრის სტანდარტულ მეთოდს და აწარმოებს ზეპირ გამოკითხვას, სტუდენტებს ეძლევათ დავალება შეაფასონ დასმული შეკითხვები (გავიგე/ვერ გავიგე)	სტუდენტები პასუხობენ კითხვებზე და აკეთებენ ჩანაწერს (გავიგე/ვერ გავიგე)	ინფორმაციის გაცნობიერების, თვითშეფასების, სასწავლო თემის გააზრების	ფურცლები ჩანაწერებისათვის, სადემონსტრაციო მასალა რძის ხვედრითი წონის განსაზღვრისათვის, ლაქტოდენსიმეტრი, მზომი ცილინდრი 250 მლ-იანი, ხვედრითი წონის ცხრილები	15 წთ
აცნობს ლაქტოდენსიმეტრთან მუშაობის უსაფრთხოების წესებს და ჰიგიენურ მოთხოვნებს, აწარმოებს გამოკითხვას.	სტუდენტები პასუხობენ კითხვებზე და აკეთებენ ჩანაწერს (გავიგე/ვერ გავიგე) შესწავლის მიზნით ათვალისწინებენ ლაქტოდენსიმეტრს.	თვითშეფასების, სასწავლო თემის გააზრების, უსაფრთხოდ მუშაობის	ერთჯერადი ხელთათმანები, ხალათები, ფილტრის ქალაღლი	10 წთ

<p>ახდენს რძის ხვედრითი წონის განსაზღვრის დემონსტრირებას, ამზადებს ჭურჭელს, ხელსაწყოს, ავსებს ცილინდრს რძით, ლაქტოდენსიმეტრით საზღვრავს რძის ხვედრით წონას, ანგარიშობს დაფაზე ხვედრითი წონის შესწორებას ტემპერატურის მიხედვით, დაყოფს სტუდენტებს მცირე ჯგუფებად, აძლევს ინსტრუქტაჟს სამუშაოს ჩატარების შესახებ და აფორმებს ურუნალში.</p>	<p>მუშაობენ ჯგუფებში, საზღვრავენ რძის ხვედრით წონას, უსაფრთხოების წესების და ჰიგიენური მოთხოვნების მიხედვით, აკეთებენ მიღებული მაჩვენებლების ჩანაწერებს, ანგარიშობენ შესწორებას და აფორმებენ დოკუმენტურად.</p>	<p>შეუძლია ხელსაწყოებთან, ჭურჭელთან უსაფრთხოდ მუშაობა, ჩანაწერების გაკეთება, განსაზღვრის შედეგების გაფორმება, რძის ხარისხობრივი მაჩვენებლებით მისი კვებითი ღირებულების აღწერა.</p>	<p>რძის ხვედრითი წონის განსაზღვრისათვის ლაქტოდენსიმეტრი, მზომი ცილინდრი 250 მლ-ანი. სხადასხვა სახის რძე 3 ლ.</p>	<p>15 წთ</p>
<p>სთოვს სტუდენტებს გააკეთონ დასკვნა ჩატარებული მეცადინეობის შესახებ და თითოეულმა ასევე გააკეთოს ჩანაწერი, თავის მხრივ, სიტყვიერად აფასებს თითოეული სტუდენტის აქტივობას.</p>	<p>სტუდენტები აკეთებენ დასკვნას ჩატარებული მეცადინეობის შესახებ და აკეთებენ რვეულებში/ფურცლებზე შესაბამის ჩანაწერს.</p>	<p>ინფორმაციის გაცნობიერების, თვითშეფასების, სასწავლო თემის გააზრების</p>		<p>5 წთ</p>



შეფასება (მასწავლებლის მიერ გაკეთებული თვითშეფასება): სტუდენტების მიერ გაკეთებული ჩანაწერებით შესაძლებელია განისაზღვროს დასმული შეკითხვების შინაარსი, მასწავლებლის მიერ მასალის გადაცემის უნარი, ახსნილი მასალის ხარისხი.

უკუკავშირი (გაკვეთილის გაუმჯობესების თაობაზე ჩანაწერი): განისაზღვრა პროფესიული სტუდენტების საერთო დონე და მიღებულია გადაწყვეტილება დიფერენცირებული მიდგომების გამოყენებაზე (იხილეთ კ. ფოპელის „სწავლის 3 ფაზიანი დინამიკური მოდელი, გვ. 35).

ენიშუმი 2

პროგრამის დასახელება: მეცხოველე

მოდული: ხორცის წარმოება

მასწავლებელი: კაროლინა ეფფი

საფეხური	3	თემა	ცხოველის/ფრინველის ულუფები და კვების რეჟიმი
ხანგრძლივობა	50 წთ	მასალები	ნახატები, პლაკატები, ინფორმაციული მასალა, კითხვარები

მაკროთილის ფაზები	მასწავლებლის აქტივობა	სტუდენტის აქტივობა	რეზულტატი ვითარდება	რესურსები და მეთოდები	დრო/ სტრუქტურული ფორმა
თემის გაცნობა	მასწავლებელი აჩვენებს სტუდენტებს სურათებს და ვალებს: ალწერა და ინტერპრეტაცია	სტუდენტები აღწერენ სურათებს და ახდენენ მათ ინტერპრეტაციას	ვითარდება საგნობრივი კომპეტენციები	ბიმერი-პროექტორი, მასწავლებლის და სტუდენტის საუბარი	5 წთ / საერთო საკლასო მუშაობა
ინფორმაციის მიწოდება	ჯგუფების ფორმირება (3 ძირითადი და 1 ექსპერტა ჯგუფი) მასწავლებელი ურიგებს სტუდენტებს საინფორმაციო ტექსტებს და სამუშაო ფურცლებს და ავლებს მათ წაიკითხონ დავალება	სტუდენტები იყოფიან ჯგუფებად. სტუდენტები კითხულობენ დავალებას	ვითარდება საგნობრივი კომპეტენციები	„პაბლი“	3 წთ / ჯგუფური მუშაობა
ძირითადი აქტივობის დაგეგმვა და განხორციელება	მასწავლებელი აკვირდება საშუაოს მსვლელობასა და სტიროების შეთხვევაში რჩევებს აძლევს სტუდენტებს	სტუდენტები კითხულობენ საინფორმაციო ტექსტებს და ამუშავებენ მათ. სტუდენტები ავსებენ და ასრულებენ სამუშაო ფურცლებში მოცემულ დავალებას ინდივიდუალურად.	ვითარდება სოციალური, საგნობრივი და მეთოდური კომპეტენციები	დაჯგუფების (ლექციური) სტრატეგია საინფორმაციო ტექსტები, სამუშაო ფურცლები	15 წთ / ჯგუფური მუშაობა ინდივიდუალური მუშაობა

შედეგების დოკუმენტირება		სტუდენტები იცვლებიან ჯგუფებში (ძირითადი და ექსპერტთა ჯგუფები) და ცვლიანი იდეებსა და მოსაზრებებს	ვითარდება სოციალური, საგნობრივი კომპეტეციები	სამუშაო ფურცლები	10 წთ / ჯგუფური მუშაობა
განმავითარებელი შეფასება	უკუკავშირი სამუშაოს ფორმასა და შინაარსზე			რეფლექსიის შეფასების სტრატეგიები	2 წთ/საერთო საკლასო მუშაობა
გამეორება, განმტკიცება	მასწავლებელი ხსნის შუქნიშნის თამაშის მეთოდს	სტუდენტები შეისწავლიან შუქნიშნის თამაშის მეთოდს. მეთოდის დახმარებით სტუდენტები აკეთებენ შეფასებებს და მსჯელობენ თემის ირგვლივ	ვითარდება სოციალური კომპეტეციები	პროექტორი, ბარათები (წითელი, ყვითელი, მწვანე)	0 წთ. საერთო საკლასო მუშაობა

უკუკავშირი (მასწავლებლის მიერ გაკეთებული თვითშეფასება, ჩანაწერი გაკვეთილის გაუმჯობესებასთან დაკავშირებით).

5.5. ინდივიდუალური სასწავლო გეგმა და პროგრამა

მასწავლებლის ამოცანაა სასწავლო პროცესი სასწავლო გეგმის შესაბამისად წარმართოს, მაგრამ იმავდროულად მოარგოს ის სტუდენტის ინდივიდუალურ შესაძლებლობებსა და ინტერესებს. სასწავლო გეგმა „ორიენტირებული უნდა იყოს თითოეული სტუდენტის ინტერესებსა და შესაძლებლობებზე, ცოდნის ხარისხზე და არა ოდენობაზე“. ეს მიდგომა განსაკუთრებით აქტუალური ხდება, თუკი კლასში სპეციალური საგანმანათლებლო საჭიროების მქონე სტუდენტია, რომლისთვისაც გაუმართლებელი იქნება საყოველთაო სასწავლო გეგმით განსაზღვრული იმავე სასწავლო მიზნების დასახვა, რომლებიც გათვალისწინებულია აქვს დანარჩენი სტუდენტებისთვის.



ხშირ შემთხვევაში იმისათვის, რომ შესაძლებელი გახდეს სპეციალური საგანმანათლებლო საჭიროების მქონე სტუდენტის სასწავლო პროცესში ჩართვა, აუცილებელი ხდება სასწავლო გეგმის ცვლილება (მოდიფიკაცია) სტუდენტის საჭიროებების გათვალისწინებით.

მთავარია, არ დაგვავიწყდეს, რომ ყოველი სტუდენტისათვის გათვალისწინებული ცვლილება შეფასების შედეგებზე დაფუძნებით უნდა განისაზღვროს და მის ინდივიდუალურ სასწავლო გეგმაში აისახოს დოკუმენტირებულად. სასწავლო გეგმის მოდიფიცირებისას, ზოგადი განათლების სისტემისგან განსხვავებით, დგება კვალიფიკაციის მისანიჭებლად აუცილებელი კრედიტების ათვისების, სწავლის ხანგრძლივობის, დაფინანსების მოუქნელობის საკითხები.

ინდივიდუალური სასწავლო გეგმა (ისგ) მთავარ წერილობითი დოკუმენტია და მის მიხედვით შეზღუდული შესაძლებლობის ან სპეციალური საგანმანათლებლო საჭიროების მქონე სტუდენტების განათლება ხორციელდება. წინასწარი დაკვირვებისა და შეფასების საფუძველზე შშობლების აქტიური მონაწილეობით გეგმას ადგენს მულტიდისციპლინური გუნდი. გეგმა ითვალისწინებს სრულ ინფორმაციას სტუდენტის ქცევითი, კომუნიკაციური ჩვევების, შესაძლებლობისა და მისთვის საჭირო მომსახურების შესახებ. მასში ასევე შედის საჭირო სპეციალურ მომსახურებათა ჩამონათვალი, თუ რომელმა სპეციალისტმა და რა სახის დახმარება უნდა გაუწიოს სტუდენტს. აქვე უნდა აღინიშნოს, რომ ისგ-ს შედგენისას აქცენტი კეთდება სტუდენტის შესაძლებლობებზე და არა შეზღუდვაზე, ანუ ის ყოველთვის პოზიტიურ სურათს ასახავს.

ყოველი პროგრამის დასაწყისში ისგ დგება პროგრამის ხანგრძლივობის ვადით და მასში აისახება ის კონკრეტული მიზნები, რომელთა მიღწევაც უნდა შეძლოს სტუდენტმა პროგრამის განმავლობაში. ისგ-ში ასახული მიზნები უნდა იყოს რეალისტური და განხორციელებადი. იმ შემთხვევაში, თუ სპეციალისტების ჯგუფი დაინახავს, რომ საჭიროა სტუდენტის ისგ-ში ცვლილებების შეტანა, მოიწვევა სპეციალისტთა შეკრება შშობლების მონაწილეობით და დოკუმენტში შეტანილი იქნება შესაბამისი ცვლილებები. სტუდენტის სასწავლო პროცესში მიღწეული წარმატებები და შედეგები მის ინდივიდუალურ გეგმაში აისახება და განსაზღვრავს პროგრამის თანმიმდევრული დაძლევის შესაძლებლობებსა და გზებს. ისგ გამოიყენება, როგორც სახელმძღვანელო, სპეციალური საგანმანათლებლო საჭიროების მქონე პროფესიული სტუდენტის საგანმანათლებლო პროცესის განხორციელებისთვის. ინდივიდუალური სასწავლო გეგმის ფარგლებში სპეციალური საგანმანათლებლო საჭიროების მქონე სტუდენტის

მიმდინარე შეფასება ხორციელდება ინდივიდუალურად, განსაზღვრულ მისაღწევ შედეგებზე დაყრდნობით, ხოლო საბოლოო შეფასება და კრედიტების მინიჭება – საგანმანათლებლო პროგრამის/მოდულის მოთხოვნებთან მიმართებით.

სტუდენტის საჭიროების გათვალისწინებით დასაშვებია:

● სასწავლო პროგრამის გამარტივება

ამ შემთხვევაში მასწავლებელი ან სპეციალური განათლების პედაგოგი ამარტივებს სასწავლო გეგმას და შესაბამის დავალებებს სტუდენტისათვის, მაგ., სპეციალური საგანმანათლებლო საჭიროების მქონე სტუდენტის უნარის გათვალისწინებით მასწავლებელი ამარტივებს საინფორმაციო/სალექციო ტექსტში რთულ თანწყობილ წინადადებებს და ჩანაცვლებს მათ მარტივი წინადადებებით, უცხო სიტყვებს კი – სტუდენტისათვის ნაცნობი სიტყვებით. თუკი სტუდენტისათვის ეს სტრატეგია ადეკვატურია, ეს სტრატეგია, ბუნებრივია, უნდა გამოიყენებოდეს არა მხოლოდ თეორიული მოდულების, არამედ პრაქტიკული სავარჯიშოების შესრულებისას. შეფასებისას, ღია ტიპის კითხვების ნაცვლად, შეიძლება გამოყენებულ იქნას დახურული ტიპის კითხვები.

● სასწავლო პროგრამის ფორმის ცვლილება

ამ შემთხვევაში მასწავლებელი და/ან სპეციალური მასწავლებელი (არ გამოირიცხება ამ შემთხვევაში არც მშობლის თანმონაწილეობა) მიმართავს დამატებით სასწავლო მეთოდებს და თვალსაჩინოებებს სტუდენტისათვის სასწავლო პროგრამის მისაწვდომობის უზრუნველსაყოფად. მაგალითად, შესაძლებელია სტუდენტს ახალი საგაკვეთილო თემა მივაწოდოთ არა ნაწერის სახით (რომელსაც მან უნდა მოუსმინოს ან წაიკითხოს), არამედ თვალსაჩინო გამოსახულების, სიუჟეტური სურათის სახით, რომელიც უნდა დაათვალიეროს და აღწეროს. მშობლის როლი ამ შემთხვევაში შესაბამისი სიუჟეტური სურათების მოძიება, სტუდენტის რვეულში ჩამაგრება ან დამატებითი ალბომის შექმნა შეიძლება იყოს. ამ დროს უნდა გვახსოვდეს, რომ პროგრამის შინაარსი მაქსიმალურად მიახლოებული უნდა იყოს გაკვეთილის შინაარსთან.

გაბმული მეტყველების სირთულეების არსებობის შემთხვევაში გამართლებული იქნება, თუკი სტუდენტს დავავალებთ შინაარსის გადმოცემას არა სხვების



მსგავსად თხრობით, არამედ კითხვებზე პასუხის გაცემით. რასაკვირველია, კითხვების სირთულე და ფორმა სტუდენტის შესაძლებლობის გათვალისწინებით უნდა განისაზღვროს.

● **სასწავლო პროგრამის მოცულობის ცვლილება**

ამ შემთხვევაში მასწავლებელი სპეც. პედაგოგთან ერთად ადგენს სტუდენტისათვის შესასრულებელი სასწავლო აქტივობების ოპტიმალურ მოცულობას და რაოდენობას.

● **სასწავლო პროგრამისთვის განკუთვნილი დროის ცვლილება**

ამ შემთხვევაში შესაძლებელია სტუდენტს განსხვავებული დრო განვუსაზღვროთ (ვიდრე მის თანაჯგუფელებს) სასწავლო პროგრამის დასაძლევად ან საგაკვეთილო დავალების შესასრულებლად. მაგალითად, მივცეთ მეტი დრო ტესტირების პროცესში, პრაქტიკული სავარჯიშოს შესრულებისას და ა.შ. ამავე დროს, შესაძლებელია, სტუდენტს შევუმციროთ დრო, განკუთვნილი ამა თუ იმ საგაკვეთილო აქტივობებისთვის, მაგ., ნაკლები დრო ხატვისას, თუკი ხელის მოტორული უნარების გათვალისწინებით ხანგრძლივი ჩართულობა ხატვის პროცესში არ არის რეკომენდებული.

● **დამატებითი დამხმარე საშუალებების გამოყენება**

ამ შემთხვევაში შესაძლებელია სტუდენტს დამხმარე საშუალებების მოხმარების ნება დავართოთ საგაკვეთილო აქტივობების შესრულებისას, მაგ., მათემატიკური გამოსახულებების ამოხსნისას მივცეთ კალკულატორის გამოყენების უფლება, ვაკვეთილზე – აუდიოჩამწერის გამოყენება.

მოდულებში უკვე არსებობს დაზუსტებული ჩანაწერები/რეკომენდაციები სპეციალური საგანმანათლებლო საჭიროების (სსსმ) და შეზღუდული შესაძლებლობების მქონე (შშმ) სტუდენტების სწავლებისათვის

საჭიროების შემთხვევაში სპეციალური საგანმანათლებლო საჭიროების მქონე სტუდენტისთვის საგანმანათლებლო დაწესებულების მიერ მუშავდება ინდივიდუალური სასწავლო გეგმა, რომელიც ეფუძნება პროფესიულ საგანმანათლებლო პროგრამას/მოდულს და წარმოადგენს მის მოდიფიკაციას (მისალწევი სწავლის

შედეგების თვისობრივ ან რაოდენობრივ ცვლილებას) და/ან აკომოდაციას (სწავლებისა და შეფასების მიდგომებში ცვლილებას მისაღწევი სწავლის შედეგების ცვლილების გარეშე) და, შესაბამისად, აზუსტებს სპეციალური საგანმანათლებლო საჭიროების მქონე სტუდენტისთვის საჭირო დამატებით საგანმანათლებლო მომსახურებას.

აღნიშნულიდან გამომდინარე ნათელია, რამდენადაც მოდიფიკაცია უკავშირდება სწავლის შედეგების თვისობრივ ან რაოდენობრივ ცვლილებას, უნდა გამოვრიცხოთ მოდიფიცირებული ინდივიდუალური სასწავლო გეგმის საფუძველზე გავლილი პროგრამით მიღწეული სწავლის შედეგების სრული თავსებადობა პროფესიული საგანმანათლებლო პროგრამის ჩარჩო-დოკუმენტთან და, შესაბამისად, პროფესიული სტანდარტით დადგენილ მოთხოვნებთან. ეს გამორიცხავს პირისათვის კვალიფიკაციის მინიჭებას.

სწავლის შედეგების თვისობრივი ცვლილება არ გულისხმობს მისაღწევი სწავლის შედეგების რაოდენობრივ შემცირებას, არამედ მის შეცვლას პირის საგანმანათლებლო საჭიროებების შესაბამისად. ამ დროს შეიცვლება შეფასების კრიტერიუმებიც. რაოდენობრივი ცვლილება კი გულისხმობს სწავლის შედეგების რაოდენობრივ შემცირებას. თუ წინასწარაა ცნობილი, რომ სტუდენტი მისი სპეციალური საგანმანათლებლო საჭიროების გამო ვერ შეძლებს მოცემული სწავლის შედეგების მიღწევას და დადასტურებას, ორივე შემთხვევაში ცალსახად აცდენა გვაქვს პროფესიული სტანდარტის მოთხოვნებთან. მაგალითად, უსინათლო სტუდენტი ვერ დაადასტურებს სწავლის ისეთ შედეგებს, როგორებიცაა: საექთნო დიაგნოზის დასმა პრაქტიკოსი ექთნის პროფესიაში, რადგანაც ეს სხვა სიმპტომებთან ერთად გულისხმობს ავადმყოფის ფიზიკური მდგომარეობის (კანის ფერი, ლაქები და სხვა) ვიზუალურ შეფასებას; კულინარული ნაწარმის ორგანოლეპტიკური თვისებების შეფასებას კულინარულ პროფესიებში; სატრანსპორტო საშუალებების დათვალიერებას ლოჯისტიკის მიმართულების კვალიფიკაციებში. შესაბამისად, ინდივიდუალურ სასწავლო გეგმაში ამ სწავლის შედეგების რაოდენობრივი ცვლილება გახდება საჭირო, თუმცა სტუდენტი დაადასტურებს სწავლის სხვა შედეგებს, რომელთა მიღწევაც დადასტურდება შესაბამისი სერტიფიკატით.

აკომოდაცია არ გულისხმობს სწავლის შედეგების შეცვლას ან შემცირებას, მაგრამ ითვალისწინებს სწავლებისა და შეფასების დაგეგმილისაგან განსხვავებული მეთოდების გამოყენებას, თუმცა საბოლოოდ მიღწეული სწავლის შედეგები პროფესიული სტანდარტის შესაბამისია, ამიტომაც პროცესი კვალიფიკაციის მინიჭებით



დასრულდება. პროფესიულ განათლებაში მთავარი ინტერესის საგანია არა ის, თუ როგორ მიაღწია სტუდენტმა სწავლის შედეგებს, არამედ ის, თუ სწავლის რომელი შედეგებია მიღწეული.

ერთი სახის შეფასების ინსტრუმენტის შეცვლა მეორე სახის შეფასების ინსტრუმენტით, თუ დასადასტურებელი სწავლის შედეგები არ იცვლება, არ განიხილება მოდიფიკაციად. მაგალითად, თუ მასწავლებელს გამოკითხვის მიმართულებაში დაგეგმილი აქვს წერიტი ნაშრომის შესრულება, თუმცა სტუდენტს ფიზიკური ტრავმის გამო არ შეუძლია წერა, მასწავლებელი უფლებამოსილია წერიტი ტესტი ზეპირი კითხვებით შეცვალოს და ამ გზით განხორციელდეს სწავლის შედეგების დადასტურება, ეს აკომოდაციად უნდა განვიხილოთ და არა მოდიფიკაციად.

5.6. საწარმოო პრაქტიკის დაგეგმვა

საგანმანათლებლო დაწესებულებაში ერთ-ერთი მნიშვნელოვანი კომპონენტი საწარმოო პრაქტიკის განხორციელებაა. ის დაწესებულების მიერ ამ პროცესის დეტალურ დაგეგმვასა და ორგანიზებას საჭიროებს. თითოეული მოდულური პროგრამა მოიცავს სამ პრაქტიკულ მოდულს, მათგან ორზე: გაცნობით პრაქტიკასა და პრაქტიკულ პროექტზე ზემოთ უკვე ვისაუბრეთ. საწარმოო პრაქტიკის მოდულიც სავალდებულოა ყველა პროგრამისთვის და შემუშავებული მოდული სრულად აღწერს საწარმოო პრაქტიკის შინაარსს და მისაღწევ შედეგებს.

ნიმუში

მოდული

1. ზოგადი ინფორმაცია

სარეგისტრაციო ნომერი:	1040302
სახელწოდება:	საწარმოო პრაქტიკა – ტრაქტორისტ-მემანქანე
გამოქვეყნების თარიღი:	07.04.2016
ევროპულ კვალიფიკაციათა ჩარჩოს კვალიფიკაციის დონესთან შესაბამისობა:	მესამე
პროფესიული განათლების საფეხურთან შესაბამისობა:	მესამე

მოცულობა კრედიტებში:	8
მოდულზე დაშვების წინაპირობა:	საბაზო განათლება
მოდულის აღწერა:	<p>მოდულის დასრულების შემდეგ პირს შეუძლია:</p> <ul style="list-style-type: none"> ● ოპტიმალური შრომითი ურთიერთობების ჩამოყალიბება ● სამუშაო გარემოს ორგანიზება ● მიღწეული სწავლის შედეგების გამოყენებით ზედამხედველობის ქვეშ პროფესიული ამოცანების შესრულება ● შესრულებული სამუშაოს ჩაბარება

2. სტანდარტული ჩანაწერები:

სწავლის შედეგები სტუდენტს მიუძღვია	შისრულების კრიტერიუმები	კომპეტენციის პარამეტრების ფარგლები	მომხილველები
1. ოპტიმალური შრომითი ურთიერთობების ჩამოყალიბება	<ol style="list-style-type: none"> 1. სწავლობს ორგანიზაციულ მოწყობას კონკრეტულ პროფესიაში 2. ოპტიმალურად იყენებს კონკრეტულ სამუშაო გარემოში შრომითი ურთიერთობების მარეგულირებელ წესებს 3. მაქსიმალურად იცავს პროფესიული ეთიკის ნორმებს 4. აყალიბებს ოპტიმალურ ურთიერთობებს კოლეგებთან, ასევე, გარეშე პირებთან 5. მუშაობის პროცესში ხელმძღვანელობს თანასწორობასთან დაკავშირებული, მათ შორის, რასის, სქესის, ასაკის, ეთნიკური წარმომავლობის, რელიგიური მრწამსის, პოლიტიკური შეხედულებების, შესაძლებლობებისა და სხვა პრინციპებით 	სრულადაა ასახული შესრულების კრიტერიუმებში	შესრულების მტკიცებულება (1-5)
2. სამუშაო გარემოს ორგანიზება	<ol style="list-style-type: none"> 1. უზრუნველყოფს სამუშაო ადგილის ეფექტურ ორგანიზებას 2. ზედმიწევნით იცავს ორგანიზაციის ქონებისა და მატერიალურ-ტექნიკური რესურსის გამოყენების წესებს 3. ზედმიწევნით იცავს შრომის უსაფრთხოების წესებსა და სანიტარულ-ჰიგიენურ ნორმებს 4. ითვალისწინებს გარემოს დაცვით ნორმებს სამუშაო გარემოს ორგანიზებისას 	სრულადაა ასახული შესრულების კრიტერიუმებში	შესრულების მტკიცებულება (1-4)



სწავლის შედეგები სტუდენტის შეუძლია	შესრულების კრიტერიუმები	კომპეტენციის პარამეტრების ფარგლები	შემაჯავებელი
3. მიღწეული სწავლის შედეგების გამოყენებით ზედამხედვე- ლობის ქვეშ პროფესიული ამოცანების შესრულება	<ol style="list-style-type: none"> 1. ოპტიმალურად ახორციელებს სამუშაოს დროში განაწილებას და ვადების დაცვას 2. ასრულებს საწარმოო პრაქტიკასთან დაკავშირებულ ნებისმიერი სახის რუტინულ სამუშაოს 3. ხარისხის ნორმების შესაბამისად, იცავს ტექნოლოგიურ სიზუსტეს 4. სწორად იყენებს მასალებს, ხელსაწყოებსა და დანადგარებს 5. ასრულებს სამუშაოს უსაფრთხოებისა და სანიტარულ ჰიგიენური ნორმების დაცვით 	სრულადაა ასახული შესრულების კრიტერიუმებში	შესრულების მტკიცებულება (1-5)
4. შესრულებული სამუშაოს ჩაბარება	<ol style="list-style-type: none"> 1. ხარისხის ნორმების შესაბამისად, ამოწმებს შესრულებულ სამუშაოს 2. აღმოჩენილი ხარვეზების შემთხვევაში, სწორად ახორციელებს შესაბამისი პირის ინფორმირებას 3. მოქმედი ხარისხის ნორმების შესაბამისად, აღმოფხვრის ხარვეზებს პრაქტიკის ხელმძღვანელის დახმარებით 4. წესების დაცვით აბარებს შესრულებულ სამუშაოს 5. სწორად აკეთებს ჩანაწერებს შესრულებული სამუშაოს შესახებ 6. ეფექტურად ახორციელებს შესრულებული სამუშაოს შესახებ ინფორმაციის წარდგენას 	სრულადაა ასახული შესრულების კრიტერიუმებში	შესრულების მტკიცებულება (1-6)

3. დამხმარე ჩანაწერები:

3.1. საათების განაწილების სარეკომენდაციო სქემა:

სწავლის შედეგები	საათების განაწილება შედეგების მიხედვით				
	საოცნებო სასწავლო დასმით				
	თეორიული მიმადინებობა	პრაქტიკული მიმადინებობა	დამოუკიდებელი საუშავოები	შეფასება	სულ
სწავლის შედეგი 1	0	48	0	0	48
სწავლის შედეგი 2	0	48	0	0	48
სწავლის შედეგი 3	0	48	0	0	48
სწავლის შედეგი 4	0	48	5	3	56
სულ:	0	192	5	3	200

3.2. მოდულის განხორციელების მიდგომები:

მოდულის განხორციელება შესაძლებელია პრაქტიკის ობიექტზე. პრაქტიკის ობიექტი შესაძლოა იყოს ნებისმიერი იურიდიული პირი, მათ შორის საგანმანათლებლო დაწესებულებასთან არსებული საწარმო ან მისი სტრუქტურული ერთეული, სადაც შესაძლებელია მოდულით განსაზღვრული სწავლის შედეგების მიღწევა.

საწარმო პრაქტიკის დროს სტუდენტის სწავლება ხორციელდება რეალურ სამუშაო გარემოში. საწარმოო პრაქტიკის სამუშაო დღის ხანგრძლივობა კონკრეტული პროფესიის სპეციფიკიდან გამომდინარე უნდა განისაზღვროს. საწარმოო პრაქტიკა ხორციელდება ერთჯერადად, ყველა პროფესიული სავალდებულო მოდულის ათვისების შემდეგ, ან სასწავლო პროცესის პარალელურად რამდენიმე სესიად, შესაბამისი პროფესიული სავალდებულო მოდულის გავლის შემდეგ, პროფესიის სპეციფიკიდან გამომდინარე.

3.3 სასწავლო თემატიკა და სწავლების მეთოდები:

სწავლის შედეგი	სწავლის შედეგის შესაბამისი სარეკომენდაციო თემატიკა	სწავლების სარეკომენდაციო მეთოდები
სწავლის შედეგი 1	<ul style="list-style-type: none"> საპრაქტიკო ობიექტისა და თანამშრომლების გაცნობა ორგანიზაციული შინაგანაწესისა და უსაფრთხოების ნორმების გაცნობა ორგანიზაციის დაგეგმილი ღონისძიებების გაცნობა ფუნქციების გადანაწილება პრაქტიკის შესახებ მტკიცებულებების შეგროვების შესახებ ინსტრუქტაჟის მიღება 	კეთება ინსტრუქტაჟით
სწავლის შედეგი 2	<ul style="list-style-type: none"> ორგანიზაციის სამოქმედო გეგმისა და სამუშაო გრაფიკის შესახებ ინფორმაციის მიღება ღონისძიების დაგეგმვისა და ორგანიზების საკითხებზე მუშაობა 	კეთება ინსტრუქტაჟით
სწავლის შედეგი 3	<ul style="list-style-type: none"> კონკრეტული პროფესიული ამოცანების შესახებ ინსტრუქტაჟის მიღება პროფესიული ამოცანების შესრულება ხელმძღვანელის დახმარებით 	კეთება ინსტრუქტაჟით
სწავლის შედეგი 4	<ul style="list-style-type: none"> სამუშაოს შემოწმებისა და ჩიბარების შესახებ ინსტრუქტაჟის მიღება შესრულებული სამუშაოს დოკუმენტირების შესახებ ინსტრუქტაჟის მიღება შესრულებული სამუშაოს შესახებ პრეზენტაციის მომზადება 	კეთება ინსტრუქტაჟით



3.4. სასწავლო გარემოს მოდელი: პრაქტიკის ობიექტი

3.5. მტკიცებულებების შეგროვების რეკომენდებული მიდგომები:

შესრულების მტკიცებულების შეგროვება ხორციელდება საწარმოო პრაქტიკის განმავლობაში და საბოლოო შეფასებისას. შესრულების მტკიცებულებების შეგროვება ხორციელდება საწარმოო ხელმძღვანელის მიერ, პრაქტიკის განმავლობაში დაკვირვების საფუძველზე სპეციალური კითხვარის გამოყენებით.

დასკვნითი გამოცდა მოიცავს ზეპირ ან წერილობით პრეზენტაციას.

3.6. შეფასების რეკომენდებული მიმართულებები და ინსტრუმენტები:

სწავლის შედეგი	შეფასების მიმართულება		
	პროცესზე დაკვირვება	პროდუქტის/შედეგის შეფასება	გამოკითხვა
სწავლის შედეგი 1	პრაქტიკული დავალება		
სწავლის შედეგი 2	პრაქტიკული დავალება		
სწავლის შედეგი 3	პრაქტიკული დავალება		
სწავლის შედეგი 4	პრაქტიკული დავალება		

3.7. სარეკომენდაციო ლიტერატურა ან/და ინფორმაციის წყაროები

N/A

3.8. რეკომენდაციები სპეციალური საგანმანათლებლო საჭიროების (სსსმ) და შეზღუდული შესაძლებლობების მქონე (შშმ) სტუდენტების სწავლებისათვის

საჭიროების შემთხვევაში, სპეციალური საგანმანათლებლო საჭიროების მქონე სტუდენტისთვის საგანმანათლებლო დაწესებულების მიერ მუშავდება ინდივიდუალური სასწავლო გეგმა, რომელიც ეფუძნება პროფესიულ საგანმანათლებლო პროგრამას/მოდულს და წარმოადგენს მის მოდიფიკაციას (მისაღწევი სწავლის შედეგების თვისობრივ ან რაოდენობრივ ცვლილებას) ან/და აკომოდაციას (სწავლებისა და შეფასების მიდგომებში ცვლილებას მისაღწევი სწავლის შედეგების ცვლილების გარეშე) და, შესაბამისად, ამუსტებს სპეციალური საგანმანათლებლო

საჭიროების მქონე სტუდენტისთვის საჭირო დამატებით საგანმანათლებლო მომსახურებას.

ინდივიდუალური სასწავლო გეგმა გამოიყენება როგორც სახელმძღვანელო სპეციალური საგანმანათლებლო საჭიროების მქონე პროფესიული სტუდენტის საგანმანათლებლო პროცესის განხორციელებისთვის. ინდივიდუალური სასწავლო გეგმის ფარგლებში სპეციალური საგანმანათლებლო საჭიროების მქონე სტუდენტის მიმდინარე შეფასება ხორციელდება ინდივიდუალურად, განსაზღვრულ მისაღწევ სწავლის შედეგებთან, ხოლო საბოლოო შეფასება და კრედიტების მინიჭება – საგანმანათლებლო პროგრამის/მოდულის მოთხოვნებთან მიმართებით.

საავტორო უფლებები: სსიპ - განათლების ხარისხის განვითარების ეროვნული ცენტრი

როგორ დავგეგმოთ და განვახორციელოთ საწარმოო პრაქტიკა

გამოვყოფთ 10 თანმიმდევრულ საფეხურს:

1. ღია კარის დღის ორგანიზება;
2. პროფესიული სასწავლებლის მიმართვა დამსაქმებლისადმი;
3. დამსაქმებლის თანხმობა და პრაქტიკის დაგეგმვა;
4. პრაქტიკის ხელმძღვანელის მოვალეობები;
5. კონტრაქტის გაფორმება;
6. დამსაქმებლის შეხვედრა სტუდენტებთან და მათი განაწილება პრაქტიკაზე;
7. პრაქტიკის მიმდინარეობის მონიტორინგი;
8. სტუდენტის ჟურნალი;
9. პრაქტიკის შეჯამება/შეფასებების მიმოხილვა;
10. დაჯილდოების პროცედურა.

1-ლი საფეხური

- პროფესიული სასწავლებლის მიერ წელიწადში ერთხელ ან ორჯერ ეწყობა **ღია კარის დღე**, სადაც მოწვეულნი არიან დამსაქმებელი კომპანიები სექტორის მიხედვით.

ასეთ დროს სასურველია დამსაქმებლებს გადაეცეს სასწავლებლის ბროშურების/პროგრამების კატალოგები.



მე- 2 საფეხური

- საწარმოო პრაქტიკის დასაგეგმად პროფესიული სასწავლებლის წარმომადგენელი, რომელიც პასუხისმგებელია პრაქტიკის დაგეგმვასა და კოორდინაციაზე, **წერილობით უკავშირდება შესაბამისი სფეროს დამსაქმებელს 30-60 დღით ადრე და აცნობებს:**
 - სამუშაო ადგილზე მისაღები სტუდენტების რაოდენობას;
 - საწარმოო პრაქტიკის სასურველ ხანგრძლივობას;
 - დღიურად/სულ სამუშაო საათების რაოდენობას;
 - სილაბუსს/მოდულს.

მე-3 საფეხური

- დირექტორი ან ადამიანური რესურსების დეპარტამენტის წარმომადგენელი, რომელიც პროფესიულ სასწავლებელსა და დამსაქმებელს შორის ურთიერთობის კოორდინატორია, **აცნობებს პროფესიულ სასწავლებელს საწარმოო პრაქტიკის შესაძლო თარიღებსა და ხანგრძლივობას და გეგმავს საწარმოო პრაქტიკის დაწყების თარიღს.**

მე-4 საფეხური

- **პროფესიული სასწავლებლის წარმომადგენელი (პრაქტიკის ხელმძღვანელი) პრაქტიკის დაწყების დღეს მიაცილებს სტუდენტებს სამუშაო ადგილზე და კომპანიას წარუდგენს პრაქტიკის მიზნებსა და შინაარსს. პრაქტიკის ხელმძღვანელი პასუხისმგებელია სტუდენტთა დროულ გამოცხადებაზე და გარეგნობის/ჩაცმულობის სტანდარტების შესაბამისობაზე კომპანიის მოთხოვნებთან. პროფესიული სასწავლებლის წარმომადგენელს თან აქვს შეფასების ფორმები თითოეული სტუდენტისათვის. ასეთი შეფასების ფორმა ივსება დამსაქმებლის მიერ და შეიცავს სტუდენტის მონაცემებს, შეფასების კრიტერიუმებსა და დამსაქმებლის კომენტარებს (ფორმის ნიმუში იხ. ქვემოთ დანართის სახით).**

სტუდენტის შეფასება

კომპანიის საკონტაქტო ინფორმაცია		პროფესიული კოლეჯის საკონტაქტო ინფორმაცია
დასახელება:	მისამართი:	დასახელება:
ტელ/ფაქსი:	ელ-ფოსტა:	მისამართი:
საკონტაქტო პირი:		ტელ/ფაქსი:
		ელ-ფოსტა:
		საკონტაქტო პირი:
სტუდენტის სახელი გვარი:		საწარმოო პრაქტიკის დაწყების თარიღი:
		საწარმოო პრაქტიკის დასრულების თარიღი:
საწარმოო პრაქტიკის მიზნები და შინაარსი		მიზნები:
		შინაარსი:
მუშაობის შეფასება	კლიმრი/ სუსტი მხარეები	კომენტარები
პროფესიის/საქმის ცოდნა		
გუნდური მუშაობა		
ჩაცმულობა/ მოწესრიგებული იერი		
კომუნიკაციის უნარი		
ლიდერობის უნარი		
კარგად ურთიერთობს თანამშრომლებთან		
დასწრება		
სამუშაოს შესრულების ხარისხი		

კომენტარი დამსაქმებლის მხრიდან _____

მენეჯერის ხელმოწერა _____



მე-5 საფეხური

- კომპანიას, პროფესიულ სასწავლებელსა და სტუდენტს შორის ფორმდება კონტრაქტი, რომელშიც განმარტებულია საწარმოო პრაქტიკის ყველა ასპექტი.

მე-6 საფეხური

- პრაქტიკის დაწყების დღეს დირექტორი ან ადამიანური რესურსების დეპარტამენტის წარმომადგენელი შეხვდება ყველა სტუდენტს და მიაწვდის მათ შემდეგ ინფორმაციას:
 - სამუშაო ადგილზე მისვლის და წამოსვლის დრო;
 - დღის განმავლობაში პრაქტიკის საათების რაოდენობა;
 - განყოფილებებში სავარაუდო განაწილება და სათანადო პროფესიების მიხედვით პრაქტიკა;
 - საწარმოო პრაქტიკის დღეების ხანგრძლივობა;
 - კომპანიის შიდა წესების გაცნობა.

საჭიროა, სტუდენტებმა გაითავისონ, რომ საწარმოო პრაქტიკის მიზანი მათი პროფესიული უნარების გაუმჯობესებაა, ამიტომ მათი მხრიდან მოქნილი მიდგომა აუცილებელია. თითოეული სტუდენტი კომპანიის ტერიტორიაზე ყოფნისას უნდა დაემორჩილოს სამუშაო ადგილზე მოქმედ შიდა რეგულაციას და შრომის უსაფრთხოების მოთხოვნებს.

მე-7 საფეხური

- დამსაქმებელთან ერთად პროფესიული სასწავლებელი რეგულარულად ახორციელებს საწარმოო პრაქტიკის მიმდინარეობის მონიტორინგს, რათა დაზუსტდეს, რომ კომპანია სტუდენტებს ამუშავებს კონტრაქტის პირობების შესაბამისად და არ იყენებს მათ, როგორც იაფ მუშახელს.

მე-8 საფეხური

- თითოეული სტუდენტისათვის იქმნება ჟურნალი, რომელშიც ასახულია პრაქტიკის შინაარსი, საწარმოო პრაქტიკის მოსალოდნელი შედეგები, რა მიღწევები იყო კომპანიაში და პროფესიული სასწავლებლისა და დამსაქმებლის კომენტარები.

მე-9 საფეხური

- საწარმოო პრაქტიკის დასრულებისას კომპანიის დირექტორი ან ადამიანური რესურსების დეპარტამენტის და პროფესიული სასწავლებლის წარმომადგენელი ხვდებიან ერთმანეთს **პრაქტიკული სწავლების შედეგების განსახილველად და შეფასების ფორმების გასაცვლელად**; ასევე იმ ღია პრობლემების ან საკითხების განსახილველად, რომლებიც უნდა გაუმჯობესდეს / გამოსწორდეს სამომავლოდ.

მე-10 საფეხური

- მოტივაციის ამაღლების მიზნით რიგი პროფესიული სასწავლებლები დამსაქმებლებთან ერთად აწესებენ **დაჯილდოების პროცედურას წარმატებული სტუდენტებისათვის**. ეს შეიძლება იყოს წარმატების სერტიფიკატი, ან მომავალში დასაქმების შესაძლებლობა, ან ნებისმიერი სხვა მეთოდი, რომელიც ხელს შეუწყობს პროგრამას და სამუშაო ადგილზე სწავლების წარმატებულად და ნაყოფიერად გაგრძელებას.

კარგად ორგანიზებული საწარმოო პრაქტიკის **სარგებელი** შემდეგი შეიძლება იყოს:

სტუდენტისათვის:

- პროფესიული ცოდნის განვითარება;
- სამუშაო ადგილისათვის საჭირო უნარებისა და კომპეტენციების განვითარება;
- ტრანსფერული უნარების განვითარება (კომუნიკაცია, გუნდური მუშაობა, პრობლემის გადაჭრა);
- მეტი ინფორმაცია კარიერისა და კარიერული გზის შესახებ;
- გაზრდილი თავდაჯერებულობა და მოტივაცია;
- კარიერის მართვის უნარების განვითარება;
- პირველი სამუშაო გამოცდილება, რომელიც დაეხმარება შრომის ბაზარზე ადგილის დამკვიდრებაში.

დასაქმებლისთვის

- კვალიფიციური თანამშრომლების შერჩევა;
- ინდივიდუალური სწავლების შესაძლებლობა;



- თანამშრომლების მოძიებისა და შენარჩუნების დადებითი ტენდენცია;
- გაზრდილი პროდუქტიულობა და შესრულებული სამუშაოს ხარისხი;
- დაქირავებული კადრის განვითარების დადებითი ტენდენცია.

პროფესიული სავანანათლებლო დაწესებულებებისთვის

- პროფესიული საგანმანათლებლო პროგრამების მიმზიდველობის გაზრდა;
- პროფესიული საგანმანათლებლო პროგრამების და სწავლის შედეგების გაუმჯობესებული ხარისხი;
- პროფესიული განათლების შრომის ბაზართან შესაბამისობის გაუმჯობესება;
- დადებითი გავლენა აკადემიური პერსონალის კომპეტენციებსა და განვითარებაზე;
- გაუმჯობესებული თანამშრომლობა პროფესიულ სასწავლებლებსა და ბიზნესს შორის.

საზოგადოებისთვის

- კვალიფიციური სამუშაო ძალა, რომელიც უკეთ უპასუხებს შრომის ბაზრის მოთხოვნებს;
- ახალგაზრდების დასაქმების გაზრდა და უმუშევრობის შემცირება;
- პროფესიული განათლების/სტუდენტის დაფინანსების გადანაწილება სახელმწიფოსა და დამსაქმებლებს შორის;
- პროფესიული განათლების ერთობლივი მართვა;
- ინოვაციისა და შემოქმედებითობის/კრეატიულობის ხელშეწყობა;
- ინკლუზიისა და თანაბარი შესაძლებლობების გაძლიერება.

სწავლების თანამედროვე სტრატეგიები



ამ თავში განვიხილავთ პროფესიულ განათლებაში სწავლებისადმი თანამედროვე მიდგომებს; როგორ უნდა შეარჩიოს მასწავლებელმა სწავლების სტრატეგიები სასწავლო პროცესის დაგეგმვისას და წარმართვისას; შემოგთავაზებთ სწავლების იმ კონკრეტულ სტრატეგიებს, რომლებიც ყველაზე ხშირად გამოიყენება პროფესიული საგანმანათლებლო პროგრამების მოდულური სწავლებისას; ვისაუბრებთ სტრატეგიების გამოყენების შესაძლებლობებზე; მათ დადებით მხარეებზე და იმ სირთულეებსა თუ საფრთხეებზე, რომელთაც შესაძლებელია ამ სტრატეგიის გამოყენებისას წავაწყდეთ; გვებზე, თუ როგორ შეიძლება საფრთხეების თავიდან აცილება; მოვიყვანთ მაგალითებს, თუ როგორ გამოიყენება პროფესიული განათლების სხვადასხვა მიმართულებაში ესა თუ ის სტრატეგია.

ჩუ პრის სწავლების სტრატეგია და როგორ შევარჩიოთ იგი სასწავლო პროცესის დაგეგმვისას

პროფესიული განათლების ძირითადი მიზანი აღარ არის მხოლოდ სტუდენტების პრაქტიკული უნარების განვითარება. თანამედროვე რეალობა მოითხოვს მომავალი სპეციალისტებისათვის კრიტიკულ რეფლექსიაზე დაფუძნებული ქმედების უნარის განვითარებას, რომელიც ორიენტირებულია ისეთი მნიშვნელოვანი კომპეტენციების განვითარებაზე, როგორებიცაა დამოუკიდებლად გადაწყვეტილების მიღება და პრობლემების გადაჭრა, სამუშაოს რაციონალურად ორგანიზება, შესრულებული სამუშაოს ხარისხზე პასუხისმგებლობა, ობიექტური თვითშეფასება და კოლეგების შეფასება, მუშაობის პროცესში კოლეგებთან პოზიტიური ურთიერთობები და სხვა.

თუ თვალს გადავავლებთ პროფესიულ დისკუსიებს, რომლებიც მიმდინარეობს უკანასკნელ წლებში პროფესიული განათლების დიდაქტიკისა და, ზოგადად, დიდაქტიკის სფეროში, პირველ ადგილზეა საკითხი, თუ როგორ შევუწყოთ ხელი შემსწავლელებს კოგნიტური და მოტორული უნარების შეთანხმებულ, ჰარმონიულ განვითარებაში. ამ მიზნის მიღწევა კი მნიშვნელოვანწილადაა დამოკიდებული სწავლების სტრატეგიების ეფექტიანად შერჩევისა და გამოყენებაზე.

პედაგოგიურ ლიტერატურაში ცნებების – „სტრატეგიისა“ და „მეთოდის“ – მნიშვნელობა არაერთგვაროვნად არის წარმოადგენილი და ზოგიერთ შემთხვევაში სხვადასხვანაირად აღიქმება, მაგრამ ნებისმიერ ვითარებაში ეს ორივე ცნება გულისხმობს მიზნის მისაღწევ გზებს. სწორედ ამიტომ გზამკვლევაში სტრატეგია და მეთოდი გამოყენებული იქნება სინონიმური მნიშვნელობით.

სწავლების სტრატეგიას/მეთოდს მასწავლებელი სასწავლო პროცესში იყენებს სტუდენტებში სასწავლო მიზნის შესაბამისი კომპეტენციის განსავითარებლად.



როგორც გაკვეთილის დაგეგმვის თავში აღვნიშნეთ, სწავლების სტრატეგიის შერჩევამდე მასწავლებელმა უნდა განსაზღვროს გაკვეთილის მიზანი და გაკვეთილის ბოლოს მისაღწევი სავარაუდო შედეგი, ანუ რა უნდა იცოდეს და რისი გაკვეთება უნდა შეძლოს სტუდენტმა. სწორედ შედეგზე დამოკიდებული როგორც კურსის შინაარსი, ასევე სწავლების სტრატეგიებიც.

საგანმანათლებლო ლიტერატურაში სწავლების სტრატეგიების სხვადასხვა კლასიფიკაციას შეხვდებით. ერთ-ერთი კლასიფიკაციით ის ორ ჯგუფად იყოფა:

1. სტრატეგიები, რომლებიც ხელს უწყობს კონკრეტული მასალის ათვისებას;
2. სტრატეგიები, რომლებიც ავითარებს ზოგად/ტრანსფერულ უნარებს;

ეს დაყოფა პირობითია, რადგან სწავლების სტრატეგიათა უმრავლესობა მასწავლებელს საშუალებას აძლევს სტუდენტებს საგნობრივთან ერთად ზოგადი კომპეტენციების (მაგალითად, კომუნიკაციის, პრეზენტაციის, თანამშრომლობის და სხვ.) განვითარებაშიც დაეხმაროს.

სტრატეგიების შერჩევისას უნდა დაფიქრდეთ:

- ✓ დაგვეხმარება თუ არა ჩვენ მიერ შერჩეული სტრატეგია დასახული მიზნის მიღწევაში;
- ✓ შეესაბამება თუ არა ჩვენს მიერ შერჩეული სტრატეგია განსახორციელებელ აქტივობას;
- ✓ რამდენად ითვალისწინებს იგი სტუდენტთა გამოცდილებას;
- ✓ ტექნიკურად შესაძლებელია თუ არა მისი განხორციელება (ხელმისაწვდომია თუ არა სტრატეგიის განსახორციელებლად საჭირო რესურსები; გვეყოფა თუ არა დრო, შესაძლებელია თუ არა სტუდენტთა ამ რაოდენობით სტრატეგიის ეფექტიანად წარმართვა და ა.შ.).

6.1. ფრონტალური მეთოდი

სანამ უშუალოდ ვისაუბრებთ, თუ როგორ უნდა მოვახდინოთ ფრონტალური მეთოდის ინტეგრირება კონსტრუქტივისტულ პრინციპებზე აგებულ გაკვეთილზე,

განვმართოთ ტერმინები – ფრონტალური გაკვეთილი და კონსტრუქტივისტული დიდაქტიკა.

ფრონტალური გაკვეთილი ტრადიციული გაკვეთილების გავრცელებული ფორმაა, რომელსაც ყველაზე ხშირად ლექციური ხასიათი აქვს, კითხვა-პასუხზეა აგებული ან დემონსტრირებით წარმართება. ასეთი ტიპის გაკვეთილი მასწავლებლის როლზე აკეთებს აქცენტს და პირდაპირი სწავლების სახელითაა ცნობილი. ამ დროს ცოდნა მასწავლებლის გავლით გადაეცემა სტუდენტს.

სწავლა-სწავლების პროცესისადმი **კონსტრუქტივისტული მიდგომა** გულისხმობს სწავლების პროცესში შემსწავლელთა ინტერესების მაქსიმალურად გათვალისწინებას, ისეთ სასწავლო პროგრამებს, რომლებიც სტუდენტთა წინარე ცოდნასა და გამოცდილებაზეა აგებული, რათა მათ შეძლონ ფაქტების, მოვლენებისა და ცნებების ანალიზი და ინტერპრეტაცია, დასკვნების დამოუკიდებლად გამოტანა, დამოუკიდებლად აზროვნება, ცოდნის კონსტრუირება – შენება. ასეთი ტიპის გაკვეთილი სტუდენტის როლზე აკეთებს აქცენტს და პედაგოგიურ ლიტერატურაში არაპირდაპირი სწავლების სახელითაა ცნობილი. მაშასადამე, კონსტრუქტივისტული მიდგომა იზიარებს ინტერაქტიური სწავლების პრინციპებს, სადაც სტუდენტი სწავლების პროცესის სუბიექტი, მისი აქტიური მონაწილეა.

ხშირად მასწავლებლებში მუსირებს მცდარი აზრი, რომ სწავლებისადმი კონსტრუქტივისტული მიდგომა ბოლომდე უარს ამბობს სასწავლო პროცესში ფრონტალური მეთოდების გამოყენებაზე. მართალია, მასწავლებლის მხრიდან მხოლოდ ფრონტალური გაკვეთილების დაგეგმვასა და ჩატარებას კრიტიკულად განიხილავს კონსტრუქტივისტული დიდაქტიკა, რადგან მასწავლებელი ამ დროს ერთპიროვნულად დგას წინა პლანზე, სტუდენტთა ჩართულობა მინიმუმამდეა დაყვანილი, ისინი ამ დროს არიან მხოლოდ ცოდნის პასიური მიმღებნი. თუმცა ფრონტალური ფაზების გონივრული კომბინაცია სწავლების ინტერაქტიური მეთოდების მრავალრიცხოვან სპექტრთან სტუდენტებს საშუალებას აძლევს მოახდინონ საკუთარი ცოდნის დამოუკიდებლად სტრუქტურირება, ზრდის მათ ჩართულობას, რაც გაკვეთილს უფრო მამოტივირებელსა და შედეგიანს ხდის.

კონსტრუქტივისტული დიდაქტიკის მინიმალური მოთხოვნები, როგორც მორიენტირებელი ჩარჩო, რომლებიც უნდა აკმაყოფილებდეს საგაკვეთილო პროცესს, განსაკუთრებით კი ტრადიციულ საგაკვეთილო პროცესს, შემდეგია:

- **კონსტრუქტივისტულად აქტიური სწავლა** – სწავლის პროცესში ჩართულმა ყვე-



ლა პირმა, როგორც მასწავლებელმა, ასევე თითოეულმა სტუდენტმა კონსტრუქტივისტული პერსპექტივიდან უნდა დაინახოს და გაითავისოს სასწავლო მასალა, მისი შინაარსი, სწავლის პროცესი. ეს არის საშუალება, სტუდენტებმა თავად მიიღონ მონაწილეობა საკუთარ ქმედებათა დაგეგმვაში, განხორციელებასა და კონტროლში. ეს უნდა იყოს აქტიური ცოდნა, რომელსაც სტუდენტი სიტუაციისა და საკუთარი მოთხოვნილებების შესაბამისად გამოიყენებს.

- **თვითრეგულირებადი სწავლა** – კონსტრუქტივისტული დიდაქტიკა მისწრაფვის ასწავლოს სტუდენტს დამოუკიდებელი/თვითრეგულირებადი სწავლა, რაც ცხოვრებაში წარმატების მიღწევის ერთ-ერთი განმსაზღვრელი ფაქტორია. თვითრეგულირებადი სწავლის უნარ-ჩვევების ჩამოყალიბებისთვის აუცილებელია მან იცოდეს, როგორ გამოიყენოს შეძენილი ცოდნა თუ სასწავლო სტრატეგიები, როგორია მისი სწავლის სტილი, რა არის მისი ძლიერი თუ სუსტი მხარეები, როგორ გამოიყენოს ძლიერი მხარეები პრობლემების გადასაჭრელად და როგორ დაძლიოს სისუსტეები. სასწავლო პროცესში მხოლოდ ტრადიციული მეთოდების გამოყენება ვერ უზრუნველყოფს სტუდენტებში ამ უმნიშვნელოვანესი უნარის განვითარებას.
- **კონტექსტსა და სიტუაციაზე დაფუძნებული სწავლა** – კონსტრუქტივისტული მიდგომის თანახმად, საგაკვეთილო პროცესი უნდა ეფუძნებოდეს სიტუაციებს, რომლებიც სტუდენტთა ცხოვრებისეული გამოცდილებიდან ამოდის და უნდა ეყრდნობოდეს უკვე ნასწავლსა და განხილულს. ამის მიღწევა კი კონსტრუქტივისტ მასწავლებელს შეუძლია თანამედროვე და კლასიკური მეთოდების გონივრული კომბინაციით.
- **მოდელით სწავლა** – სწავლისადმი კონსტრუქტივისტული მიდგომა მოიხმობს მოდელით სწავლას. „მოდელს“, ანუ მისაბაძ პიროვნებას, შეიძლება წარმოადგენდეს როგორც რეალური ადამიანი (მასწავლებელი, თანატოლი, საკუთარი თავი და სხვ), ასევე ფილმის, ნაწარმოების და სხვ. გმირები, ანუ ე.წ. „სიმბოლური მოდელები“. მნიშვნელოვანია, მასწავლებელმა გონივრულად შეარჩიოს მოდელი. ეს განსაკუთრებით გასათვალისწინებელია კლასიკური, ფრონტალური მეთოდით მუშაობისას, რათა მისი ეფექტიანობა უზრუნველვყოთ. სასწავლო პროცესში მხოლოდ კლასიკური მეთოდების გამოყენება ნაკლებად ეფექტიანია მოდელით სწავლისათვის.
- **ინტერაქტიური სწავლა** – ინტერაქტიური სწავლების დროს სტუდენტი სასწავლო პროცესის სუბიექტია, მისი აქტიური მონაწილეა. სწავლებას საფუძვლად ედება

სტუდენტის პირადი გამოცდილება, პირადად მისი თვისებები და ცოდნა. შესაბამისად, იცვლება სწავლების მიზანი, იგი ორიენტირებული ხდება არა მხოლოდ მზა ცოდნის მიღებაზე, არამედ უნარ-ჩვევების გამომუშავებაზე.

კონსტრუქტივისტული დიდაქტიკის თანახმად, სწორედ ინტერაქტიური სწავლა განსაზღვრავს სასწავლო პროცესის ეფექტიანობას. ეფექტიანი ინტერაქტივი, ერთი მხრივ, მიიღწევა, როდესაც მასწავლებელი სტუდენტებთან ურთიერთობაში საკმაოდ ხშირად მიმართავს მიდგომას: „მე მსურს“ და „მე უნდა“ და იცავს ბალანსს მათ შორის. მეორე მხრივ, ინტერაქტივის დროს მაქსიმალურად უნდა გამოვლინდეს განსხვავებული პოზიციები, საკითხი გაანალიზდეს და შეფასდეს სხვადასხვა პოზიციიდან, რაც მსჯელობისა და დისკუსიის საშუალებას იძლევა. საგაკვეთილო პროცესის დროს ინტერაქტიური მიდგომა შესაძლებელია უზრუნველყოთ თანამედროვე და კლასიკური მეთოდების ერთობლივი გამოყენებით.

- **ურიერთთანამშრომლობით სწავლა** – კონსტრუქტივისტული დიდაქტიკის თანახმად, სწავლა სოციალური ურთიერთობების გზით აიგება. შესაბამისად, სასწავლო გარემოში ცოდნის კონსტრუირების საუკეთესო საშუალებაა თანამშრომლობითი სწავლების გამოყენება. სასწავლო მასალის შინაარსი და ურთიერთობები ერთმანეთთან მჭიდროდ არის დაკავშირებული. როგორც სასიამოვნო სასწავლო გარემო, ეთიკურ ღირებულებებზე დაფუძნებული ატმოსფერო, ურთიერთნდობა ხელს უწყობს სწავლას, ასევე სასწავლო მასალის შინაარსიც განსაზღვრავს ურთიერთობებს. მხოლოდ ტრადიციული მეთოდების გამოყენება სასწავლო პროცესში ვერ უზრუნველყოფს ურთიერთთანამშრომლობით სწავლებას.

კონსტრუქტივისტული დიდაქტიკა გვთავაზობს სასწავლო პროცესში ფრონტალური გაკვეთილების შეზღუდულად და ინტერაქტიურ მეთოდებთან კომბინირებულად გამოყენებას. მაშასადამე, ფრონტალური გაკვეთილების ჩანაცვლებას ფრონტალური ფაზებით, რომლებიც, თავის მხრივ, ინტერაქტიური იქნება, ანუ წარიმართება სტუდენტებთან დიალოგურ რეჟიმში. სტუდენტთა ჩართვა დიალოგში, მათი მხრიდან კითხვების დასმა უნდა იყოს არა მარტო დაშვებული, არამედ წახალისებული და ხელშეწყობილი მასწავლებლის მიერ, რაც უზრუნველყოფს ვექტორის ორმხრივ მიმართებას, როგორც მასწავლებელიდან თითოეულ სტუდენტზე, ასევე სტუდენტიდან მასწავლებელზე. შედეგად, სტუდენტები არა მარტო იძენენ ცოდნას და ივითარებენ მაღალ სააზროვნო უნარებს, არამედ აუდიტორიაში მკვიდრდება ღია ურთიერთობებისა და კომუნიკაციის კულტურა.



კონსტრუქტივისტული დიდაქტიკის თანახმად, **ფრონტალური** გაკვეთილი შეიძლება განვიხილოთ როგორც ოთხი თანმიმდევრული სამუშაო ფაზა:

- **პირველი ფაზა** – მასწავლებელი გადასცემს სტუდენტებს ცოდნას. სტუდენტი ახალ ინფორმაციას ადვილად გაიგებს, თუ გადაცემული საკითხის სტრუქტურა მათ აზრობრივ სტრუქტურას შეესაბამება და მათი აქტიური მონაწილეობით მიმდინარეობს.
- **მეორე ფაზა**მ უნდა უზრუნველყოს საკითხის უფრო ღრმად წვდომა, რომელიც მიიღწევა დისკუსიით.
- **მესამე ფაზა** წარმოადგენს ახლად შესწავლილი მასალის განმტკიცებას ვარჯიშით.
- **მეოთხე ფაზა** – შეძენილი კომპეტენციების სხვადასხვა, მათ შორის სასწავლებლის მიღმა სიტუაციაში გამოყენებაა, ე.ი. ცოდნის ტრანსფერი.

როდესაც ვსაუბრობთ ფრონტალური გაკვეთილის ოთხივე სამუშაო ფაზის განხორციელებაზე, არ ვგულისხმობთ მხოლოდ ერთ გაკვეთილს, ეს უმეტესწილად არარეალისტურია. ოთხივე ფაზის სრულყოფილად განხორციელებას გაცილებით მეტი დრო სჭირდება.

იმისათვის, რომ მასწავლებელმა შეძლოს ფრონტალური ფაზების ეფექტიანად გამოყენება სასწავლო პროცესში, მას გაცნობიერებული უნდა ჰქონდეს ფრონტალური მეთოდის დამახასიათებელი ყველა თავისებურება, მისი ძლიერი თუ სუსტი მხარეები და გაითვალისწინოს ის გაკვეთილის დაგეგმვისას:

- როდესაც მასწავლებელი საგაკვეთილო პროცესში ფრონტალური მეთოდების გამოყენებას გეგმავს, უნდა იცოდეს მისი გამოყენების საზღვრები: თუკი მასწავლებლის მიზანია სტუდენტებში, მაგალითად, კვლევა-ძიების უნარების განვითარება, ფრონტალური მეთოდების გამოყენება არ გამოდგება. მაგრამ მაშინ, როცა მასწავლებლის მიზანია ყველა სტუდენტს დროის მცირე მონაკვეთში გადასცეს დიდი მოცულობის ინფორმაცია, დაანახოს ცალკეულ შინაარსთა ურთიერთკავშირი, ფრონტალური მეთოდის გამოყენება საკმაოდ ეფექტურია.
- ფრონტალური მეთოდების გამოყენების დროს მასწავლებელს ყველა სტუდენტი თვალთახედვის არეალში ჰყავს, ისინი ყველანი ერთი საკითხისა თუ პრობლემის ირგვლივ არიან კონცენტრირებულები, რაც მეთოდს უფრო ადვილად გამოყენებადს ხდის.

- ტრადიციული ფრონტალური მეთოდის დროს სტუდენტთა მოტივაცია დაბალია. წარმატების მისაღწევად საჭიროა გავალვიდოთ მათი ინტერესი როგორც შესასწავლი თემისადმი, ასევე კონკრეტულად იმ ფრონტალური სტრატეგიისადმი, რომლის საშუალებითაც ამ მასალას გადავცემთ. ამიტომ მასალა, რომელსაც მასწავლებელი სტუდენტებს აწვდის, უნდა იყოს შეძლებისდაგვარად მრავალფეროვანი, საინტერესოდ დემონსტრირებული თუ ახსნილი. ამ დროს გარდა იმისა, რომ სტუდენტს უჩნდება ინფორმაციის მიღების მოტივაცია, ასევე უმუშავდება კომპეტენცია, თავად როგორ წარდგეს სხვათა წინაშე – როგორ გააკეთოს ეფექტური პრეზენტაცია. ამ კომპეტენციის მნიშვნელობა სცილდება სასწავლებლის ყოველდღიურობას, ეს არის ადამიანის მნიშვნელოვანი უნარი ცხოვრებაში წარმატების მისაღწევად.
- ტრადიციული ფრონტალური მეთოდის გამოყენების დროს სტუდენტთა ავტონომია, თვითეფექტიანობა და სოციალური/თანამშრომლობითი კომპეტენცია შეზღუდულია. მაგრამ თუ მასწავლებელი ფრონტალურ ფაზებს მიანიჭებს ინტერაქტიურ ხასიათს, მეთოდის ეს სუსტი მხარე დაიძლევა.

ყველა მასწავლებლისთვის მნიშვნელოვანი კითხვაა – როგორ უნდა დავგვემთო ფრონტალური ფაზები, რომ გავზარდოთ მათი ეფექტიანობა:

- მხოლოდ მასწავლებელი არ უნდა იყოს ფრონტალური ფაზის განმახორციელებელი, მაკონტროლებელი, არამედ სტუდენტებსაც უნდა მივცეთ შესაძლებლობა, გახდნენ ფრონტალური ფაზების აქტიური მონაწილენი და შესაძლოა წარმმართველებიც;
- სწავლების ინტერაქტიური, ქმედებაზე ორიენტირებული ფაზების შიგნით ან ასეთ ფაზებს შორის სასურველია ფრონტალური ფაზების ჩასმა დროის მცირე მონაკვეთით, რამაც უნდა უზრუნველყოს ის, რომ სტუდენტებისთვის გაუგებარ საკითხებს ნათელი მოეფინოს;
- იმისათვის, რომ ფრონტალური ფაზები ხელს უწყობდეს შემსწავლელელებში საუბრის კულტურის განვითარებას, მასწავლებელმა აქტიური მინი ლექციის, პრეზენტაციისა თუ დემონსტრირების დროს ყურადღება უნდა მიაქციოს საკუთარ სამეტყველო ენას, ხმას, ჟესტებს, მიმიკას, ემოციებს, ოთახში გადაადგილებას, აქტიური მოსმენის კულტურას, ლექციაში სტუდენტთა ჩართვის ინიცირებას, მათი მხრიდან განსხვავებული აზრის გამოხატვის შესაძლებლობას, რათა სტუდენტებთან კონტაქტი ცოცხალი გახადოს და მისი ეს ქცევა მისაბაძი გახდეს მათთვის. მაშასადამე,



ფრონტალური ფაზების სწორად წარმართვისას მასწავლებელი შეიძლება გახდეს სტუდენტებისთვის წარმატებული და გონივრული ქცევის მოდელი.

- ფრონტალური ფაზებით სტუდენტები იძენენ გამოცდილებას ენის ფუნქციის შესახებ. აცნობიერებენ, რომ ვერბალური არხი ინფორმაციის გაცვლის და ადამიანთა შორის ურთიერთობების დამყარების უმნიშვნელოვანესი საშუალებაა. ფრონტალურ ფაზებში სტუდენტთა აქტიური ჩართვა მათ უვითარებს უნარს, აუდიტორიას ინფორმაცია გასაგებად და სახალისოდ გადასცენ, დიალოგი წარმართონ მსმენელებთან, კორექტულად დაუსვან კითხვები, მოისმინონ და გაითვალისწინონ მსმენელთა/თანამოსაუბრეთა აზრი, განაზოგადონ ან დააკონკრეტონ ინფორმაცია, გააანალიზონ, შეაჯამონ, დასკვნები გამოიტანონ. სტუდენტებში ვერბალური კომუნიკაციის კომპეტენციის განვითარება კი მხოლოდ იმ შემთხვევაში ხდება, როდესაც ფრონტალური ფაზები დირექტიულ ხასიათს კი არ ატარებს, არამედ გაჯერებულია კითხვა-პასუხით, დიალოგით, დისკუსიით.
- ფრონტალური ფაზები არავითარ შემთხვევაში არ უნდა იყოს ჩართული საგაკვეთილო პროცესში მხოლოდ საქმის გაიოლების მიზნით.

ზემოთ თქმულის უკეთ გასააზრებლად გთავაზობთ ფრონტალური გაკვეთილის, კერძოდ, ლექციური მეთოდის ერთ კონსტრუქტივისტულ მოდიფიკაციას.

ლექცია პრობლემის დასმით

ეს არის ლექციის ფორმა, რომლის დროსაც სტუდენტი პასიური მსმენელის პოზიციიდან გადაიქცევა აქტიური შემეცნების სუბიექტად, ჩაერთვება ძიებისა და კვლევის პროცესში. მისი ფუნქცია აღარ არის მხოლოდ ინფორმაციის მიღება. ის საკუთარი ცოდნის კონსტრუირების პროცესის თანავეტორი ხდება. ლექცია პრობლემის დასმით უზრუნველყოფს სამი დიდაქტიკური მიზნის მიღწევას:

- სტუდენტების მიერ თეორიული ცოდნის ათვისებას.
- პრობლემის გადაჭრის უნარის განვითარებას.
- ასახსნელი მასალის მიმართ შემეცნებითი ინტერესის აღძვრასა და სტუდენტების შემეცნებით აქტივაციას.

განსხვავებით ტრადიციული ლექციისაგან, რომლის დროსაც მასწავლებელი სტუდენტებს ახალ ცოდნას გადასცემს როგორც უაღტერნატივოს, რაც მათგან მხო-

ლოდ დამახსოვრებას მოითხოვს, ამ ტიპის ლექცია იწყება პრობლემის დასმით, რომელიც მასალის გადაცემის პროცესში უნდა გადაიჭრას. პრობლემა დაისმება მანამ, სანამ სტუდენტები მიიღებენ ამ პრობლემის გადაჭრისათვის აუცილებელ ახალ ინფორმაციას. ეს იძლევა წინარე ცოდნისა და გამოცდილების გააქტიურების საშუალებას. პრობლემური ლექციის დროს ახალი მასალა დიალოგის ფორმით გადაეცემა სტუდენტებს. ტრადიციული ლექციის დროს კი პირიქით ხდება, მასწავლებელი სტუდენტებს თავიდანვე გადასცემს საჭირო ინფორმაციას, აცნობს პრობლემის გადაჭრის არსებულ გზებს და მოჰყავს შესაბამისი მაგალითები.

რა უნდა გაითვალისწინოს მასწავლებელმა ამ ტიპის ლექციის დროს?

- მასწავლებელი უნდა იყოს ჭეშმარიტების არა ერთადერთი გამომცემი, არამედ თანამოსაუბრე, რომელიც უზიარებს სტუდენტებს არსებულ თვალსაზრისებს და აინტერესებს მათი აზრი.
- სტუდენტებს უნდა გაუჩნდეთ განცდა, რომ ახალი ინფორმაციის ობიექტურობას განსაზღვრავს არა მხოლოდ მასწავლებლის, მეცნიერისა თუ სახელმძღვანელოს ავტორიტეტულობა, არამედ მათ მიერ გამოთქმული თვალსაზრისების მტკიცებულებითი არგუმენტებიც.
- მასწავლებელმა სტუდენტები უნდა წაახალისოს დამოუკიდებლად გამოიტანონ დასკვნები.
- სტუდენტთა დამოუკიდებელი აზროვნება მასწავლებელმა გააქტიუროს პრობლემური შეკითხვების დასმით, სტუდენტების მხრიდან ჰიპოთეზების წამოყენებით, მათი დადასტურებით ან უარყოფით, პრობლემის გადაჭრის ალტერნატიული გზების ძიებაში სტუდენტების ჩართვით და ა.შ.

მაგალითი 1: პროგრამა – მეფუტკრე

მოდული – მეფუტკრეობის პროდუქტები, მათი მიღება, პირველადი დამუშავება

ლექციის თემა: საქართველოში გავრცელებული თაფლოვანი მცენარეები და მათი მნიშვნელობა მეფუტკრეობაში

მასწავლებელს სურს სტუდენტებს მცირე დროში გადასცეს დიდი ოდენობით ინფორმაცია, ამისთვის ის იყენებს პირდაპირი სწავლების მიდგომას, კერძოდ, ატარებს ტრადიციულ ლექციას.



გაკვეთილის მიზანია სტუდენტებმა გაიცნონ:

- საქართველოში გავრცელებული თაფლოვანი მცენარეები, მათი დახასიათება, ყვავილობის კალენდარული ვადები;
- მცენარეთა სანექტრე პროდუქტიულობა; მცენარეებიდან მიღებული თაფლის მახასიათებლები (ფერი, გემო, არომატი, დაკრისტალება და ა.შ.);
- თაფლოვანი მცენარეების მნიშვნელობა ფუტკრის საკვები ბაზის მოწყობასა და გაუმჯობესებაში.

მასწავლებელი სტუდენტებს აცნობს თაფლოვან მცენარეებს შემდეგი კლასიფიკაციით:

- მინდვრის (მზესუმზირა, ესპარცეტი, სამყურა, ძიძო და ა.შ.);
- მდელოს;
- ტყის (წაბლი, ცაცხვი, აკაცია, სურო და ა.შ.);
- ბალის (ვაშლი, მსხალი, ქლიავი, ატამი და ა.შ.);
- სუბტროპიკული მცენარეების (მანდარინი, ფორთოხალი, ლიმონი და ა.შ.).

მასწავლებელი პროექტორით უჩვენებს სტუდენტებს მინდვრის ჯგუფის თაფლოვან მცენარეებს; უხსნის მათი ყვავილობის კალენდარულ ვადებსა და მათგან ყვავილის მტვრის აღების ვადებს; ცხრილის სახით უჩვენებს თითოეული მცენარის სანექტრე პროდუქტიულობას, რომელიც სხვადასხვა მცენარისათვის განსხვავებულია, მაგალითად: 1 ჰა-ზე 40 კგ, 100 კგ, 200 კგ და ა.შ. მასწავლებელი სტუდენტებს უხსნის თითოეული ტიპის მცენარისაგან მიღებული თაფლის უპირატესობასა და ნაკლს; უხსნის ფუტკრის საკვები ბაზის გაუმჯობესების მეთოდებს.

მაგალითი 2: პროგრამა – რძის გადამამუშავებელი

მოდული – რძე და რძის პროდუქტები ბიოქიმიური საფუძვლები

ლექციის თემა: რძის თანმდევი მავნე ნივთიერებები

მიზანი: სტუდენტებმა

- იმსჯელონ რძის თანმდევ მავნე ნივთიერებებზე და იმ საფრთხეებზე, რომლებიც შეიძლება ამ ნივთიერებებმა გამოიწვიონ;
- იპოვონ ამ საფრთხეების თავიდან აცილების გზები.

მასწავლებელი ატარებს ლექციას კონსტრუქტივისტული დიდაქტიკის პრინციპების გამოყენებით. ამ დროს სტუდენტები აქტიურად არიან ჩართულნი ახალი ცოდნის კონსტრუირებაში. ლექციას მასწავლებელი იწყებს პრობლემის დასმით, რომელსაც სტუდენტები წინარე ცოდნაზე დაყრდნობით, ერთმანეთის ამრის მოსმენით, ამართა შეჯერებით, პრობლემის მოგვარების შესაძლო ალტერნატივების ძიებითა და ოპტიმალური გზების შერჩევით გადაჭრიან.

მასწავლებელი გააკეთილის დასაწყისში ააქტიურებს სტუდენტების წინარე ცოდნას – სტუდენტები იხსენებენ რძის შემადგენლობასა და მის თვისებებს კითხვა-პასუხით. კოგნიტური დიაგრამის, კერძოდ T სქემის გამოყენებით, სტუდენტები აჯგუფებენ რძის შემადგენლობაში სასარგებლო და თანმდევ მავნე ნივთიერებებს. შემდეგ იმართება დისკუსია შემდეგი საკვანძო კითხვებით: რა საფრთხის მომტანია თითოეული ეს ნივთიერება? როგორ შეიძლება ეს საფრთხეები ავიცილოთ თავიდან? სტუდენტები გამოთქვამენ მოსაზრებებს, რომლებსაც ასაბუთებენ არგუმენტირებულად. ლექციის დასასრულს მასწავლებელი აჯამებს სტუდენტთა პასუხებს და სთავაზობს დასმული პრობლემის გადაჭრის იმ გზებს, რომლებიც სტუდენტთა მხრიდან არ განხილულა.

ამ ტიპის ლექციის დროს იზრდება სტუდენტთა ჩართულობა და მათი სწავლის მოტივაცია, ნასწავლი ბევრად უფრო ღრმად და ხანგრძლივად ჩაიბეჭდება გონებაში და, რაც მთავარია, სტუდენტებს გამოუმუშავდებათ 21-ე საუკუნის ადამიანისთვის სასიცოცხლოდ აუცილებელი პრობლემის გადაჭრის უნარები.

6.2. კოგნიტური/შემეცნებითი უნარების განვითარება სტუდენტებში

როგორც წინა ქვეთავში აღვნიშნეთ, შემეცნებითი/სააზროვნო უნარ-ჩვევების განვითარება კონსტრუქტივისტული დიდაქტიკის ერთ-ერთი უმთავრესი მიზანია. ბოლო წლებში დასავლეთის საგანმანათლებლო სივრცეში სულ უფრო მეტად საუბრობენ შემსწავლელებში სააზროვნო უნარ-ჩვევების განვითარებაზე.

ბენჯამენ ბლუმმა და მისმა კოლეგებმა შეიმუშავეს ტაქსონომია, ანუ კლასიფიკაციის სისტემა განათლების მიზნებისათვის, რომელიც ადამიანის აქტივობის სამ სფეროს აღწერს:

- კოგნიტურს (შემეცნებითს)



- აფექტურს (ემოციურს)
- ფსიქომოტორულს (უნარ-ჩვევებს).

სამივე სფეროში კატეგორიები სირთულის მიხედვით დაყოფილია იერარქიებად. ბლუმის ტაქსონომიის მიხედვით, ყოველ შემდეგ საფეხურზე გადასვლა შესაძლებელია მხოლოდ წინა კატეგორიის შესაბამისი ჩვევების დაუფლების შემდეგ.

შემეცნების უნარი ბლუმთან ექვს დონედ არის დაყოფილი. ეს დონეებია: **ცოდნა, გაგება, გამოყენება, ანალიზი, სინთეზი და შეფასება**. ბენჯამენ ბლუმმა და მისმა კოლეგებმა ცოდნას, გაგებას და გამოყენებას უწოდეს დაბალი დონის სააზროვნო უნარები, ხოლო ანალიზს, სინთეზს და შეფასებას – მაღალი დონის სააზროვნო უნარები.

ბენჯამენ ბლუმის მიხედვით განათლების მიზანია არა მხოლოდ ცოდნის დაგროვება, არამედ მაღალი დონის აზროვნების ფორმების ჩამოყალიბება.

ამ ქვეთავში განვიხილავთ სტუდენტებში სააზროვნო/კოგნიტიური უნარების, კერძოდ, ტრანსფერის, ანალიტიკური, კრიტიკული და შემოქმედებითი აზროვნების განვითარებას.

ტრანსფერის უნარის განვითარება სტუდენტებში

ცნობილი ამერიკელი განათლების სპეციალისტის, დევიდ პერკინსის აზრით, ეფექტიანი სწავლების ერთ-ერთი ძირითადი პრინციპია, დავეხმაროთ შემსწავლელს ცოდნის გამოყენებაში. მასწავლებელმა საგანგებო დრო და ყურადღება უნდა დაუთმოს სტუდენტებში თეორიული ცოდნის პრაქტიკაში გამოყენების უნარის გამომუშავებას. ერთგვარ სიტუაციაში ნასწავლის სხვაგვარ, განსხვავებულ სიტუაციაში გამოყენების უნარს ტრანსფერს უწოდებენ. დიმიტრი უზნაძის აზრით (უზნაძე, 1967), აზროვნებას ახასიათებს ტრანსპოზიციის, ანუ გადატანის უნარი. მას შემდეგ, რაც სტუდენტი გადაჭრის ამოცანას, მას უკვე აღარ უჭირს ანალოგიური ამოცანის გადაჭრა: აზროვნებას ერთხელ გადაჭრილი ამოცანის ხერხი ანალოგიურ ახალ ამოცანაზე გადააქვს. მაგალითად, განასხვავებენ ტრანსფერის ორ ძირითად ფორმას: ახლო და შორ ტრანსფერს. ახლო ტრანსფერია, როდესაც ახალ ცოდნას მსგავს გარემოში ვიშველიებთ.

მაგალითი 1. სტუდენტმა შეისწავლა ტრაქტორის მართვის ძირითადი პრინციპები და პრაქტიკულად შეუძლია ტრაქტორის მართვა, კომბაინის საჭესთან გადაჯღომა მართვის უნარის ტრანსფერია, თუმცა მცირედ განსხვავებული მისთვის კარგად ნაცნობი სიტუაციისგან.

მაგალითი 2. მზარეულის მოდულური პროგრამის სტუდენტებმა შეიძინეს ერთი სახის სოუსის მოსამზადებლად საჭირო ცოდნა და უნარები, რომელთაც იყენებენ მსგავს, მაგრამ სხვა ინგრედიენტებისგან შემდგარი სოუსის მოსამზადებლად. მაგალითად, სტუდენტმა ისწავლა ჰოლანდიური სოუსის მომზადება კვერცხის გულის, გამდნარი კარაქის, ლიმონის წვენი, მარილის და თეთრი პილპილის გამოყენებით, რომელიც მზადდება ორთქლის აბაზანაზე და რომელიც ტექნოლოგიურად საკმაოდ რთული მოსამზადებელია შესაბამისი უნარ-ჩვევების და პრაქტიკული გამოცდილების გარეშე. დამოუკიდებლად მათ უნდა მოამზადონ სხვა ტიპის სოუსი ორთქლის აბაზანაზე შემდეგი ინგრედიენტებითა და თანმიმდევრობით - კვერცხის გული, ფორთოხლის წვენი, ზეთუნის ზეთი, მარილი და თეთრი პილპილი. ესეც ახლო ტრანსფერის მაგალითია.

შორი ტრანსფერი გამოიყენება კონტექსტისგან ძლიერ განსხვავებულ სიტუაციაში. მაგალითად, თუ კარგად თამაშობ ჭადრაკს, იგივე სტრატეგიები, რომლებიც საჭადრაკო პარტიას სჭირდება, შეიძლება ბიზნესშიც გამოიყენო. ჭადრაკის ძირითადი პრინციპი, აკონტროლო ცენტრი, შესაძლოა გამოგადგეს, ინდუსტრიაში ინვესტიციების დაბანდებისას. გარდა ამისა, ბიზნესში, როგორც ჭადრაკში, წინასწარ უნდა გათვალო მოსალოდნელი შედეგი და აარჩიო საუკეთესო სვლა, რომელიც უმოკლეს ხანში მოგიტანს მოგებას ან გადაავადებს წაგებას. შორი ტრანსფერის უნარია, როდესაც მოდულური საგანმანათლებლო პროგრამის რძის გადამამუშავებლის პროგრამის სტუდენტს შეუძლია რძის თერმული დამუშავების დროს მიღებული ცოდნა და უნარები გამოიყენოს კვების მრეწველობის სხვა დარგის საწარმოში.

გთავაზობთ მასწავლებლის მიერ მოდულური საგანმანათლებლო პროგრამა მზარეულის სტუდენტებთან ჩატარებულ ერთ კონკრეტულ აქტივობას, რომელიც ხელს უწყობს სტუდენტებში შორი ტრანსფერის უნარის განვითარებას.

აქტივობის მიზანია სტუდენტებმა შეძლონ ოჯახის ბიუჯეტის ოპტიმიზაცია.

მასწავლებელი სტუდენტებს აძლევს შემდეგ დავალებას: დაგეგმეთ თქვენი ოჯახის კვებითი თვიური ბიუჯეტი. ამ დროს სტუდენტი ითვალისწინებს და იყენებს შემდეგ ცოდნასა და უნარებს: ულუფების სტანდარტული წონები ერთ ადამიანზე,



ტექნოლოგიური ბარათის შედგენის პრინციპები (კერძის რეცეპტურა, მომზადების ზუსტი წესი და თანმიმდევრობა, ზუსტი ტემპერატურული რეჟიმების დაცვა, საჭირო რესურსები, ბრუტო-ნეტო წონის გათვლა სტანდარტული გაფორმებით) და კერძების მომზადების ეკონომიური მეთოდები (მაგალითად, მიკროტალღური ღუმელის გამოყენება) და სხვ.

ცოდნა ერთი სიტუაციიდან მეორეში ადამიანმა შეიძლება გადაიტანოს როგორც გაუაზრებლად, ასევე წინასწარი განზრახვით. პირველ შემთხვევაში ადამიანი სპონტანურად უპასუხებს სიტუაციას, მაგალითად, კითხვის უნარს ყოველგვარ გარემოში დაუფიქრებლად ვიყენებთ. გააზრებული ტრანსფერის შემთხვევაში ადამიანმა მიზანმიმართულად უნდა გადაიტანოს შეძენილი ცოდნა და გამოცდილება პრაქტიკაში, მაგალითად, როდესაც ვასწავლით სტუდენტებს ამა თუ იმ ხელსაწყოს გამოყენების შესაძლებლობებსა და ძირითად პრინციპებს, შემდეგ ის მიდის საწარმოში და გააზრებულად და მიზანმიმართულად იყენებს ამ ხელსაწყოს.

ტრანსფერის უნარი არ არის თანდაყოლილი და არც თავისთავად ვითარდება. მასწავლებელი უნდა დაეხმაროს სტუდენტებს ამ უნარის განვითარებაში, რათა შეძლონ მიღებული ცოდნის გამოყენება. წარმოდგენილია პროფესიულ განათლებაში წარმატებას მიაღწიოს ადამიანმა ტრანსფერის უნარის გარეშე.

რჩევები მასწავლებლებს, როგორ დაეხმაროს სტუდენტებს ტრანსფერის უნარის განვითარებაში

- ✓ სწავლების პროცესში ყურადღება უნდა გამახვილდეს მიზეზ-შედეგობრივი კავშირების დამყარებაზე, რადგან ცოდნა, რომლის ტრანსფერიც ხდება, სწორედ მიზეზ-შედეგობრივი მიმართების შემცველია;
- ✓ სწავლის პროცესში სტუდენტს საშუალება უნდა მიეცეთ, აღმოაჩინოს ამოცანის გადაჭრის ძირითადი პრინციპები;
- ✓ სწავლების პროცესში მასწავლებელმა ყოველთვის უნდა გაამახვილოს ყურადღება იმაზე, თუ როგორ არის შესაძლებელი შეძენილი უნარის გადატანა სხვადასხვა სიტუაციაში, შექმნას ცოდნის გადატანის მოდელები, მოიყვანოს კონკრეტული მაგალითები;
- ✓ თემის სწავლებისას უნდა წავახალისოთ სტუდენტები თავადაც განჭვრიტონ სად, როგორ და რა ფორმით შეძლებენ ათვისებული მასალის გამოყენებას;
- ✓ ყოველი საკითხის ამოწურვის შემდეგ, საჭიროა მასტიმულირებელი უკუკავშირი, რომლითაც სტუდენტები წახალისდებიან იმის მიხედვით, თუ

როგორ შეძლეს ცოდნის, უნარებისა თუ დამოკიდებულებების ერთი სიტუაციიდან მეორეში გადატანა.

- ✓ თემის დასრულების შემდეგ გარკვეულ ხანში ხელახლა მიუბრუნდით საკითხს და გაარკვიეთ, თუ სად და როგორ შეძლეს მიღებული ცოდნის გამოყენება.

სტუდენტებში ტრანსფერის უნარის განვითარების ერთ-ერთი ყველაზე ხელშემწყობი სტრატეგია არის **პროექტებით სწავლება**, რომელსაც მომდევნო ქვეთავში განვიხილავთ.

ანალიტიკური უნარების განვითარება სტუდენტებში

ანალიზი არის სააბროვნო უნარ-ჩვევა, რომლის დროსაც ხდება მთლიანი საგნის ცალკეული ნაწილების, მხარეებისა და თვისებების გამოყოფა ადამიანის წარმოდგენაში, ცნობიერებაში.

ანალიტიკური აბროვნების განვითარება უმნიშვნელოვანესია პროფესიულ განათლებაში, რადგან ამ ტიპის აბროვნების გარეშე შეუძლებელია ადამიანმა შეძლოს შედარება-შეპირისპირება და კავშირების დანახვა, პროცესების კანონზომიერების გამოვლენა, მიზეზშედეგობრივი კავშირების დადგენა და დასკვნების გამოტანა. ანალიტიკური აბროვნება – ეს არის უნარი ლოგიკურად გაანალიზო მიღებული ინფორმაცია, ის მჭიდროდ არის დაკავშირებული ლოგიკურ აბროვნებასთან. ლოგიკური აბროვნება გვეხმარება მოვლენათა განვითარების ჯაჭვის მოფიქრებაში. ანალიტიკური აბროვნების საშუალებით ჩვენ ვაანალიზებთ ლოგიკური აბროვნების შედეგებს. ლოგიკური აბროვნების პროცესში შემუშავდება, მაგალითად, ამოცანის ამოხსნის სტრატეგია, შემდეგ ვიყენებთ ამ სტრატეგიას, ვაანალიზებთ და ისევ თავიდან, ანუ ეს მუდმივმოქმედი პროცესია.

ჩრევები მასწავლებელს, როგორ დაეხმაროს სტუდენტებს ანალიტიკური უნარის განვითარებაში

- ✓ არ დაკმაყოფილდეთ ფაქტებისა და მოვლენების უბრალო აღწერით, ინფორმაციის გადაცემით. ხშირად დაუსვით სტუდენტებს კითხვა რატომ? რა არის ამის მიზეზი? ასე რომ მოხდეს, ან არ მოხდეს, რა შედეგს მივიღებთ?



- ✓ სწავლების პროცესში გამოიყენეთ ისეთი სტრატეგიები, რომლებიც ხელს უწყობს კავშირების დამყარებას, მსგავსება-განსხვავებების გამოვლენას, კლასიფიცირება-კატეგორიზაციას და სხვ.

სტუდენტებში ანალიტიკური აზროვნების განვითარებას ძალიან უწყობს ხელს სასწავლო პროცესში სწავლების სტრატეგიად **კოგნიტური დიაგრამების** გამოყენება.

განვიხილოთ რამდენიმე კოგნიტური დიაგრამა, რომელთა გამოყენება საკმაოდ ეფექტურია სწავლების პროცესში მსგავსებისა და განსხვავების გამოვლენისთვის.

მსგავსებისა და განსხვავების აღმოჩენა შედარების დროს ხდება. **შედარება** არის საგნებს ან იდეებს შორის მსგავსებისა და განსხვავების იდენტიფიკაციის პროცესი.

შედარების დროს, ძირითადად, გამოიყენება ვენის დიაგრამა (დიაგრამა 1)

დიაგრამა 1

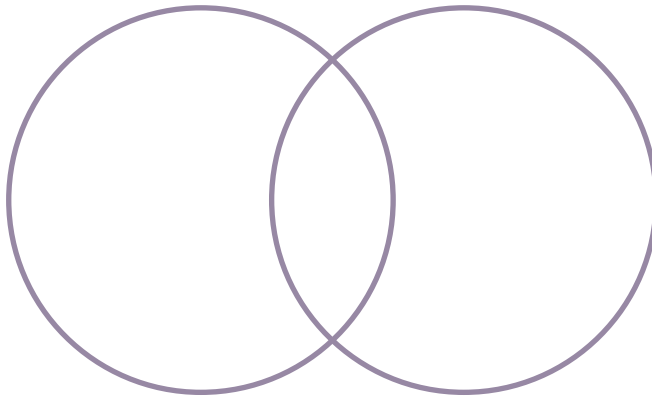

ვენის დიაგრამა ეხმარება სტუდენტებს, ვიზუალურად აღიქვან ორ საგანს ან მოვლენას შორის არსებული მსგავსება და განსხვავება. როგორც წესი, ორი წრის გადაკვეთაში მსგავსებათა ჩამონათვალია მოცემული, განსხვავებები კი წარმოდგენილია წრეების იმ ნაწილებზე, რომლებიც არ იკვეთება. იდეალურ შემთხვევაში სტუდენტებმა ვენის დიაგრამა ორი საგნის ან მოვლენის თითოეული მახასიათებლის შედარებისას უნდა შეავსონ. ასეთ დროს ისინი კარგად დაინახავენ, თუ როგორ ჰგავს ან განსხვავდება ორი მოვლენა ან საგანი ამ კონკრეტული მახასიათებლის მიხედვით.

მსგავსებისა და განსხვავების აღმოჩენა მნიშვნელოვანია **კლასიფიკაციის** დროსაც, რადგან გარკვეული ელემენტების კლასიფიკაცია სწორედ მსგავსებისა და განსხვავების იდენტიფიკაციით იწყება. კლასიფიკაცია გულისხმობს ელემენტების ჯგუფებად დაყოფას, მათ შორის მსგავსების საფუძველზე. კლასიფიკაციისას მთავარია იმ წესების იდენტიფიკაცია, რომლებიც კლასსა და კატეგორიაში კუთვნილებას განსაზღვრავს. მაგალითად, მასწავლებელი მოდულური საგანმანათლებლო პროგრამა მზარეულის სტუდენტებთან კურსის ბოლოს ასეთ აქტივობას ახორციელებს: სტუდენტებს ყოფს ოთხკაციან ჯგუფებად. ჯგუფებს აძლევს დავალებას – ჩამოწერონ ყველა ის ძირითადი კერძი, რომელთა მომზადებაც კურსის განმავლობაში შეისწავლეს. შემდეგ სტუდენტებმა ისინი უნდა დაალაგონ მათ მიერ მოფიქრებული კატეგორიების მიხედვით, თავი უნდა შეიკავონ ისეთი ცხადი კატეგორიებისაგან, როგორებიცაა ხორცეული, თევზეული, ტკბილეული და სხვ. და გამოიყენონ ისეთი კატეგორიები, რომლებიც სხვადასხვა ადამიანის გემოვნებას მიესადაგება. შემდეგ ოთხკაციან ჯგუფებს აწყვილებს, ავალებს განიხილონ ერთმანეთის ნამუშევრები და მათ მიერ გაკეთებული კლასიფიკაციების საფუძველზე შექმნან ორიგინალური მენიუ.

ამ დავალების შესრულებისას უპრიანია სტუდენტებმა გამოიყენონ კლასიფიკაციისთვის საჭირო გრაფიკული ორგანიზატორები (დიაგრამა 3).

დიაგრამა 2. კლასიფიკაციისათვის საჭირო გრაფიკული სქემები

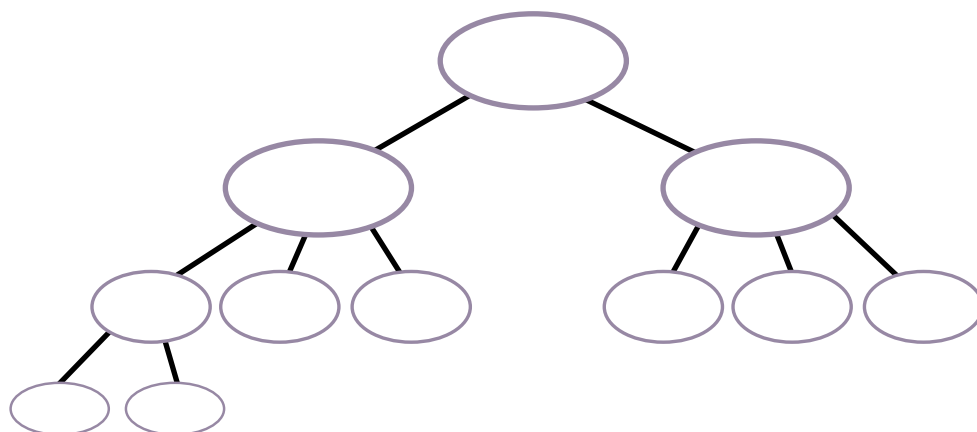

იმისათვის, რომ სტუდენტმა ადვილად დაინახოს მიზნ-შედევობრივი კავშირები, მასწავლებელს ვურჩევთ ერთ-ერთი ეფექტური სტრატეგიის – **მიზნ-შედევობ-**



რიობის პარადიგმების გამოყენებას. პროცესის/მიზეზ-შედეგობრიობის პარადიგმა გულისხმობს ინფორმაციის დალაგებას ა. კაუზატიურ ქსელში, რომელსაც კონკრეტულ შედეგამდე მივყავართ. ან ბ. მოქმედებების ერთობლიობაში, რომელიც ლოგიკურად სრულდება კონკრეტული პროდუქტით. დიაგრამა 3-ზე წარმოდგენილია პროცესის/მიზეზ-შედეგობრიობის პარადიგმის გრაფიკული გამოსახულება.

**დიაგრამა 3. გრაფიკული სქემის ერთ-ერთი სახეობა:
პროცესის/მიზეზ-შედეგობრიობის პარადიგმა**

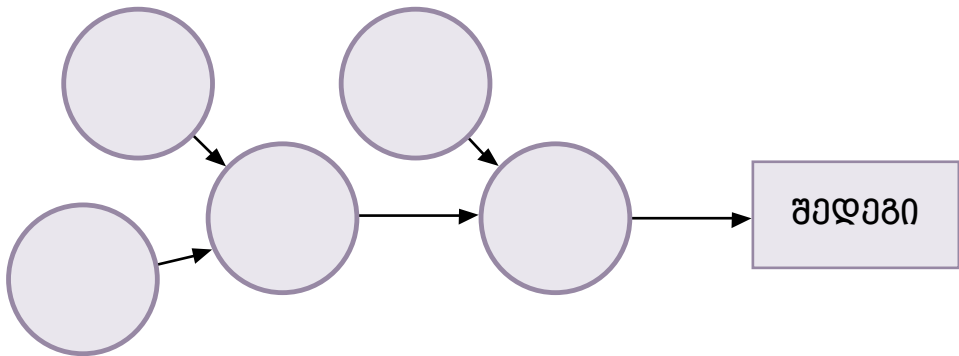

კრიტიკული აზროვნების განვითარება

კრიტიკული აზროვნება არის მრავალმხრივი მიზნებით განპირობებული აზროვნება, რომლის დახმარებითაც ხელახლა ვიაზრებთ არსებულ ფაქტებს, მსჯელობებსა და წარმოდგენებს დასაბუთებული და ყოველმხრივ აწონ-დაწონილი დასკვნის გამოტანის მიზნით. მაშასადამე, კრიტიკული აზროვნების დროს არსებითია არგუმენტების და კონტრარგუმენტების მოძიება, მთლიანი სიტუაციის გაანალიზება და, შესაბამისად, არსებული მტკიცებულებების საფუძველზე დასკვნის გამოტანა.

ისევე, როგორც ანალიტიკური აზროვნებისთვის, კრიტიკული აზროვნებისთვისაც აუცილებელია ლოგიკური მსჯელობის უნარი, მაგრამ კრიტიკული აზროვნება უფრო მეტია, ვიდრე ლოგიკური აზროვნება. ლოგიკური აზროვნების შემთხვევაში პრობლემა წინასწარვე არის ცნობილი, ხოლო კრიტიკული აზროვნების დროს პრობლემა გამოსამუშავებელი და დასადგენია. ლოგიკური აზროვნების შემთხვევაში ორი წანამძღვრისაგან კეთდება დასკვნა. სწორი დასკვნა ერთადერთი შეიძ-

ლება იყოს; ხოლო კრიტიკული აზროვნების შემთხვევაში შესაძლებელია პრობლემის გადაჭრის რამდენიმე სწორი გზის პოვნა.

რჩევები მასწავლებლებს, როგორ დავეხმაროთ სტუდენტებს კრიტიკული აზროვნების განვითარებაში:

- ✓ მასწავლებელი ღია უნდა იყოს სიახლეებისადმი – თუ პედაგოგს თავად არ აქვს განვითარებული კრიტიკული აზროვნება და არ არის ჩართული თვითანალიზის პროცესში, იგი ვერ შეძლებს სტუდენტებში ამ უნარის განვითარებას.
- ✓ მასწავლებელმა არ უნდა მოახვიოს საკუთარი შეხედულებები სტუდენტებს – მასწავლებელმა ისე უნდა მიაწოდოს მათ მასალა, რომ სტუდენტებს დაუტოვოს ფიქრის, განსჯის და განსხვავებული ინტერპრეტირების საშუალება.
- ✓ მასწავლებელს უნდა ახსოვდეს, რომ კრიტიკული აზროვნება მოითხოვს დამაჯერებელ არგუმენტაციას, ასწავლეთ სტუდენტებს დამაჯერებელი არგუმენტებისა და კონტრარგუმენტების ჩამოყალიბება.
- ✓ მასწავლებელს არ უნდა დაავიწყდეს, რომ კრიტიკული აზროვნება სოციალური აზროვნებაა, ამიტომ სტუდენტებში კრიტიკული აზროვნების განვითარების ხელშესაწყობად უნდა გამოუმუშავოს მათ: სხვათა მოსმენისა და მათი აზრის გათვალისწინების უნარი, საკუთარი პოზიციის დაფიქსირებისა და დაცვის უნარი; საკუთარ მოსაზრებაზე პასუხისმგებლობის გრძობა; საკუთარი და სხვათა შეხედულებების ადეკვატურად შეფასებისა და საჭიროების შემთხვევაში საკუთარი შეცდომის აღიარებისა და უკან დახევის უნარი.
- ✓ მასწავლებელმა უნდა დაამუხრუჭოს სტუდენტთა იმპულსურობა – ნაჩქარევ, დაუფიქრებელ პასუხს სტუდენტი ყოველგვარი ანალიზის გარეშე იძლევა, რაც ვერანაირად ვერ შეუწყობს ხელს კრიტიკული აზროვნების განვითარებას.
- ✓ მასწავლებელი, რომელიც თავად ღიაა კრიტიკისათვის, სტუდენტებს არ ახვევს საკუთარ აზრს, აძლევს მათ საშუალებას იმსჯელონ, გააანალიზონ და შეაფასონ მის მიერ გამოთქმული ნებისმიერი მოსაზრება, ხელს უწყობს სტუდენტებში კრიტიკული აზროვნების განვითარებას.
- ✓ მასწავლებელმა ხელი უნდა შეუწყოს სტუდენტთა თვითშეფასების ამაღლებას, უნდა აგრძნობინოს მათ, რომ პატივს სცემს და ითვალისწინებს



მათ აზრს, რაც აამაღლებს მათში თავდაჯერებულობისა და საკუთარი ღირსების გრძნობას.

- ✓ მასწავლებელმა უნდა აგრძნობინოს სტუდენტს, რომ იგი ემპათიური მსმენელია და მოსმენელის ანალიზს აკეთებს. ყველაფერი ეს კი ეხმარება სტუდენტს უკეთ დაერკვეს საკუთარ თავში, საკუთარი ღირებულებების შეფასებაში და ხელს უწყობს კრიტიკული აზროვნების განვითარებას.
- ✓ მასწავლებელმა ისე უნდა დაგეგმოს სასწავლო პროცესი, რომ დაანახოს სტუდენტებს კრიტიკული აზროვნების სარგებლიანობა;
- ✓ კრიტიკული აზროვნების განვითარებისთვის მნიშვნელოვანია, რომ სტუდენტებს ვასწავლოთ ობიექტური თვითშეფასება და საკუთარი აზროვნების პროცესის ანალიზი.

კრიტიკული აზროვნების განვითარების სტრატეგიებიდან გზამკვლევეში განვიხილავთ: პროექტებით სწავლებას (იხ. გვ. 267), შემთხვევის ანალიზს (იხ. გვ. 282) და დისკუსიას.

დისკუსია ინტერაქტიური სწავლების ერთ-ერთი ყველაზე გავრცელებული მეთოდია, რომლის მიზანია, დაეხმაროს სტუდენტებს საკუთარი აზრის თავისუფლად გამოხატვაში, კრიტიკული აზროვნების განვითარებაში, სხვათა აზრის გათვალისწინებასა და კონსენსუსის უნარის გამომუშავებაში; სხვათა მოსაზრებების და შეხედულებების საფუძველზე ცოდნის გაღრმავებაში; კომუნიკაციისა და თანამშრომლობითი უნარის განვითარებაში.

დისკუსია მასწავლებელმა შეიძლება დაგეგმოს:

- მასწავლებელსა და სტუდენტებს შორის, მთელი აუდიტორიის მონაწილეობით;
- ჯგუფური მუშაობის დროს ჯგუფის წევრებს შორის;

რა უნდა გაითვალისწინოს მასწავლებელმა დისკუსიის ეფექტიანად მართვისთვის?

- დისკუსია უნდა იყოს კარგად ორგანიზებული. ჩვეულებრივ, დისკუსიისთვის მომზადებული უნდა იყვნენ როგორც მასწავლებელი, ასევე სტუდენტები. შესაძლებელია დისკუსია წარიმართოს სპონტანურადაც, საჭიროებიდან გამომდინარე, რომლის ინიცირებაც შესაძლოა მოდიოდეს როგორც მასწავლებლისგან, ასევე სტუდენტებისგან.

- აუცილებლად უნდა განისაზღვროს დისკუსიის წესები და პროცედურები.
- სივრცე ისე უნდა იყოს ორგანიზებული, რომ ყველა სტუდენტს შეეძლოს ერთმანეთთან თვალთ კონტაქტი. ასეთი განლაგება ამცირებს კომუნიკაციის ბარიერებს მათ შორის; ასევე წრიულად ერთ სიბრტყეზე განლაგება უქმნის თანაბარი მონაწილეობის განცდასა და სურვილს.
- უნდა მოხდეს ფოკუსირება კონკრეტულ მიზანსა და სფეროზე.
- დისკუსიას უნდა ჰყავდეს მოდერატორი (რომელიც შესაძლებელია იყოს როგორც მასწავლებელი, ასევე სტუდენტი), რომლის ძირითადი ფუნქციაა სადისკუსიო კითხვებით წარუძღვეს პროცესს და აწარმოოს მუდმივი კონტროლი, რათა დისკუსიაში მონაწილეები არ გადაერთონ სხვა საგანზე ან თემაზე.
- როგორც მოდერატორი, ასევე დისკუსიაში მონაწილე ყველა პირი, უნდა ფლობდეს ეფექტური კომუნიკაციის (როგორც ვერბალურის, ასევე არავერბალურის) სტრატეგიებს, აქტიური მოსმენისა და კითხვის დასმის ტექნიკებს.
- ყოვლად დაუშვებელია, მოდერატორმა დისკუსიის პროცესში საკუთარი ერთმნიშვნელოვანი პოზიცია გამოთქვას.
- მოდერატორმა უნდა შეაჯამოს დისკუსია, დისკუსიაში ჩართულ პირებთან ერთად კიდევ ერთხელ უნდა ჩამოთვალოს ძირითადი სადისკუსიო საკითხები, შეაფასოს პროცესის წარმატებულობა, თუ რა გაკეთდა კარგად და რა საჭიროებს გამოსწორებას.

რაში მდგომარეობს მოდერატორის როლი დისკუსიის დროს?

- ✓ ნათლად განსაზღვრავს დისკუსიის მიზანს;
- ✓ არ ერევა დისკუსიის შინაარსობრივ მხარეში;
- ✓ ხელს უწყობს სტუდენტების დისკუსიაში ჩართვას;
- ✓ აძლევს სტუდენტებს საკუთარი აზრის თავისუფლად გამოთქმის შესაძლებლობას;
- ✓ აკონტროლებს, რომ სტუდენტებმა მოუსმინონ და პატივი სცენ ერთმანეთის აზრს; არ გადაუხვიონ სადისკუსიო თემას და დაიცვან რეგლამენტი.

ისევე, როგორც ყველა სტრატეგიას, ასევე დისკუსიასაც თავისი ძლიერი და სუსტი მხარეები აქვს.



ძლიერი მხარეებია:

- დისკუსიის გზით განხილული საკითხები მეხსიერებაში უფრო ღრმად აღიბეჭდება;
- დისკუსია საუკეთესო მეთოდია სტუდენტებში კრიტიკული აზროვნების გამომუშავებისათვის;
- დისკუსია კარგი მოტივატორია სტუდენტებისთვის, დამოუკიდებლად მოიძიონ ინფორმაცია სადისკუსიო თემაზე, რომ უშუალოდ დისკუსიის დროს სათანადო ინფორმაცია ჰქონდეთ მისი წარმატებული წარმართვისათვის;
- დისკუსია ზრდის სტუდენტთა ჩართულობას;
- დისკუსია ავითარებს სტუდენტებში ისეთ ზოგად უნარებს, როგორებიცაა თანამშრომლობისა და კომუნიკაციური უნარები.

სუსტი მხარეებია:

- ძალიან რთულია საჯაროდ გამოთქმულ აზრზე უარის თქმა. დისკუსიის შედეგად, ის მცდარიც რომ აღმოჩნდეს, ზოგ ადამიანს შეიძლება გაუჭირდეს ამის აღიარება;
- რაოდენობრივი შეზღუდვა – ეფექტიანი რომ იყოს, დისკუსიაში 12 კაცზე მეტი არ უნდა მონაწილეობდეს;
- ცუდად დაგეგმილმა დისკუსიამ შეიძლება ბევრი დრო მოითხოვოს და არასასურველ შედეგზე გაგვიყვანოს;
- შეზღუდულ დროში ნაკლებ სავარაუდოა სადისკუსიო თემის ყველა სადავო ასპექტის სრული განხილვა.

დისკუსიას შეიძლება ჰქონდეს სხვადასხვა ფორმა და ჩატარდეს სხვადასხვა ხერხით.

გავრცელებულია დისკუსიის შემდეგი ძირითადი ფორმები:

1. **მრგვალი მაგიდა** – საუბარი, რომელშიც თანაბარ საწყისებზე მონაწილეობენ შემსწავლელები.
2. **ფორუმი** – ჯგუფს ჰყავს ლიდერი, ჯგუფი საკითხს განიხილავს დამოუკიდებლად და წარუდგენს კლასს. ჯგუფის თითოეულ წევრს აქვს აზრის გამოთქმის უფლება.
3. **სიმპოზიუმი** – მონაწილეები გამოდიან ინფორმაციებითა და დასკვნებით, ისინი გამოთქვამენ საკუთარ თვალსაზრისებს, ასევე უპასუხებენ კლასის შეკითხვებს.

4. **დებატები** არის განსხვავებული პოზიციის მქონე ორ მხარეს შორის დისპუტი. დებატების მონაწილეებს არგუმენტები მოჰყავთ განსახილველი საკითხის ან მხარდასაჭერად, ან საწინააღმდეგოდ. დებატების მონაწილეების მიზანია, მსმენელები დაარწმუნონ საკუთარ არგუმენტებში. კარგი დებატი გამოირჩევა არა მარტო დამაჯერებელი არგუმენტებით, არამედ საუბრის სტილით, მოსაუბრის რიტორიკული უნარით. დისკუსიისაგან განსხვავებით, დებატებს მოსდევს აზრის გამოთქმა.
5. **სასამართლო სხდომა** – განსჯა, რომელიც სასამართლოში საქმის გარჩევის, განხილვის იმიტირებაა.

მაგალითი: პროგრამა – მზარეული

მოდული: ქართული სამზარეულოს ძირითადი კერძები

თემა: ქართული სამზარეულოს ძირითადი კერძები (შემავამებელი გაკვეთილი)

სტრატეგია: დებატი

მიზანი: სტუდენტებმა არგუმენტირებული მსჯელობით გამოკვეთონ საქართველოს კუთხეების სამზარეულოს უპირატესობანი.

დებატებისთვის მზადება: მას შემდეგ, რაც სტუდენტები მიიღებენ ზოგად ინფორმაციას ქართული სამზარეულოს ძირითადი კერძების თავისებურებებზე, მასწავლებელი სტუდენტებს ყოფს ორ ჯგუფად, ერთი ჯგუფი მუშაობს პროექტზე – აღმოსავლეთ საქართველოს კერძები, ხოლო მეორე ჯგუფი – დასავლეთ საქართველოს კერძები.

პროექტებზე მუშაობის დასრულების შემდეგ კლასში იმართება დებატი.

მასწავლებელი სტუდენტებს წარუდგენს სიტუაციას – ერთ-ერთ მეცენატს სურს გახსნას ქართული რესტორანი, რომელიც ფოკუსირებული უნდა იყოს დასავლეთ ან აღმოსავლეთ საქართველოს სამზარეულოზე. თქვენ დებატების ყველა წესის დაცვით უნდა დაარწმუნოთ მეცენატი თქვენი მხარის სამზარეულოს უპირატესობაში.

შემოქმედებითი უნარების განვითარება სტუდენტებში

შემოქმედებითი ამროვნება არის მოვლენათა ახლებურად ხედვის და პრობლემათა გადაჭრის ორიგინალური, მანამდე არარსებული გზის პოვნის უნარი. შე-



მოქმედებითი აზროვნების განმასხვავებელ ნიშნად ითვლება იდეათა ახლებური კავშირებისა და შეხამებების პოვნა. კრეატიულობა შაბლონური აზროვნების საპირისპირო ფორმაა. მისთვის მიუღებელია ბანალური იდეები და მოვლენებზე არსებული საყოველთაოდ მიღებული შეხედულებები.

შემოქმედებითი აზროვნება ხშირად აღწერილია, როგორც განვრცობადი პროცესი, რომლის დროსაც ადამიანი აზროვნებას იწყებს ერთ კონკრეტულ წერტილში ერთი კონკრეტული საკითხით, მაგრამ კვლევისა და ძიების განვრცობა ხდება სხვადასხვა მიმართულებით, რაც წარმოშობს ახალი და მრავალფეროვანი შესაძლებლობების ფართო არჩევანს.

მამასადამე, შემოქმედებითი აზროვნება არის რთული სააზროვნო უნარ-ჩვევა, რომელიც პრობლემის გადაჭრისას არასტანდარტული პასუხების მიგნების შესაძლებლობას იძლევა. ეს არის რაიმეს ახალი გზით კეთება ან დანახვა, რაც ხასიათდება იდეების სიმრავლით, მრავალფეროვნებით (მოქნილობა, საკითხის სხვადასხვა კუთხით დანახვა), სიახლით (ორიგინალობით) და გარდაქმნის უნარით (ძველი იდეების საფუძველზე ახლის შექმნა).

არსებობს მოსაზრება, რომლის მიხედვითაც შემოქმედებითობა თანდაყოლილი უნარია და შემოქმედებით აზროვნებას უკავშირებენ ხოლმე ხელოვნების დარგში მოღვაწე ადამიანებს, მაგრამ კვლევები გვიჩვენებს, რომ შემოქმედებითი უნარი მეტ-ნაკლები დოზით ყველა ადამიანს ახასიათებს და სწავლების პროცესში შემოქმედებითი გარემოს შექმნა ხელს უწყობს სტუდენტებში ამ უნარების განვითარებას.

რჩევები მასწავლებლებს, როგორ დავეხმაროთ სტუდენტებს შემოქმედებითი უნარის განვითარებაში?

- ✓ დაეხმარეთ სტუდენტებს, დარწმუნდნენ საკუთარ შემოქმედებით ძალებში.
- ✓ მეტი დრო დაუთმეთ სტუდენტებს პრობლემის გარშემო თავისუფალი დისკუსიისა და აზროვნებისათვის.
- ✓ გამოიყენეთ ისეთი აქტივობები და სტრატეგიები, რომლებიც სტუდენტებში ავითარებენ წარმოსახვის სიცხოველეს.
- ✓ ასწავლეთ სტუდენტებს, როგორ მოახდინონ წარმოსახვის დისციპლინირება და კონტროლი – რაც გულისხმობს იდეების კრიტიკულ გადაფასებას.

როგორ ვასწავლოთ სტუდენტებს პრობლემის შემოქმედებითად გადაჭრა?

როგორც ზემოთ აღვნიშნეთ, შემოქმედებითი აზროვნების დროს ხდება იდეების **გენერირება**, განსხვავებული, ორიგინალური და არასტანდარტული შესაძლებლობების ძიება ან არსებული შესაძლებლობების კორექტირება და სრულყოფა, იგი შეიძლება დავახასიათოთ როგორც **დივერგენტული** და **სუბიექტური**.

დივერგენტული აზროვნება – განსხვავებული აზრების, ან ერთი აზრის განშტოებების თანაარსებობა
სუბიექტური აზროვნება – პირად შეხედულებებზე დაფუძნებული აზროვნება

კრიტიკული აზროვნება კი მოითხოვს შესაბამისი ან საუკეთესო პასუხის მოძებნას, ახსნას, ლოგიკურ დასაბუთებას, შედარება-შეპირისპირებას, კანონზომიერების დანახვას ობიექტურ კრიტერიუმებზე დაყრდნობით, პარალელების გავლებას, კავშირების მოძებნას. იგი შეიძლება დავახასიათოთ როგორც კონვერგენტული, სწორხაზოვანი, პირდაპირი და ობიექტური.

კრიტიკული აზროვნება გულისხმობს შემოქმედებითი აზროვნების შედეგად გენერირებული შესაძლებლობების ფრთხილად, ობიექტურად და კონსტრუქციულად დამუშავებას/გადასინჯვას.

პრობლემის შემოქმედებითად გადაჭრისთვის აუცილებელია მოზღვავებული იდეების გააანალიზება და შეფასება. ე.ი. შესაძლებლობების გენერირებიდან კრიტიკული აზროვნების, ანუ **ფოკუსირების ფაზაში** გადანაცვლება. მხოლოდ ერთ-ერთზე დაყრდნობა ეფექტიანი ვერ იქნება – პრობლემის გადასაჭრელად მრავალფეროვანი იდეების გენერირება არ არის საკმარისი. მეორე მხრივ, მხოლოდ აზროვნების ფოკუსირება არ იძლევა მრავალრიცხოვანი შესაძლებლობებიდან საუკეთესოს შერჩევის საშუალებას.

პრობლემების გადაჭრის პროცესში სტუდენტმა უნდა შეძლოს აზროვნების სამივე ტიპის – შემოქმედებითის, ანალიტიკურის და კრიტიკულის – ცვალებადობა. სრულყოფილია აზროვნების პროცესი, როდესაც აზროვნების დროს არც ერთი პერსპექტივა არ არის გამოტოვებული და ყველა საკმარისად არის გათვალისწინებული.

განვიხილოთ პრობლემის შემოქმედებითად გადაჭრის ერთ-ერთი ყველაზე უფრო ეფექტიანი და ხშირად გამოყენებული მეთოდი – **გონებრივი იერიში**.



გონებრივი იერიშის სრულყოფილად განხორციელება რამდენიმე ეტაპად მიმდინარეობს:

მოსამზადებელ ეტაპზე „გონებრივი იერიშის“ ინიციატორს ხელთ უნდა ჰქონდეს მეთოდისთვის საჭირო ყველა რესურსი – დაფა, ფლიფჩარტი, მარკერი, ცარცი და ა.შ.; უნდა განისაზღვროს, ვინ იქნება მოდერატორი/ფასილიტატორი, ანუ ვინ წაიყვანს პროცესს. ინიციატორიც და მოდერატორიც უმეტესწილად მასწავლებელია, მაგრამ შესაძლებელია იყოს ჯგუფის რომელიმე წევრიც.

კლარკი განასხვავებს საკითხის დასმის ორ შესაძლებლობას: 1. ზოგადი კითხვები, რომლებიც ახსნის მრავალ შესაძლებლობებს გვთავაზობს (მაგალითად, რა პრობლემები შეიძლება წარმოშვას ტყეების გაჩეხვამ?) და 2. კონკრეტული კითხვები, რომლებიც მიმართულია უშუალოდ პრობლემის გადაჭრისკენ (მაგალითად, შენ როგორ მოიქცეოდი ამ ეკოლოგიური პრობლემის თავიდან ასაცილებლად?).

პირველ ეტაპზე საკითხი ან პრობლემა, რომლის გარშემო იდეები უნდა განვითარდეს, ცხადად უნდა იყოს ფორმულირებული ჯგუფის წევრების წინაშე. ყველა მონაწილის მაქსიმალური ჩართულობით უნდა წამოიჭრას შეძლებისდაგვარად ბევრი იდეა, ისე, რომ არ მოხდეს იმის განსჯა, რომელი იდეაა უფრო მომწიფებული და ხარისხობრივად ღირებული, რომლის დანერგვა და განხორციელება უფრო მომგებიანია პრაქტიკაში. გამონაკლისის გარეშე ჯგუფიდან წამოსული ყველა იდეა კრიტიკისა და სელექციის გარეშე იწერება დაფაზე/“ფლიფჩარტზე“. ამ ეტაპზე უპირატესობა ენიჭება იდეების რაოდენობას და არა ხარისხს, თუმცა პროცესის დასაწყისში არასოდეს ვიცით, რომელ იდეას პრობლემის გადაჭრის რა პოტენციალი აქვს. ხშირია შემთხვევები, როდესაც ჯგუფის ერთი წევრის მიერ გამოთქმულ იდეას განავრცობენ ჯგუფის სხვა წევრები. ასე მივიღვართ სინერგეტიკულ ეფექტამდე (შეთანხმებულ გადაწყვეტილებამდე), რომლის დროსაც ჯგუფის ცალკეულ წევრთა გონებაში ახალი, შემოქმედებითი აზრები მწიფდება. „გონებრივი იერიშის“ დროს წინა პლანზე დგას უკვე ხელთ არსებული იდეებისა და გადაჭრის გზების არა უბრალოდ წარმოდგენა / რეპროდუქცია, არამედ ახალი შესაძლებლობების კონსტრუქციული პოვნა. ამასთანავე მნიშვნელოვანია, რომ მონაწილეებმა პირველ ეტაპზე გამოხატონ არასტანდარტული, უჩვეულო ასოციაციები, რაც შეიძლება იქცეს ჯგუფის სხვა წევრებში ასოციაციების გამოწვევის სტიმულად.

პირველ ეტაპზე გროვდება შემოქმედებითი იდეები, ამიტომ დავიცვათ შემდეგი წესები:

1. არ გააკრიტიკო არცერთი იდეა, რადგან ყველა იდეა ღირებულია;
2. რაც უფრო მეტი იდეა წამოვა ჯგუფიდან, მით უკეთესი;
3. შეავსეთ და გააუმჯობესეთ უკვე არსებული იდეები;
4. რაც უფრო უჩვეულო და ორიგინალურია იდეა, მით უკეთესი;
5. ნუ შეგეშინდებათ, იყავით თამამი, ორიგინალური;
6. ჩამოაყალიბეთ იდეა მოკლედ, ლაკონურად და ნათლად.

ამ ეტაპზე მოდერატორის ძირითადი ფუნქციაა:

1. ჯგუფს რაც შეიძლება მეტი იდეა სთხოვოს;
2. დაეხმაროს შემსწავლელებს იდეის ლაკონურად ჩამოყალიბებაში;
3. მიუთითოს ჩანაწერების გამკეთებელს, როგორ გადაიტანოს იდეა მოკლედ „ფლიფჩარტზე“/დაფაზე;
4. სტუდენტებს შეაწყვეტინოს იდეის კრიტიკა და კიდევ ერთხელ შეახსენოს მათ, რომ მეორე ეტაპზე ყველას ექნება საშუალება გააანალიზოს ნებისმიერი იდეა და შეაფასოს მისი ღირებულება.

მაშასადამე, მეთოდის პირველ ეტაპზე მნიშვნელოვანია, რომ შეიქმნას სამუშაო ატმოსფერო, სადაც ყველა საკითხი, იდეა, რომელიც წამოიჭრება მონაწილეთაგან, განიხილება როგორც თანაბარი ღირებულების მქონე. ასეთ ატმოსფეროში იდეების ნაკადი უფრო სწრაფად და მარტივად გაჩნდება.

„გონებრივი იერიშის“ ამ ეტაპზე მონაწილეების ჩართულობა იზრდება, მათ უვითარდებათ ასოციაციური და შემოქმედებითი (კრეატიული) აზროვნება.

ბუნებრივია, რომ პირველ ეტაპზე შეგროვილი იდეები შემდგომ ეტაპზე კრიტიკულ გადახედვას საჭიროებს. სწორედ ამიტომ მეთოდის ავტორმა (ოსბორნმა) ახალი, შემოქმედებითი, ინოვაციური იდეების გენერირება გამიჯნა ლოგიკური და კრიტიკული ნაწილისაგან.



მეორე ეტაპზე ჯგუფი იწყებს თითოეული იდეის განხილვას, იმ იდეების **დაზუსტებას**, რომლებიც ბოლომდე არ არის ნათელი და იმ იდეების **უარყოფასა და გაცხრილვას**, რომლებიც, მონაწილეთა აზრით, ვერ შეუწყობს ხელს პრობლემის გადაჭრას. განხილვის პროცესში ზოგიერთი მონაწილე აღმოაჩენს, რომ იდეა, რომელიც მათ პირველ ეტაპზე თითქოსდა უსარგებლოდ და აბსურდულად ჩათვალეს, შეიძლება სასარგებლო აღმოჩნდეს. გაცხრილვის ეტაპზე ჯგუფი ფოკუსირებულია განხორციელებადი, საინტერესო იდეების მცირე რაოდენობაზე. მას შემდეგ, რაც მოხდება უსარგებლო იდეების გამომხიროვა, მონაწილეები **აჯგუფებენ** მსგავს იდეებს.

მეთოდის ამ ეტაპებზე მონაწილეებს უვითარდებათ ისეთი მაღალი სააზროვნო უნარები, როგორებიც არის ანალიტიკური და კრიტიკული აზროვნება.

მეთოდის საფუძველია „გონებრივი იერიშის“ პროცესის არსებითი გამიჯვნა იდეების შემოქმედებითი გენერირების და ლოგიკურ-ანალიტიკური და კრიტიკული აზროვნების ეტაპებად.

მეთოდის განხორციელების ეფექტიანობა დიდად არის დამოკიდებული ჯგუფის სიდიდებზე, სასწავლო ატმოსფეროსა და ხელმძღვანელის პროფესიონალიზმზე.

მეთოდის ეფექტიანად განხორციელებისთვის ჯგუფში მონაწილეთა იდეალური რაოდენობა 6-დან 20 -მდე უნდა იყოს.

ჯგუფის ხელმძღვანელი/მოდერატორი უნდა იყოს ნეიტრალური, არ უნდა გამოხატავდეს არცერთი იდეისადმი თავის დამოკიდებულებას. მოდერატორმა თავი უნდა შეიკავოს საკუთარი იდეის გამოთქმისგან, რადგან ამან შეიძლება შექმნას შემსწავლელთა მანიპულირების საფრთხე – ისინი შეუერთდებიან ამ იდეას და მათი კრეატიულობა, ინოვაციები და ინდივიდუალური გადაწყვეტილებები დაიბლოკება. ეს საფრთხე განსაკუთრებით მაშინ არის მოსალოდნელი, როცა ხელმძღვანელის/მოდერატორის როლში მასწავლებელია.

მეთოდის დადებითი მხარეები:

- ხელს უწყობს ინოვაციური იდეებისა და პრობლემის გადაჭრის ადეკვატური გზების პოვნას;

- მონაწილეებს ეხმარება დაინახონ პრობლემა სხვადასხვა პერსპექტივიდან;
- მაღალია მონაწილეთა ჩართულობა;
- ყველა მონაწილეს აქვს ერთი და იგივე სტატუსი და უფლებები;
- ხელს უწყობს მონაწილეებში შემოქმედებითი, ანალიტიკური და კრიტიკული აზროვნების განვითარებას;
- ის ფაქტი, რომ პირველ ეტაპზე ყველა იდეა ფასეულია, სტუდენტებს უვითარებს სხვათა აზრების პატივისცემას;
- სტუდენტებს უვითარდებათ კომუნიკაციური უნარები – ერთი მხრივ, ისინი ეჩვენებიან საკუთარი აზრების გასაგებად და კომპაქტურად ჩამოყალიბებას, მეორე მხრივ – სხვათა აზრების „დაჭერას“ და შემდგომ განვრცობასა და განვითარებას;
- მარტივია მოდერაცია;
- საჭიროა მინიმალური რესურსები და ხარჯები;
- მინიმალურია ჯგუფის წევრებს შორის კონფლიქტის წარმოშობის საშიშროება, რადგან იდეების გენერირების პროცესში ყველა აზრი მისაღებია;
- შესაძლებელია სხვა მეთოდებთან ერთად მისი კომბინირებული გამოყენება.

რისკ-ფაქტორები:

- მეთოდის ეფექტიანობა დამოკიდებულია მონაწილეებზე;
- არის თემიდან გადახვევის საშიშროება;
- გადამეტებული გადარჩევის დროს შეიძლება ვარგისიანი იდეა დაიკარგოს;
- პატენტის დაცვის სირთულე (ვის ეკუთვნოდა პირველად იდეა);
- მეთოდის სრულყოფილად განხორციელებას დიდი დრო სჭირდება, განსაკუთრებით იდეების შერჩევის ეტაპზე.

გონებრივი იერიშის საშუალებით მრავალი კრეატიული და ინოვაციური იდეისგან კონსენსუსის საფუძველზე გამოიყოფა რამდენიმე ყველაზე ღირებული, რომლებიც თანამშრომლობის გზით პრობლემის მოგვარების საუკეთესო გზაა.



მაგალითი: პროგრამა – რძის გადამამუშავებელი

მოდული: ყველის დამზადება

თემა: არტიზანული (საგემოვნო ინგრედიენტებდამატებული) ყველის დამზადება

მიზანი: სტუდენტები შეძლებენ სხვადასხვა საგემოვნო ინგრედიენტის შერჩევასა და შეხამებას ახალი სახეობის ყველის დასამზადებლად.

სტრატეგია: გონებრივი იერიში

პირველი ეტაპი (გენერირების ფაზა) – მასწავლებელი სვამს საკვანძო კითხვას: რომელი საგემოვნო ინგრედიენტებით შეიძლება გავამდიდროთ ყველი? სტუდენტებისგან მოდის მრავალფეროვანი იდეები. მაგ., პიტნა, ტარხუნა, ოხრახუში, ბექონდარი, გიცრული, სვანური მარილი, პილპილი, წითელი წიწაკა, კოწახური, ასკილი, კუნელი, ნიგოზი, კოჭა, ჯანჯაფილი, თხილი, არახისი, კამა, ქინძი, უცხო სუნელი, პაპრიკა და სხვ.

მეორე ეტაპი (ფოკუსირების ფაზა) – იმართება დისკუსია შემდეგი საკვანძო კითხვით: რატომ ჩათვალეს, რომ ეს ინგრედიენტი სასურველია არტიზანული ყველის დასამზადებლად? მასწავლებელი სტუდენტებთან ერთად განიხილავს გენერირების ფაზაზე დასახელებულ თითოეულ ინგრედიენტს. ხდება იმ იდეების გამოხშირვა, რომელთა დამატების მიზანშეწონილობას ჯგუფი არ ჩათვლის საჭიროდ (მაგ., ნედლი მწვანე ხაჭაპურის დამატება არ არის მიზანშეწონილი იმიტომ, რომ ისინი ძნელად შესანახია და ლაპობისკენ არიან მიდრეკილნი). გამოხშირვის შემდეგ სტუდენტები აჯგუფებენ დარჩენილ ინგრედიენტებს მათ მიერ მოფიქრებული საკლასიფიკაციო ნიშნის მიხედვით (მაგ., ხმელი ფოთლოვანი, ბოსტნეული, სუნელები, კენკროვანი, კაკლოვანი და სხვ.)

შემდეგ მასწავლებელი სთხოვს სტუდენტებს მოახდინონ სხვადასხვა ჯგუფში შემავალი ინგრედიენტების კომბინაცია ორიგინალური გემოს (მაგალითად, მომჟავო-მოტკბო, ცხარე-არომატული და სხვ.) არტიზანული სახეობის ყველის დასამზადებლად. სტუდენტები ქმნიან კომბინაციებს.

პრაქტიკულ გაკვეთილზე სტუდენტებს თავად ეძლევათ საშუალება დაამზადონ მათ მიერ შერჩეული საგემოვნო ინგრედიენტებით არტიზანული ყველი და მოახდინონ მათი დეგუსტაცია.

მოტორული უნარების განვითარება სტუდენტებში

პროფესიულ განათლებაში წარმატების მისაღწევად კოგნიტურ უნარებთან ერთად და, შესაძლებელია უფრო მეტადაც, მოტორული უნარების განვითარებაა მნიშვნელოვანი. სწორედ ამიტომ განვიხილოთ, განათლების მიზნების ტაქსონომიის თანახმად, როგორ უნდა მოხდეს სტუდენტებში მოტორული უნარების იერარქიული განვითარება.

1. **იმიტაცია** – განვითარების ამ ეტაპზე ხდება სხვის (მასწავლებლის) მოქმედებაზე დაკვირვება, მიბაძვა და გამეორება. მაგალითად, სტუდენტი ხედავს, თუ როგორ აწყობს მასწავლებელი ხელსაწყოს გარკვეული დეტალებისგან და მასთან ერთად იმეორებს მის ქმედებებს. ამ დროს მასწავლებელი, გარდა იმისა, რომ აკეთებს დემონსტრირებას, ასევე იძლევა მკაფიო ინსტრუქციებს.
2. **მანიპულაცია** – განვითარების ამ ეტაპზე ხდება მოქმედების აღდგენა წერილობითი ან ვერბალური მითითების მიხედვით. მაგალითად, სტუდენტი მასწავლებლის მითითებით/ინსტრუქციით მოცემული დეტალებისგან აწყობს ხელსაწყოს.
3. **სიზუსტე** – განვითარების ამ ეტაპზე სტუდენტს უკვე აქვს ჩვევის დამოუკიდებლად განხორციელების უნარი და იგი მოქმედებას ასრულებს მასწავლებლის მითითებისა და დახმარების გარეშე. მაგალითად, სტუდენტს მასწავლებლის ინსტრუქციის გარეშე ცალკეული დეტალებისგან შეუძლია ხელსაწყოს აწყობა.
4. **ჩვევების კომბინირება** – განვითარების ამ ეტაპზე სტუდენტს შეუძლია ახალი, არასტანდარტული მიზნის მისაღწევად ჩვევის ინტეგრირება, სხვადასხვა მოქმედების დაკავშირება ახალი მოთხოვნების შესაბამისად. ამ დროს სტუდენტი მასწავლებლისგან იღებს დავალებას – შეიმუშავე, შეაჯერე, გადაწყვიტე, გააერთიანე, შეიტანე ცვლილება. მაგალითად, სტუდენტს დამოუკიდებლად შეუძლია ორი სხვადასხვა ხელსაწყოს ვარგისიანი დეტალები ამოარჩიოს და მათი გამოყენებით ააწყოს ხელსაწყო.
5. **ნატურალიზაცია** – განვითარების ამ ეტაპს ავტომატიზირების ფაზასაც უწოდებენ, როდესაც სტუდენტს შეუძლია ცნობიერების მონაწილეობის გარეშე მოქმედების საჭიროებისამებრ განხორციელება. მას აქვს გამოიმუშავებული მუშაობის საკუ-



თარი სტილი; საჭიროების მიხედვით შეუძლია მიზნის, სტრატეგიის და მიდგომის განსაზღვრა. მაგალითად, სხვადასხვა გაფუჭებული ხელსაწყოს დეტალების გადარჩევა, განსაზღვრა, რისთვის, რა მიზნით შეიძლება ამ დეტალების გამოყენება და მათი საშუალებით სრულიად ახალი ხელსაწყოს აწყობა.

რჩევები მასწავლებელს, როგორ შეუწყოს ხელი მოტორული უნარების განვითარებას სტუდენტებში

- ✓ სასწავლო პროცესში ხშირად მოახდინეთ დემონსტრირება და მიეცით სტუდენტებს თქვენთან ერთად მოქმედების საშუალება;
- ✓ მიეცით სტუდენტებს მკაფიო, კონკრეტული და დაწვრილებითი ინსტრუქტაჟი, როგორ იმოქმედონ;
- ✓ თვალი ადევნეთ მათ დამოუკიდებელ ქმედებას და მხოლოდ საჭიროების შემთხვევაში გაეცით რეკომენდაციები;
- ✓ გამოიყენეთ ისეთი აქტივობები, რომლებიც სტუდენტს საშუალებას მისცემს ცალკეული ნაწილებისგან შექმნას ერთი მთელი.

6.3 ქმედებაზე ორიენტირებული სწავლება

როგორც ამ თავის დასაწყისში აღვნიშნეთ, პროფესიული განათლების დიდაქტიკის სფეროში აქტუალური გამოწვევაა ქმედებაზე ორიენტირებული სწავლება, რომელიც გულისხმობს კოგნიტური და მოტორული უნარების შეთანხმებულ განვითარებას (ასევე იხილეთ დ. კოლბის სწავლების მოდელი, გვ. 26).

საგანმანათლებლო ლიტერატურაში ქმედებაზე ორიენტირებული სწავლების მრავალი დეფინიცია გვხვდება, რომლებიც არ არის ერთგვაროვანი, მაგრამ მათ აქვთ საერთო ამოსავალი წერტილი, რომლის თანახმადაც ქმედებაზე ორიენტირებული გაკვეთილი არის შეგნებული, მიზანმიმართული, კომპლექსური, სტუდენტთა აქტიური ჩართულობით გამორჩეული გაკვეთილი, რომლის დროსაც სტუდენტისა და მასწავლებლის შეთანხმების შედეგად მიღწეული ქმედების პროდუქტით ფასდება გაკვეთილი.

ქმედებაზე ორიენტირებული გაკვეთილის თანმიმდევრული კომპონენტები წარმოდგენილია ქვემოთ მოცემულ სურათზე.

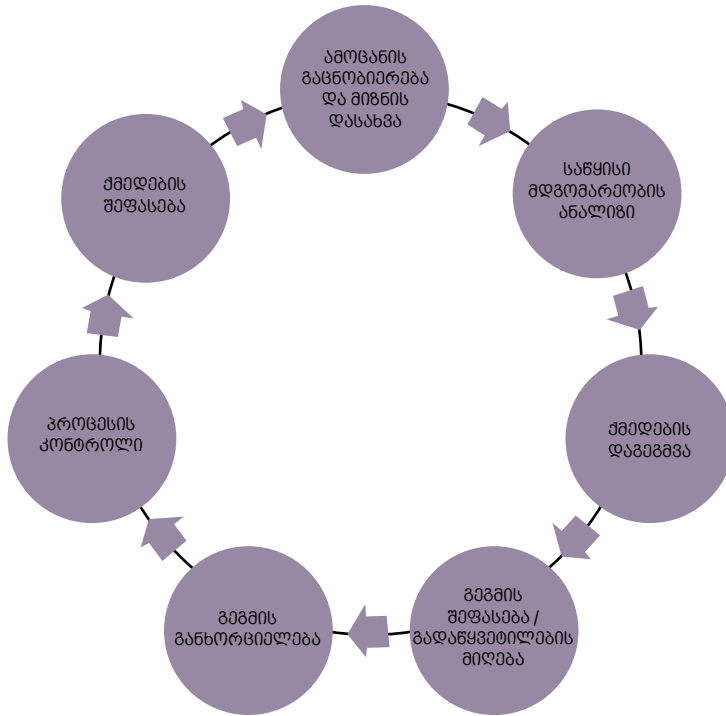

ქმედებაზე ორიენტირებული სწავლებისას სტუდენტებმა მასწავლებლის დახმარებით უნდა შეძლონ სიტუაციაზე დაყრდნობით სასწავლო ამოცანების გაცნობიერება და მიზნის დასახვა, საწყისი სიტუაციის აღწერითა და ანალიზით უნდა გამოკვეთონ პრობლემები და განსაზღვრონ პრობლემის გადაჭრისთვის თანმიმდევრული ნაბიჯები, შემდეგ გააფორმონ მოქმედების გეგმა და დაიწყონ მისი განხორციელება, რომელსაც პროცესში მუდმივად გააკონტროლებენ, რამდენად სწორად მიდიან შედეგისკენ, შემდეგ ეტაპზე კი შეფასდება ქმედების შედეგად მიღებული პროდუქტი და ახალი ქმედებისთვის იდეების დაბადება. მაშასადამე, სწავლების ამ ფორმას ციკლური ხასიათი აქვს.

ქმედებაზე ორიენტირებული სწავლების ძირითადი ნიშნებია:

1. **სიტუაციასთან მიმართება** – დავალებები და პრობლემური სიტუაციები უნდა იყოს მჭიდროდ დაკავშირებული სტუდენტთა ცხოვრებასა და მათ პრაქტიკასთან. ამისათვის თავი უნდა ავარიდოთ მეცნიერულ აბსტრაქციებს; უნდა მივ-



მართოთ ინტერდისციპლინარულ მუშაობას, რაც სტუდენტებს დაეხმარება სწავლების პირდაპირი/უშუალო მნიშვნელობის გააზრებაში;

2. **სტუდენტთა ინტერესებზე ორიენტირება** – სტუდენტთა ინტერესები მორგებული უნდა იყოს მათ საჭიროებებზე; გათვალისწინებული უნდა იყოს სტუდენტთა ყოველდღიურობიდან მიღებული გამოცდილება; მასწავლებელმა უნდა წაახალისოს სტუდენტთა ინიციატივა; სწავლების პროცესში ყურადღების უნდა გაამახვილოს იმაზე, თუ სად და როგორ შეუძლია შეძენილი გამოცდილების გამოყენება. ყოველივე ეს, მათ განუვითარებს ტრანსფერის უნარებს და აუმაღლებს სწავლის მოტივაციას;
3. **თვითორგანიზაცია და თვითშეფასება** – მასწავლებელი სტუდენტებს უნდა ეხმარებოდეს დაგეგმვაში, პროცესის სტრუქტურირებასა და მის კონტროლში, მიღებული პროდუქტის შეფასებაში; უმეტესწილად ქმედებაზე ორიენტირებული პროცესის დაგეგმვა უნდა განვახორციელოთ „ბოლოდან დასაწყისისკენ“, ანუ განვსაზღვროთ, რა გვინდა, რომ იყოს ქმედების საბოლოო პროდუქტი და შემდეგ რა ნაბიჯებია ამის მისაღწევად გადასადგმელი;
4. **„ღია“ სასწავლებლის პრინციპი** – სასწავლო პროცესის დროს უნდა გავცდეთ სასწავლებლის კედლებს და სწავლების პროცესში ჩავრთოთ სხვადასხვა ინსტიტუცია, საწარმო, საზოგადოება თუ ცალკეული პიროვნება; გავითვალისწინოთ კონკრეტულ პროფესიასთან დაკავშირებული, ასევე რეგიონული და ლოკალური თავისებურებები;
5. **მიზანმიმართულობა და საბოლოო პროდუქტზე ორიენტირება** – ქმედებაზე ორიენტირებული გაკვეთილისთვის პროცესი საშუალებაა მიზნის მისაღწევად და საბოლოო პროდუქტის მისაღებად; სასწავლო მიზნები სტუდენტთა ქმედების მიზნებთან არის დაკავშირებული; მატერიალურ, საბოლოო პროდუქტთან ერთად უნდა ვიფიქროთ ასევე „შინაგანი“ პროდუქტის მიღებაზე, მაგ., სტუდენტთა განწყობებისა და დამოკიდებულებების პოზიტიურად ცვლილებაზე.
6. **მრავლისმომცველობა** – ქმედებაზე ორიენტირებული სწავლება უნდა უზრუნველყოფდეს შემეცნებითი/კოგნიტური და მოტორული უნარების ერთობლივ განვითარებას, თეორიისა და პრაქტიკის დაკავშირებას და ამით სტუდენტებში თეორიული ცოდნის გამოყენების/ტრანსფერის უნარის გამომუშავებას, სწავლისა და მუშაობის ერთობას. მას ახასიათებს მოქნილი საგაკვეთილო დროის ლიმიტი, რაც გულისხმობს შესაძლებლობას, გავცდეთ 45-წუთიან გაკვეთილსა და სასწავლებლის კედლებს.

7. **თანამშრომლობა ჯგუფური მუშაობით** – თანამშრომლობით ჯგუფებში სუფევს ორმხრივი პატივისცემა, დემოკრატიული ურთიერთობები, კონფლიქტის პრევენციისა და გადაჭრის შესაძლებლობები. ქმედებაზე ორიენტირებული სწავლების დროს თანამშრომლობა ისევე მნიშვნელოვანია, როგორც საბოლოო პროდუქტი, რადგან სწორედ ჯგუფებში ეფექტიან თანამშრომლობაზე დამოკიდებული მიღებული პროდუქტის ხარისხი.
8. **გაკვეთილის სხვადასხვა ფორმის ინტეგრირება** – ქმედებაზე ორიენტირებული სწავლების დროს გამოიყენება აღმოჩენით სწავლა, რომლის ძირითადი პრინციპია კვლევა, ძიება, კონსტრუირება; შემსწავლელთა გამოცდილებაზე დაფუძნება – რაც გულისხმობს შემსწავლელთა პრაქტიკულ საქმიანობაში ჩართვას, მათ წინარე ცოდნასა და გამოცდილებაზე ახლის დაშენებას; გადასაცემი თეორიული მასალის სიუხვის შემცირებას და მის ნაცვლად სტუდენტთა გამოცდილებაზე დაფუძნებული ცოცხალი მაგალითების მოხმობას.

ჟან პიაჟეს მიხედვით, „ქმედება ფიქრიდან მომდინარეობს“, „ფიქრში/აზრებში ვალაგებთ ჩვენ ჩვენს საქმიანობას“. ყოველი პრაქტიკული ქმედება რეფლექსიის ფაზას მოჰყვება. ქმედებაზე ორიენტირებული სწავლება არავითარ შემთხვევაში არ არის მხოლოდ ბრმა მექანიკური ქმედება, არამედ ქმედებისა და შემეცნების ურთიერთკავშირია. ჯონ დიუი ქმედებაზე ორიენტირებული სწავლების შემდეგ ნაბიჯებს გვთავაზობს: კეთება/ქმედება – გაგება – გათავისება – ავტომატიზირება. შემეცნება წარმოადგენს გათავისებულ ქმედებას.

ზემოთ უკვე ითქვა, რომ ადამიანი მოსმენილის მხოლოდ 20%-ს იმასსოვრებს, ნანახის 30%-ს, იმისას, რისი ფორმულირების საშუალებაც ეძლევა – 80%-ს, ხოლო რასაც თავად აკეთებს, იქ დამახსოვრების კოეფიციენტი 90%-ს აღწევს (იხ. გვ. 24-25). აქ იგულისხმება არა რაიმეს მექანიკური გამეორება, არამედ გაცნობიერებული, შეგნებული ქმედება, ეს არის სწორედ ქმედებაზე ორიენტირებული სწავლების ძირითადი პრინციპი.

ქმედებაზე ორიენტირებული სწავლების სტრატეგიები

ქმედებაზე ორიენტირებული სწავლების მრავალი სტრატეგია არსებობს. ჩვენ შემოგთავაზებთ პროფესიულ განათლებაში ყველაზე უფრო ხშირად და წარმატებით გამოსაყენებელ სტრატეგიებს – დემონსტრირებას, ექსპერიმენტს, პროექტებით სწავლებას, შემთხვევის ანალიზსა და სიმულაციებს, ანუ როლურ თამაშს.



6.4 დემონსტრირება

როგორ უნდა წარმართოს მასწავლებელმა გაკვეთილი დემონსტრირებით

დემონსტრირება არის პრეზენტატორის მიერ რომელიმე სამუშაო უნარის, მეცნიერული პრინციპის ან ექსპერიმენტის წინასწარ დაგეგმილი წარდგენა აუდიტორიისთვის. ადამიანს უადვილდება ახლის შესწავლა, როდესაც ჰყავს მოდელი, რომელსაც აკვირდება სამიზნე აქტივობის განხორციელებისას. მასწავლებლის მხრიდან მიცემული ინსტრუქციისას ან მასალის სახელმძღვანელოდან ამოკითხვისას შემსწავლელს უწევს თავად წარმოიდგინოს გონებაში განსახორციელებელი აქტივობა. დემონსტრირების მეთოდის გამოყენებისას კი შემსწავლელს შინაარსა და პროცესებს პირდაპირ აჩვენებენ, რაც უადვილებს მას მასალის გააზრებასა და შესაბამისი უნარის დაუფლებას. მაშასადამე, საუკეთესო გზა ასწავლო „როგორ არის“, ესაა „აჩვენო როგორ უნდა“. დემონსტრირების ყველაზე დიდი ღირებულება ის არის, რომ იგი შემსწავლელს ასწავლის კეთებით. დემონსტრირების მეთოდის დროს სხვა მრავალ უნართან ერთად სტუდენტს ეძლევა შესაძლებლობა განივითაროს კვლევითი უნარები, ვინაიდან ისინი პროცესზე დაკვირვების დროს გამოთქვამენ ვარაუდებს და აკეთებენ დაკვირვების ჩანაწერებს.

დემონსტრირების მეთოდი არ უნდა აგვერიოს სწავლების ილუსტრირებული ლექციის მეთოდში. ილუსტრირებული ლექცია მოიცავს სწავლებაში მხოლოდ სურათების ან სხვა ილუსტრირებული მასალის გამოყენებას.

დემონსტრირების მეთოდით სწავლების დროს კი მასწავლებელი მოქმედებს შემდეგი პრინციპით: შემსწავლელი ლოგიკას ხვდება ნაბიჯ-ნაბიჯ, თავად საქმის შესრულებით. პროცედურებისა და აქტივობების ნაბიჯ-ნაბიჯ დაგეგმვა წარმატებული დემონსტრირების საკვანძო პრინციპია.

დემონსტრირებას ხშირად განიხილავენ როგორც შემსწავლელის მიერ სხვა ადამიანზე (ან ადამიანთა ჯგუფზე) დაკვირვების პროცესს. ნაცვლად იმისა, რომ პასიური მაყურებლები იყვნენ, შემსწავლელები დემონსტრირების პროცესში აქტიურად ერთვებიან და ამის საწყისი ნაბიჯი დაკვირვებაა, რომელიც დემონსტრირების საკვანძო მომენტია. დაკვირვება გაცილებით მეტია, ვიდრე რაიმე მოვლენის უბრალოდ დანახვა. დაკვირვება ზრდის სტუდენტთა მოტივაციას და უბიძგებს მათ

იფიქრონ შესასწავლ თემაზე. ამიტომ დემონსტრირების მიმდინარეობისას დასვით შეკითხვები:

- როგორ ფიქრობ, რა მოხდება, როდესაც ...?
- ახსენი, რატომ ფიქრობ, რომ ...?
- რატომ ხდება ...?
- რას ხედავ, როცა ...?
- რატომ მოხდა ...?
- რა მტკიცებულება გაქვს ამ დასკვნის გამოსატანად ...?
- რას გვეუბნება ეს მტკიცებულება ...?
- როგორ ფიქრობ, რა მოხდება იმ შემთხვევაში, თუ ...?

დემონსტრირებაზე დაკვირვებისას საჭიროა ზუსტად იყოს განსაზღვრული დაკვირვების ფოკუსი, დრო და მიზანი.

დემონსტრირებისთვის მომზადების პროცესში უნდა გავითვალისწინოთ:

- შესასრულებელი სამუშაოს სირთულე და რისკები;
- შემსწავლელების უკვე არსებული უნარები;
- იმ უნარების განსაზღვრა, რომლებიც სტუდენტებმა უნდა განივითარონ;
- მნიშვნელოვანი ნაბიჯების ამორჩევა და საკითხების გამოყოფა;
- იმ ინფორმაციის შერჩევა, რომელიც დაკავშირებულია შერჩეულ ნაბიჯებთან/ეტაპებთან;
- შესაბამისი ხელსაწყოების, მოწყობილობების და მასალის გამართულობა;
- შეძლებისდაგვარად კომფორტული გარემოს ორგანიზება ეფექტიანი მუშაობისთვის;
- დემონსტრირებისთვის ისეთი ადგილის შერჩევა, რომელიც ადვილი დასაკვირვებელი იქნება აუდიტორიის ყველა კუთხიდან.

დემონსტრირების წარმართვის ფაზები:

ეფექტიანი დემონსტრაცია „სწავლის ციკლის“ სამ ფაზას გადის:

1. სტიმულაციის ფაზა (პრობლემის წარდგენა);
2. შემსწავლელის მიერ მიწოდებული მასალის გააზრების ფაზა;
3. გამოყენების ფაზა.



დემონსტრირების პროცესი ისე უნდა წარიმართოს, რომ შემსწავლელი ყოველ ნაბიჯს ხედავდეს და იგებდეს.

პირველი ნაბიჯი – მომზადება:

1. განაწყვეთ სტუდენტი დემონსტრირებისთვის – აუხსენით მას, რისი დემონსტრირება უნდა მოხდეს და როგორ უკავშირდება ეს მათ პროგრამას. მაშასადამე, გააცანით სტუდენტებს დემონსტრირების მიზანი.
2. აუხსენით შესწავლელს, თუ ეს შესაძლებელია, რა საბოლოო პროდუქტი უნდა მივიღოთ დემონსტრირებით. საბოლოო პროდუქტის დანახვა/წარმოდგენა მას გაუდვილებს დემონსტრირების გაგება-გააზრებას.
3. აჩვენეთ და აღუწერეთ ყველა ის აღჭურვილობა და მასალა, რომლებიც გამოიყენება დემონსტრირებისას.
4. გამოავლინეთ სტუდენტთა წინარე ცოდნა საკითხთან დაკავშირებით.
5. ყურადღება გაამახვილეთ უსაფრთხოების ნორმების დაცვაზე.

მაშასადამე, ამ ნაბიჯზე მასწავლებელი სტუდენტებს უხსნის, განუმარტავს, რა უნდა გაკეთდეს. ის სტუდენტებს გადასცემს დეტალურ ინფორმაციას/ინსტრუქტაჟს შესასრულებელი სამუშაოს შესახებ.

მეორე ნაბიჯი – ასწავლეთ სტუდენტებს საქმიანობა:

1. მოუყევით, აჩვენეთ, აუხსენით და დასვით შეკითხვები. პასუხებს მოუსმინეთ ყურადღებით და მოთმინებით.
2. ყურადღება გაამახვილეთ საკვანძო საკითხებზე.
3. ხაზი გაუსვით უსაფრთხოების საკითხებს.
4. აუხსენით, როგორ უნდა მოიქცნენ საგანგებო სიტუაციების დროს.

მაშასადამე, მეორე ნაბიჯზე მასწავლებელი სტუდენტებს აჩვენებს, ახდენს დემონსტრირებას, როგორ უნდა შესრულდეს კონკრეტული სამუშაო. მასწავლებელი დემონსტრირებისას კიდევ ერთხელ აძლევს სტუდენტებს ინსტრუქციებს.

მესამე ნაბიჯი – თავად სტუდენტებს გააკეთებინეთ საქმე:

1. ჩართეთ ისინი დემონსტრირების პროცესში; გაუწიეთ გიდობა, თუ ამას საჭიროება მოითხოვს.
2. მიეცით ინსტრუქცია კონკრეტულად და გარკვევით – აუხსენით ნაბიჯები, ძირითადი საკითხები და უსაფრთხოების ნორმები.
3. თუ შემსწავლელთა ნაწილი თავს ვერ ართმევს დემონსტრირების დამოუკიდებლად წარმართვას, დემონსტრირება გაამეორებინეთ.
4. ის სტუდენტები, რომლებიც კარგად გაართმევენ თავს საქმეს, დაიხმარეთ იმ შემსწავლელებთან მუშაობისას, რომლებიც ჯერ არ არიან დაუფლებულები სამიზნე უნარს.
5. დასვით შეკითხვები და შეცდომების თავიდან ასაცილებლად.
6. წაახალისეთ სტუდენტთა მხრიდან შეკითხვების დასმა.
7. ხშირად შეამოწმეთ – დარწმუნდით, რომ შემსწავლელებმა გაიგეს საკითხი.
8. შეაჯამეთ მთელი დემონსტრირების პროცესი.

მაშასადამე, მეორე ნაბიჯზე მასწავლებელი სტუდენტებს აჩვენებს, ახდენს დემონსტრირებას, როგორ უნდა შესრულდეს კონკრეტული სამუშაო. მასწავლებელი დემონსტრირებისას კიდევ ერთხელ აძლევს სტუდენტებს ინსტრუქციებს.

ვინაიდან დემონსტრირების წარმართვის მესამე ნაბიჯზე შემსწავლელები დამოუკიდებლად მუშაობენ, მასწავლებელმა უნდა აირჩიოს ისეთი ადგილი, რომ მთელ კლასს აკვირდებოდეს. ეს არა მარტო მას მისცემს იმის საშუალებას, რომ კარგად აკონტროლოს პროცესი, არამედ შემსწავლელებსაც რომ, საჭიროების შემთხვევაში, ითხოვონ დახმარება.

დემონსტრირების მეთოდის დადებითი მხარეები:

- ზოგავს დროს;
- შემსწავლელთა კონცენტრირების კარგი საშუალებაა;
- ზრდის „დაკვირვების“ ეფექტიან გამოყენებას;
- შეიძლება გამოვიყენოთ როგორც ჯგუფებთან, ისე ინდივიდებთან მუშაობისას;
- ზრდის სტუდენტთა მოტივაციას და, შესაბამისად, უზრუნველყოფს მათ მაქსიმალურ ჩართულობას;



- ნებისმიერი რთულად შესასწავლი მასალა ან დასაუფლებელი უნარი მარტივად დასაუფლებელი ხდება;
- ფსიქომოტორული უნარების დაუფლების მარტივი გზაა;
- შემსწავლელს შეუძლია შესასწავლი მასალის როგორც დანახვა, ისე მოსმენა, რაც აადვილებს მის აღქმას;
- ხელს უწყობს სტუდენტსა და მასწავლებელს შორის თანამშრომლობას.

დემონსტრირების მეთოდის რისკ-ფაქტორები:

- დემონსტრირების მეთოდის ეფექტიანად განხორციელებისთვის აუცილებელია დამატებითი რესურსები, რომლებიც ზოგიერთ სასწავლებელს შესაძლებელია არ ჰქონდეს;
- მიუხედავად იმისა, რომ კითხვა-პასუხით დისკუსია წახალისებულია, დემონსტრირების მეთოდის დროს მეტი აქცენტი კეთდება იმაზე, რომ სტუდენტები კარგი დამკვირვებლები იყვნენ;
- დემონსტრირებისთვის მომზადებას დიდი ძალისხმევა (დრო და ენერჯია) სჭირდება.

რეკომენდაციები დემონსტრირების ეფექტიანობის ასამაღლებლად:

- ✓ ზუსტად განსაზღვრეთ დემონსტრირების მისაღწევი შედეგი;
- ✓ ზუსტად განსაზღვრეთ დემონსტრირების ეტაპები/ნაბიჯები, ჩამოწერეთ ის აღჭურვილობა და მასალა, რომლებიც უნდა მოიმარაგოთ მეცადინეობის დაწყებამდე;
- ✓ გადაამოწმეთ, გაქვთ თუ არა საჭირო რესურსები; მაგალითად, სურათები, პოსტერები, მოდელები, დაფა და ა.შ.
- ✓ გადაამოწმეთ საკლასო ოთახში სივრცის ორგანიზება. გაითვალისწინეთ, რომ ყველა სტუდენტი ისე უნდა ისხდეს, რომ დემონსტრაციის მიმდინარეობას კარგად ხედავდეს;
- ✓ კიდევ ერთხელ გაიარეთ დემონსტრირების ეტაპები, რათა დარწმუნდეთ, რომ ყველაფერი ლოგიკურად გაქვთ დაგეგმილი და თავიდან აიცილეთ შესაძლო პრობლემები;
- ✓ ჩამოწერეთ ის შეკითხვები, რომლებსაც სტუდენტებს დაუსვამთ დემონსტრირების დაწყებამდე და ჩატარების შემდეგ, რათა მოახდინოთ მათი ყურადღების კონცენტრირება და სრულად ჩართოთ აქტივობაში;

- ✓ შექმენით რაც შეიძლება მეტი შესაძლებლობა, რათა სტუდენტებმა განი-
ვითარონ კვლევითი უნარები. მიეცით მათ საშუალება, ივარაუდონ, რა
მოსდება ყოველ შემდეგ ნაბიჯზე, დააკვირდნენ ყველა ხილულ, შესამჩნევ
ცვლილებას, გააკეთონ დაკვირვების ჩანაწერები და დასკვნები.

გთავაზობთ დემონსტრირების სამ მაგალითს:

მაგალითი 1

პროგრამა – თაბაშირ-მუყაოს კონსტრუქციების მემონტაჟი

მოდული: ტიხრების კონსტრუქციის მონტაჟი.

თემა: არსებული ფართის გაყოფა ორ ნაწილად ტიხრის კონსტრუქციით.

მიზანი: სტუდენტები შეძლებენ ტიხრის კონსტრუქციით არსებული ფართის გაყოფას ორ ნაწილად.

მასწავლებელი ატარებს გაკვეთილს **დემონსტრირების მეთოდის გამოყენებით შემდეგი თანმიმდევრული ნაბიჯებით:**

1. სტუდენტებს აცნობს აქტივობის მიზანს, უხსნის, რომ განსახილველი საკითხი მათი პროგრამის ერთ-ერთი მნიშვნელოვანი შემადგენელი კომპონენტია, რომ დემონსტრირების ბოლოს მათ ეცოდინებათ ლითონის პროფილებით კარკასის მოწყობა და ამ კარკასზე თაბაშირ-მუყაოს ფილების დამაგრების ტექნოლოგია.
2. აჩვენებს და უხსნის, ყველა იმ აღჭურვილობას და მასალას, რომელთაც გამოიყენებენ დემონსტრირების პროცესში: ლითონის პროფილები, თაბაშირ-მუყაოს ფილები, ხმის საიზოლაციო მასალები, სამაგრი სტვალის („შურუფი“), დუბელი, სათითხნი მასალები („შპაკლი“), არმირების ქაღალდი და წებოვანი ბადე. ხელსაწყოები: პერფორატორი, სტვალსახრახნი, პროფილების გამხვრეტი, სამონტაჟო მოწყობილობა, ჩაქუჩი, ფითხი („შპატელი“), ნაზოლის მოსატრელი შალაშინი, სახეხი, ჭოპოსანი („რაშპილი“), დანა, T-სებრი გონიო, ლითონის პროფილების სატრეელი მაკრატელი, მოსანიშნი ზონარი, ფანქარი, მარკერი, ლაზერული თარაზო.
3. გამოავლენს სტუდენტთა წინარე ცოდნას საკითხთან დაკავშირებით: სტუდენტებს ახსენებს თეორიულ მასალას, რომელიც ლექციით მიაწოდა დემონსტრირებამდე – ნიშნულების მონიშვნა, პროფილების მომზადება შესაბამის ზომამზე,



ამ პროფილების დამაგრება ნიშნულების შესაბამისად, დგარის პროფილებზე ფილების დამაგრება.

4. ასხენებს უსაფრთხოების ზომებს – საჭრელ ინსტრუმენტებთან მოპყრობის, ელექტროინსტრუმენტებით მუშაობის, სიმაღლეზე მუშაობის, დამცავი საშუალებების გამოყენების წესებს.
5. პასუხს სცემს სტუდენტებისაგან წამოსულ ყველა კითხვას.
6. სტუდენტებს ყოფს ჯგუფებად და ადგენინებს ტიხრის კონსტრუქციის ესკიზს მითითებული ზომების შესაბამისად, უწევს გიდობას საჭიროების შემთხვევაში.
7. მასწავლებელი კიდევ ერთხელ უხსნის საგანგებო სიტუაციების დროს მოქცევის წესებს.
8. აცნობს აქტივობის მიმდინარეობას – I ნაბიჯი – ნიშნულების მონიშვნა; II ნაბიჯი – მიმმართველი პროფილების დამაგრება ნიშნულების შესაბამისად; III ნაბიჯი – დგარის პროფილების დამაგრება მიმმართველ პროფილებთან; IV ნაბიჯი – თაბაშირ-მუყაოს ფილების დამაგრება ლითონის კარკასზე; V ნაბიჯი – მოთხოვნის შესაბამისად ხმა-იზოლაციის მოწყობა ტიხრის კონსტრუქციაში; VI ნაბიჯი – ფილებს შორის შეპირაპირების ნაკარების შეფითხვნა.
9. აჩვენებს სასწავლო ვიდეოს, რომელშიც პროფესიონალი ამონტაჟებს ტიხრების კონსტრუქციას. ჩვენების პარალელურად მასწავლებელი სტუდენტებს ინსტრუქტაჟს აწვდის.
10. სვამს შეკითხვებს, რათა თავი დაიზღვიოს სტუდენტების შეცდომებისგან. მაგალითად, რამდენი უნდა იყოს დგარის პროფილებს შორის მაქსიმალური დაცილება? ფილის დამაგრებისას რამდენი უნდა იყოს მაქსიმალური დაცილება სჭვალებს შორის? და სხვ.
11. ჯგუფები იწყებენ ტიხრის კონსტრუქციის მონტაჟს აღწერილი თანმიმდევრობის შესაბამისად. მასწავლებელი საჭიროებისამებრ აძლევს კონკრეტულ ინსტრუქციებსა და რეკომენდაციებს.
12. საჭირო უნარების დასაუფლებლად სტუდენტები იმეორებენ დემონსტრირებას არაერთხელ (მაგრამ არა იმავე დღეს). იმ სტუდენტებს, რომლებიც კარგად გაართმევენ თავს საქმეს, მასწავლებელი იყენებს როგორც რესურსს – დაიხმარს იმ სტუდენტებთან მუშაობისას, რომლებიც ჯერ არ არიან დაუფლებულები მისალწევ უნარს.
13. ერთსა და იმავე კონსტრუქციაზე მომუშავე ჯგუფები აფასებენ ერთმანეთის ნამუშევარს, პოულობენ შეცდომებს, გასცემენ და იღებენ უკუკავშირს.

14. მასწავლებელი აჯამებს მთელი დემონსტრირების პროცესს.

მაგალითი 2

მოდულური პროგრამა – ვიდეორეალიზებული მომსახურების სპეციალისტი

მოდული: შრომის უსაფრთხოების დაცვა

თემა: გარემოს დაცვის წესები და პროცედურები

მიზანი: სტუდენტმა შეძლოს გარემოს დაცვის წესებისა და პროცედურების გამოყენება

მასწავლებელი დემონსტრირების მეთოდის ყველა წესის დაცვით ახდენს დემონსტრირების, დეზინსექციის, დერატიზაციის ჩატარების დროს გამოსაყენებელ მექანიკურ, ფიზიკურ და ქიმიურ საშუალებებთან უსაფრთხოდ მუშაობისა და სამუშაო ადგილზე სანიტარულ-ჰიგიენური ნორმების დაცვის დემონსტრირებას.

მასწავლებლის მიერ მოხდება დემონსტრირების, დეზინსექციის, დერატიზაციის ჩატარების (შესაძლოა იმიტაციის პირობებში) დროს უსაფრთხოების წესების დემონსტრირება მეცხოველეობის ფერმაში.

● მიმოხილვა

მეცხოველეობის ფერმაში მასწავლებლის მიერ მოხდება სამუშაოს სპეციფიკასთან დაკავშირებული დემონსტრირების (ინფექციის აღმძვრელის პათოგენური მიკრობების მოსასპობად), დერატიზაციის (მღრნელების მოსასპობად, რომლებიც ინფექციის აღმძვრელის რეზერვუარები არიან), დეზინსექციის (მწერების მოსასპობად, რომლებიც ინფექციის აღმძვრელის გადამტანები არიან) დემონსტრირება. სტუდენტები დეტალურად გაეცნობიან სამუშაოს სპეციფიკასთან დაკავშირებულ მოთხოვნებს.

● მომზადება და მასალები:

სამუშაოს სპეციფიკასთან დაკავშირებული სხვადასხვა აღჭურვილობა: სპეცტან-საცმელი, საველე აფთიაქი, სასმელი და ტექნიკური წყალი, საწარმოო ნარჩენების შესავრთვებელი და გადასატანი მოძრავი ბუნკერი, ხანძარსაწინააღმდეგო ინვენტარი.

სამუშაო ხსნარის მოსამზადებელი ავზი, ხსნარის მოსარევი, სხვადასხვა მოცულობის მენზურები, სასწორი, ძაბრი, ზურგის საკიდი მექანიკური და ავტომატური



აპარატები, ტრაქტორი მისაბმელით და საკიდი საწამლი აპარატით, წყლის ცისტერნა.

მასალები: ტექნიკური წყალი, სხვადასხვა სადემინფექციო საშუალება: მძიმე ლითონთა მარილები, ტუტეები, მჟავები, დამჟანგველები.

მომზადების დრო: 1 საათი

დემონსტრირების დრო: 1 საათი

დემონსტრაციის სქემა

მასწავლებელი აჩვენებს:

1. სპეცტანსაცმლის ჩაცმას წესების დაცვით;
2. საშუალო ხსნარების მომზადებას;
3. გამოყენებული სპეცტანსაცმლის დემინფექციასა და ინვენტარის დასუფთავებას სპეციალურად გამოყოფილ ადგილზე;
4. სპეცტანსაცმლის განთავსებას კარადაში;
5. ინვენტარის განთავსებას სპეციალურ სათავსოებში;
6. ნარჩენების შეგროვებასა და გაუვნებელყოფას.

მაგალითი 3

პროგრამა – რძის გადამმუშავებელი

მოდული – რძის მიღება და პირველადი დამუშავება

მასწავლებელი სტუდენტებს უჩვენებს რძის ნიმუშებს – სხვადასხვა სახეობის ცხოველთა რძის შემადგენლობასა და თვისებებს: გემოს, სუნს, ფერს, კონსისტენციას. აფასებს რძეს ამ მაჩვენებლების მიხედვით.

მასწავლებელი კოლეჯის ან საწარმოს ლაბორატორიაში ახდენს შემდეგი შრომითი ოპერაციების დემონსტრირებას:

- საშუალო ნიმუშის აღება;

- ლაქტოსკანით რძის ფიზიკური და ქიმიური თვისებების (ცხიმოიანობა, სიმკვრივე, ცილის შემცველობა, შაქრის დონე, გაყინვის ტემპერატურა) განსაზღვრა;
- მექანიკური დაბინძურების განსაზღვრა ვიზუალურად, ფილტრაციის მეთოდით;
- „კალიფორნია ტესტით“ მასტიტის განსაზღვრა;
- რედუქტაზას სინჯით ბაქტერიოლოგიური მოთესვიანობის განსაზღვრა.

დემონსტრირება – რძის ნიმუშების შეფასება (3 სთ)

მასწავლებლის მიმოხილვა

დემონსტრაციამდე განიხილეთ ძროხის რძის შემადგენლობა, ამის შემდეგ შეისწავლეთ თხის, ცხვრის და კამეჩის რძის ქიმიური შემადგენლობა და თვისებები. დემონსტრირებისას მასწავლებელი წარმოადგენს კონკრეტულ მეთოდებს და აღჭურვილობას, რომლებიც გამოიყენება რძის ფიზიკურ-ქიმიური თვისებების შესასწავლად და შესაფასებლად.

მასწავლებელი აკეთებს შედარებებს:

- ძროხის რძე, თხის, ცხვრის და კამეჩის რძე.
- ძროხის რძის მშრალი ნივთიერება 12,5 %, თხის, ცხვრისა და კამეჩის რძეში – შესაბამისად, 13,0, 17,9 და 18,3 ანუ 10-58 %-ით მეტი.

მომზადება და მასალები

იდეალურ შემთხვევაში ამ დემონსტრაციისათვის საჭირო მასალებია:

1. ძროხის რძე.
2. თხის, ცხვრისა და კამეჩის რძე.
3. ხელსაწყო იარაღები რძის ქიმიური შემადგენლობის და ფიზიკურ-ქიმიურ თვისებების განსაზღვრავად.
 - მომზადების დრო: 1-2 საათი
 - დემონსტრაციის დრო: 2-2,5 სთ.
 - დემონსტრაციის სქემა
 - A. შეარჩიეთ სტუდენტებთან ერთად ძროხის რძე.
 - B. შეარჩიეთ სტუდენტებთან ერთად: თხის, ცხვრის, და კამეჩის რძე.



- C. განსაზღვრეთ რძის ქიმიური თვისებები.
- D. დაავალეთ სტუდენტებს გააკეთონ ძროხის, ცხვრის, თხის და კამეჩის რძის ანალიზი და შეფასება (იხ. ნაბიჯ-ნაბიჯ სწავლების მასალები და პრაქტიკული სავარჯიშო).

6.5. პრაქტიკული სავარჯიშო

პრაქტიკული სავარჯიშო – არის სწავლების ერთ-ერთი ხერხი, მიმართული პრაქტიკული უნარ-ჩვევების დაუფლებისაკენ, რომლებიც მრავალჯერადი განმეორებითა და სისტემატური ვარჯიშით მიიღწევა. ერთი და იმავე თემის გარშემო სასურველია სხვადასხვა ტიპის სავარჯიშოების შედგენა. პრაქტიკული სავარჯიშოების სისტემის შედგენისას უნდა გავითვალისწინოთ შემდეგი ფაქტორები: შრომის ორგანიზაციული სტრუქტურა, დასაუფლებელი ჩვევების სახეობა და სირთულე, სასწავლებლის მატერიალურ-ტექნიკურ ბაზა, სწავლების ფორმა და სხვ. სავარჯიშოები უნდა ესადაგებოდეს სტუდენტთა მომავალ პრაქტიკას. მაგალითად, როდესაც მშენებელს ვასწავლით კედლის აწყობას, აქცენტს ვაკეთებთ ცალკეულ დეტალებზე (აგურის დადებაზე, დულაბის დასხმაზე, კედლის სისწორეზე), მაგრამ თითონ საქმიანობა საწარმოო საქმის ელემენტს წარმოადგენს.

პრაქტიკის დროს ხდება ჯერ ელემენტარული უნარ-ჩვევების დაუფლება და შემდეგ მათი ნელ-ნელა გართულება.

პრაქტიკული სავარჯიშოების დაგეგმვა და გამოყენება შესაძლებელია სწავლების ყველა ეტაპზე.

პრაქტიკულ სავარჯიშოების შესრულებამდე სტუდენტი უნდა ფლობდეს საბაზისო ცოდნას. სტუდენტს პრაქტიკული სავარჯიშოს შესრულება მხოლოდ მაშინ შეუძლია გააზრებულად, თუ ის ფლობს თეორიულ საკითხებს, კარგად აქვს გააზრებული საქმიანობის მთელი შინაარსი. თეორიული მასალის გადაცემის შემდეგ მასწავლებელი ახდენს ასათვისებელი სამუშაო უნარის დემონსტრირებას აუდიტორიისთვის.

პრაქტიკული სავარჯიშო სამ ეტაპს მოიცავს: 1. ცოდნის შექმნა 2. ჩვევების გავარჯიშება. 3. უნარების დაუფლება.

პრაქტიკული სავარჯიშოების შესრულებისას პირველ ეტაპზე სტუდენტის მოქმედებები არის მოუქნელი; მეორე ეტაპზე სტუდენტი ზოგიერთ ელემენტს უკეთესად ასრულებს და საკუთარ ქმედებებს ადარებს სხვა სტუდენტების ქმედებას; მესამე

ეტაპზე კი სტუდენტი ხედავს შედეგს და შეცდომებიც მინიმუმამდეა დაყვანილი. ასეთ დროს შეგვიძლია დავასკვნათ, რომ მიზანი მიღწეულია და სტუდენტმა კონკრეტული ოპერაცია დაისწავლა.

პრაქტიკული სავარჯიშოს ქვემოთ მოყვანილი ნიმუშები ამოღებულია მოდულური საგანმანათლებლო პროგრამებიდან

მაგალითი 1

პროგრამა – რძის გადამმუშავებელი

მოდული – რძის მიღება და პირველადი დამუშავება

რძის გაცივება-რეზერვირება (პრაქტიკული სავარჯიშო)

მცირე ჯგუფი (2-3 სტუდენტი) რძის გაწმენდის სავარჯიშოს დროს მასწავლებლის დახმარებით საწარმოში განახორციელებს შემდეგ აქტივობებს:

- რძის გაფილტვრა, გაწმენდა სეპარატორ-გამწმენდით.
- რძის გაცივება და რეზერვირება სხვადასხვა ტექნოლოგიური დანადგარის გამოყენებით და ტემპერატურული პარამეტრის დაცვით.

2-3 სტუდენტი მოამზადებს რძეს, გამაცივებელ დანადგარს, გააცივებს რძეს დაბალ ტემპერატურაზე ($+3^{\circ} + 4^{\circ}$) და გადაიტანს და შეინახავს რძის რეზერვუარში. ჩაიწერეთ ტემპერატურა, დრო, დაკვირვებები და სხვა.

ჯგუფი პასუხისმგებელია შემდეგზე:

- რძის გაცივების პროცესის შეფასება.
- რძის რეზერვირების პროცესის შეფასება.

შეკითხვები რძის გაცივებისა და რეზერვირების შესახებ:

- როგორი რძე ექვემდებარება გაცივებას?
- როგორ ხდება რძის გაცივება გამაცივებელ დანადგარში?



- რა ტექნოლოგიური რეჟიმებია საჭირო რძის გასაცივებლად?
- სად ხდება რძის რეზერვირება?
- პრობლემების შემთხვევაში რა ღონისძიებებია გასატარებელი?

მაგალითი 2

პროგრამა – ფერმერი

მოდული – მინდვრისა და ბოსტნეული კულტურების წარმოება

პრაქტიკული სავარჯიშო – ჩითილის გამოყვანის კასეტური მეთოდი

მასწავლებლის მიმოხილვა: თანამედროვე სოფლის მეურნეობა წარმოუდგენელია ჩითილის გამოყვანის კასეტური მეთოდის გარეშე. ეს გამოიწვია იმან, რომ კასეტაში გამოყვანილ ჩითილს დახურული ფესვთა სისტემა აქვს, გადარგვისას იგი არანაირ სტრესს არ განიცდის და ზრდა-განვითარებას ჩვეულებრივ აგრძელებს (რა თქმა უნდა, კლიმატური ფაქტორების გათვალისწინებით). მეორე საკითხია ნამყენი ჩითილების გამოყვანა, როცა შერჩეულ საძირეზე ხდება კვირტის დამყნობა.

სტუდენტებს ინდივიდუალურად, დამოუკიდებლად, ერთმანეთის პარალელურად გამოჰყავთ ჩითილი კასეტური მეთოდით, იყენებენ ნამყენის მიღების ორ მეთოდს. სავარჯიშო გრძელდება 5 საათი.

მომზადება და მასალა

1. ბოსტნეული კულტურის თესლი (კიტრი, პომიდორი);
2. საჩითილე;
3. საჩითილე ტორფი;
4. წყალი;
5. ეტიკეტი;
6. ჩითილები (პომიდორი);
7. მჭრელი დანა;
8. პოლიეთილენის ნაჭერი;
9. სამაგრი.

სავარჯიშოს სქემა:

1. საჩიტილე 2/3 -ით აავსეთ ტორფით;
2. ჩათესეთ თესლი;
3. ზემოდან დააყარეთ ტორფი;
4. კარგად მორწყეთ;
5. გაუკეთეთ ეტიკეტი (თესვის დრო).

სავარჯიშოს სქემა:

1. აიღეთ ჩიტილი;
2. ააჭერით კვირტი;
3. მოამზადეთ საძირე ჩიტილი;
4. დაამყნეთ;
5. შეერთების ადგილას შემოახვიეთ პოლიეთილენი;
6. დაამაგრეთ სპეციალური სამაგრით.

6.6. სასწავლო ექსკურსია

სასწავლო ექსკურსია წარმოადგენს სტუდენტთა ჯგუფის მიერ საწარმოს, დაწესებულებისა თუ სხვა ორგანიზაციის მონახულებას მათი საქმიანობის გაცნობის მიზნით. ექსკურსიის დროს სტუდენტებს საშუალება ეძლევათ რეალურ გარემოში დააკვირდნენ სამუშაო სიტუაციას და გაეცნონ მოცემული პროფესიისათვის დამახასიათებელ თავისებურებებს. სასწავლო ექსკურსიები მასწავლებელმა უნდა დააკავშიროს სასწავლო გეგმასთან და მისცეს მას საგანმანათლებლო დატვირთვა.

სასწავლო ექსკურსიას მასწავლებელ გეგმავს სასწავლო კურსის დაწყებისას, მიმდინარეობისას და დასრულებისას. თითოეულს აქვს საკუთარი დატვირთვა და მიზანი.

1. როდესაც სტუდენტები ექსკურსიაზე მიდიან სასწავლო კურსის დაწყებისთანავე, შეიძლება მას ვუწოდოთ პროფესიაში საორიენტაციო ექსკურსია. იგი ხელს უწყობს არჩეული პროფესიის უკეთ გაცნობას, სამუშაოს პირობებში ორიენტაციას, აღვივებს ინტერესს პროფესიისადმი და ზრდის სწავლის მოტივაციას. სტუდენტებს ეძლევათ საშუალება, დარწმუნდნენ ან ხელახლა გაიაზრონ საკუთარი არჩევანის მართებულობა;



2. სასწავლო ექსკურსიას მასწავლებელი გეგმავს ასევე სასწავლო კურსის მიმდინარეობისას საგნის საჭიროებისა და სპეციფიკიდან გამომდინარე. მაგალითად, როდესაც სტუდენტები გადიან გარკვეულ თემას, საკითხის უფრო სიღრმისეულად გასააზრებლად მასწავლებელს ისინი მიჰყავს საწარმოში, ფერმაში, ლაბორატორიაში, სილამაზის სალონში, სუპერმარკეტში თუ სხვა მიზნობრივ ადგილას, სადაც ისინი რეალურად აკვირდებიან იმას, რაც გაკვეთილზე თეორიულად გაიარეს.
3. სასწავლო კურსის დასრულებისას კი, როდესაც სტუდენტებმა უკვე გაიარეს მთელი კურსი და სათანადო ცოდნასა და უნარ-ჩვევებს უკვე დაეუფლნენ, სასწავლო ექსკურსია საშუალებას აძლევს მათ, რეალურ სამუშაო გარემოში დააკვირდნენ პროფესიის თავისებურებებს.

უნდა გვახსოვდეს, რომ სასწავლო ექსკურსია მასწავლებელმა უნდა გამოიყენოს სწავლების სხვა მეთოდების პარალელურად.

სასწავლო ექსკურსიის დამახასიათებელი თავისებურებაა, რომ ის ცდებთ სასწავლებლის კედლებს, სწორედ ამიტომ დეტალურად უნდა იყოს დაგეგმილი, რათა თავიდან ავიცილოთ მოსალოდნელი სირთულეები.

მასწავლებელმა სასწავლო ექსკურსიის ორგანიზების დროს უნდა გაითვალისწინოს შემდეგი:

- ჩამოაყალიბოს სასწავლო ექსკურსიის მიზანი და შესაბამისი აქტივობები, რომელთა განხორციელებაც აქვს დაგეგმილი;
- მიაწოდოს სტუდენტების ინფორმაცია როგორც სასწავლო ექსკურსიის მიზნის, ასევე ექსკურსიის ადგილის შესახებ;
- გააცნოს სტუდენტებს სათანადო ქცევისა და უსაფრთხოების წესები, რათა უზრუნველყოს მათი დაცვა ექსკურსიის ადგილას;
- განსაზღვროს სასწავლო ექსკურსიის ზუსტი დრო და სტუდენტების რაოდენობა;
- მიაწოდოს ინფორმაცია მასპინძელ დაწესებულებას ვიზიტის შესახებ და შეათანხმოს ყველა დეტალი;
- სტუდენტთა ჩართულობისა და მოტივაციის გაზრდის მიზნით გამოიყენოს მრავალფეროვანი და სახალისო აქტივობები;
- წაახალისოს სტუდენტები, დასვან შეკითხვები, მონაწილეობა მიიღონ დისკუსიებში;

- სასწავლო ექსკურსიის დასრულების შემდეგ სტუდენტებს გააკეთებინოს რეფლექსია.

სასწავლო ექსკურსიის დადებითი მხარეები:

- პროფესიის გაცნობის თვალსაჩინო მეთოდია – სტუდენტი რეალურ ვითარებაში აკვირდება სამუშაო პროცესს;
- სასწავლო პრაქტიკის შესანიშნავი წინაპირობაა;
- ხელს უწყობს სტუდენტების ურთიერთობას პოტენციურ დამსაქმებლებთან.

სასწავლო ექსკურსიის უარყოფითი მხარეები:

- მასწავლებელი მთლიანად დამოკიდებულია მასპინძელ ორგანიზაციაზე, თანმხლები პირის კომპეტენტურობაზე, ვერ (ან ნაკლებად) აკონტროლებს გარემოს;
- ექსკურსია ერთჯერადი ღონისძიებაა, შესაბამისად, არასწორად დაგეგმვის ან ხელისშემშლელი პირობების გაუთვალისწინებლობის შემთხვევაში მისი ეფექტიანობა შეიძლება შემცირდეს.

გთავაზობთ სასწავლო ექსკურსიის ერთ-ერთ მაგალითს.

პროგრამა – მზარეული

მოდული – საწყობის მუშაობა

თემა: პროდუქტის შეფასება-შერჩევა საკოლმეურნეო ბაზარში, ჰიპერმარკეტებსა და სპეციალიზებულ მაღაზიებში.

მიზანი:

- სტუდენტებმა ადგილზე ამოიცნონ არატრადიციული, უჩვეულო ბოსტნეული, ხილი, ფოთლოვანი და სხვა პროდუქტები;
- სტუდენტებმა შეძლონ პროდუქტების ორგანოლექტიკური შეფასება.

ექსკურსიის აღწერა: თეორიული ნაწილის დასრულების შემდეგ მასწავლებელს ექსკურსიაზე მიჰყავს სტუდენტები საკოლმეურნეო ბაზარსა და ჰიპერმარკეტში.

პირველი ვიზიტი – საკოლმეურნეო ბაზარში სტუდენტები აფასებენ ხორცეულს, ფრინველს, თევზეულს, ბოსტნეულს და ყველს შეფასებას წინასწარ შედგენილი



დაკვირვების ოქმებისა და კრიტერიუმების საშუალებით (ზოგადი კრიტერიუმები – ორგანოლექტიკური შეფასება, შენახვის პირობები).

მეორე ვიზიტი – ჰიპერმარკეტში სტუდენტები ახორციელებენ ეგზოტიკური და საქართველოსთვის არატრადიციული პროდუქტის იდენტიფიცირებას – მაგ., რიზოტოსთვის შესაბამისი ბრინჯი, პასტა. და სხვ. და შედეგები გადააქვთ წინასწარ შედგენილ დაკვირვების ოქმებში.

ექსკურსიის დასრულების შემდეგ სტუდენტები მასწავლებელთან ერთად აფასებენ სასწავლო ექსკურსიას და აჯამებენ.

როგორ უნდა გავცეთ სასარგებლო ინსტრუქციები

მასწავლებლის მიერ სტუდენტებისათვის გაცემულ სწორ ინსტრუქტაჟს უდიდესი მნიშვნელობა ენიჭება დემონსტრირების და, ზოგადად, ნებისმიერი მეთოდის წარმატებით განხორციელებისთვის.

ინსტრუქტაჟი არის პრაქტიკული სწავლების ერთ-ერთი მნიშვნელოვანი ნაწილი, რომლის გამოყენებით მასწავლებელი სტუდენტებს ვერბალურად თუ წერილობით აწვდის კონკრეტული დავალების შესასრულებლად საჭირო სამოქმედო გეგმის თანმიმდევრულ ნაბიჯებს.

მასწავლებელი სტუდენტებს ინსტრუქციას აწვდის სამუშაოს დაწყებამდე, მუშაობის პროცესში და დასრულების შემდეგ. ამის მიხედვით, ასხვავებენ შესავალ, მიმდინარე და დასკვნით ინსტრუქტაჟს. შესავალ და დასკვნით ინსტრუქციებს მასწავლებელი ძირითადად გასცემს მთელი აუდიტორიისთვის, ხოლო მიმდინარე ინსტრუქციები შეიძლება გაიცეს როგორც ინდივიდუალურად, ასევე ჯგუფურად, იმის მიხედვით, დემონსტრირებას სტუდენტები ინდივიდუალურად ახორციელებენ თუ ჯგუფებში.

შესავალი ინსტრუქტაჟის დროს სტუდენტებს უნდა გავაცნოთ:

- შესასრულებელი სამუშაოს შინაარსი;
- სამუშაოს შესრულებისათვის საჭირო რესურსები;
- ტექნიკური დოკუმენტაცია;
- სამუშაო ადგილის ორგანიზაცია;

- სამუშაოს შესრულების წესები და თანამიმდევრობა;
- სამუშაოს შესრულების ხერხები;
- ყველაზე ხშირი შეცდომები;
- უსაფრთხოების წესები.

მიმდინარე ინსტრუქტაჟი, თავის მხრივ, ორი ნაწილისაგან შედგება:

1. დემონსტრირების მეორე ფაზაზე, როდესაც მასწავლებელი მთელი კლასისთვის თავად ახორციელებს დემონსტრირებას:
 - კეთების პროცესში მასწავლებელი კვლავ აწვდის ინსტრუქციას;
 - განსაკუთრებულ ყურადღებას ამახვილებს საკვანძო და რთულ მომენტებზე;
 - კიდევ ერთხელ აკეთებს აქცენტს უსაფრთხოების საკითხებზე.
2. დემონსტრირების მესამე ფაზაზე, როდესაც სტუდენტები ინდივიდუალურად თუ მცირე ჯგუფებში იწყებენ მუშაობას, მასწავლებელი უკვე ინდივიდუალურად ან ჯგუფურად აწვდის სტუდენტებს მიმდინარე ინსტრუქციებს, თითოეული შემსწავლელისა თუ ჯგუფის საჭიროებიდან გამომდინარე.

თითოეული სტუდენტის საქმიანობაზე დაკვირვებით მასწავლებელს შესაძლებლობა აქვს, აღწახსოს თითოეულის შეცდომა, შეაფასოს, დაადგინოს შეცდომების მიზეზები და გაუწიოს შესაბამისი დახმარება.

დემონსტრირების დასრულების შემდეგ მასწავლებელმა აუცილებლად უნდა შეაჯამოს დემონსტრირების პროცესი და გასცეს **დასკვნითი ინსტრუქტაჟი**. დასკვნითი ინსტრუქციების დროს განსაკუთრებული ყურადღება უნდა გამახვილდეს მუშაობის დროს დაშვებულ შეცდომებსა და იმ სირთულეებზე, რომლებსაც მუშაობის პროცესში წააწყდნენ სტუდენტები.

მასწავლებლის მიერ გაცემული ეფექტური ინსტრუქტაჟი ეხმარება სტუდენტებს პრაქტიკული უნარ-ჩვევების ჩამოყალიბებაში.

6.7. ექსპერიმენტი

ტრადიციულად ექსპერიმენტი, როგორც სამეცნიერო მეთოდი, დაინერგა, უპირველეს ყოვლისა, საბუნებისმეტყველო მეცნიერებებში. შემდეგ მან, როგორც ქმე-



დებამე ორიენტირებულმა სწავლების სტრატეგიამ, გამოყენება ჰპოვა როგორც ზოგადსაგანმანათლებლო, ასევე პროფესიულ განათლებაში. ექსპერიმენტი არის მეთოდი, რომლის დახმარებითაც დასტურდება ჰიპოთეზის „ტესტირება“ ან „სიმცდარე“. ექსპერიმენტი, როგორც სასწავლო მეთოდი, მიმართულია სტუდენტის დამოუკიდებლობისკენ. წინასწარ არის სტრუქტურირებული დიდაქტიკური სიტუაცია, რომლის დროსაც შემსწავლელებმა ცდებით, კვლევითი საქმიანობით და ა.შ. უნდა გამოიკვლიონ ახალი გარემოებები; ამასთანავე, პირველ რიგში, საქმე ეხება რაღაც ახლის აღმოჩენას, რაც აქამდე არ იყო ცნობილი, ასევე უკვე ნაცნობ მოვლენებზე პასუხი გაეცემა კითხვას – რატომ?

ექსპერიმენტის ძირითადი მიზანია, სტუდენტებმა შეძლონ მიზეზ-შედეგობრივი კავშირების დამყარება.

ექსპერიმენტი არის მეთოდი, რომელიც ყოველთვის დემონსტრირებით ხორციელდება. თუმცა შესაძლებელია ექსპერიმენტის დროს მასწავლებელმა დემონსტრირების ყველა თანმიმდევრული ნაბიჯი არ დაგეგმოს გაკვეთილზე და პირდაპირ დემონსტრირების მესამე ფაზით დააწყებინოს სტუდენტებს ექსპერიმენტის განხორციელება მკაფიო წერილობითი თუ სიტყვიერი ინსტრუქტაჟის მიცემით.

ჯონ დიუი დიდ მნიშვნელობას ანიჭებდა სწავლა-სწავლების პროცესში ექსპერიმენტების გამოყენებას. მისი აზრით, შემსწავლელი ყოველთვის გარკვეულ სასწავლო გამოცდილებას იძენს, რომელიც ფართო გაგებით ექსპერიმენტულ ფაზას მოიცავს.

ემოციური რეაქცია: სტუდენტი სწავლების პროცესში იგებს რაღაც მოულოდნელს, რაც ხდება ახსნის, ძიების სტიმული. იმისთვის, რომ სტუდენტი ჩაწვდეს სწავლის არსს, სწავლა-სწავლების პროცესში იგი საჭიროებს ამ სტიმულს, რადგან ემოციური რეაქცია ხელს უწყობს შემეცნებას. თუ მასწავლებელს გამოეპარება სწავლის პროცესის ემოციურად „შეფუთვა“, მაშინ მასწავლებლის მიერ შეთავაზებული ექსპერიმენტები წარუმატებელი იქნება.

პრობლემის დეფინიცია/განსაზღვრა: არსებულ გამოცდილებაზე დაფუძნებით სტუდენტი ცდილობს სასწავლო სიტუაციაში გარკვევას – პირველ ეტაპზე განცდილ ემოციურ რეაქციას მოსდევს ინტელექტუალური ემოცია.

ჰიპოთეზების ფორმულირება: მას შემდეგ, რაც უკვე პრობლემა განსაზღვრულია, შემსწავლელი გამოცდილებაზე და წინარე ცოდნაზე დაფუძნებით აყალიბებს ჰიპოთეზას, რომელიც არის რაიმე მოვლენის ასახსნელად წამოყენებული ვარაუდი და რომლის უეჭველობა ჯერ არ არის ცდით დამტკიცებული.

გამოცდა და ექსპერიმენტირება: ექსპერიმენტის მთელი არსი ის არის, რომ სტუდენტს თავად ეძლევა შესაძლებლობა, გამოსცადოს წამოყენებული ჰიპოთეზა. რაც უფრო მეტად აქვს შემსწავლელს ქმედების შესაძლებლობა, მით უფრო იზრდება მისი ინტერესი საკითხისადმი.

გამოყენება: ცოდნა, რომელიც გამოცდილებით მოიპოვება, ბოლოს გამოყენებასაც მოითხოვს, რათა სტუდენტმა დაინახოს რისი მიღწევა შეიძლება სწავლით და რაში გამოადგება მას ეს ცოდნა. სასწავლო პროცესში რაც უფრო ხშირად დაგეგმავს მასწავლებელი ისეთ აქტივობებს, რომლებშიც სტუდენტმა მიღებული ცოდნა უნდა გამოიყენოს, მით უფრო შენარჩუნდება ეს ცოდნა და შეძლებს მის გამოყენებას ცხოვრებაში.

დადებითი მხარეები:

- ხელს უწყობს სტუდენტებში კვლევის უნარების განვითარებას;
- სტუდენტს ეძლევა შესაძლებლობა პრაქტიკულად გამოსცადოს თეორიული ცოდნა თუ მის მიერ წამოყენებული ვარაუდი;
- ექსპერიმენტის მეთოდის გამოყენება ხელს უწყობს საკითხის სიღრმისეულად გააზრებას;
- სტუდენტებს უვითარდებათ როგორც შემეცნებითი, ასევე მოტორული უნარები;
- ვინაიდან შემსწავლელი თავად ხდება აღმომჩენი, ახალი ცოდნის შემოქმედი, მაღალია მისი სწავლის მოტივაცია და ჩართულობა;
- ხელს უწყობს სტუდენტთა ყურადღების მაქსიმალურად მობილიზებას;
- სტუდენტები უზრუნველყოფილნი არიან მყისიერი და დროული უკუკავშირით;
- ზრდის შემსწავლელთა ცნობისმოყვარეობას. ამ მეთოდის ინტენსიური, თანმიმდევრული და ეფექტიანი გამოყენების შედეგად სტუდენტთა უბრალო ცნობისმოყვარეობა გადადის ცოდნისმოყვარეობაში;
- სტუდენტს უჩენს სურვილს ისწავლოს მთელი სიცოცხლის მანძილზე;
- სტუდენტები ცხადად ხედავენ მიზებ-შედეგობრივ კავშირებს;
- მორგებულია სწავლის სხვადასხვა სტილზე და აკმაყოფილებს სხვადასხვა ინტელექტის სტუდენტს: ვიზუალურ-სივრცითი, სხეულებრივ-კინესთეტიკური, ლინგვისტური და სხვ.
- სტუდენტს უვითარებს დაკვირვების და წარმოსახვის უნარებს.

უარყოფითი მხარეები:

- ექსპერიმენტისთვის მზადება ითხოვს დამატებით დროს;



- ცუდად მომზადების პირობებში შესაძლებელია ექსპერიმენტი ჩავარდეს;
- ექსპერიმენტის განხორციელებისთვის საჭიროა დამატებითი რესურსები, რომლებიც შესაძლებელია არ აღმოაჩნდეს სასწავლებელს;
- თუ ექსპერიმენტს დიდი აუდიტორიის წინაშე ვატარებთ, შეიძლება ყველა მონაწილემ ვერ დაინახოს/გაიგოს/შეიგრძნოს პროცესები და არასწორი დასკვნები გამოიტანოს.
- რაც არ უნდა კარგად იყოს დაგეგმილი ექსპერიმენტი, იგი მაინც ხელოვნურად შექმნილ გარემოში ტარდება და შედეგი შეიძლება ყოველთვის არ იყოს სასურველი. ამ საფრთხის თავიდან არიდება შეიძლება ექსპერიმენტის მრავალჯერადი განმეორებით.

რეკომენდაციები მეთოდის ეფექტიანობის გასაზრდელად

- ✓ ექსპერიმენტის მიზანი წინასწარ უნდა იყოს განსაზღვრული და სტუდენტებისთვის ცნობილი;
- ✓ ექსპერიმენტის ჩატარებამდე სტუდენტებმა თავად უნდა გამოთქვან ვარაუდი/ჰიპოთეზა;
- ✓ წინასწარ უნდა იყოს მომზადებული ექსპერიმენტისთვის საჭირო რესურსები;
- ✓ მკაფიო და გასაგები ინსტრუქცია სტუდენტებს წინასწარ უნდა მიეწოდოს;
- ✓ მასწავლებელი თვალყურს უნდა ადევნებდეს მუშაობის პროცესს;
- ✓ სტუდენტები თავად უნდა აკეთებდნენ ექსპერიმენტის ჩანაწერებს;
- ✓ სტუდენტები თავად უნდა აანალიზებდნენ ექსპერიმენტის შედეგებს და ახდენდნენ ინტერპრეტაციას;
- ✓ სტუდენტები თავად უნდა ამოწმებდნენ წინასწარ გამოთქმული ვარაუდების მართებულობას;
- ✓ სტუდენტებს დასკვნები თავად უნდა გამოჰქონდეთ როგორც ექსპერიმენტის ბოლოს, ისე ყოველი საკვანძო მომენტის დასრულებისას;
- ✓ სტუდენტები უნდა მსჯელობდნენ ექსპერიმენტით მიღებული შედეგის პრაქტიკული გამოყენების შესაძლებლობებზე;
- ✓ მასწავლებელმა სასწავლო მიზნის შესაბამისად, ექსპერიმენტები არა მარტო სიღრმისეული წვდომისთვის უნდა გამოიყენოს, არამედ მას შეუძლია ექსპერიმენტის გამოწვევის ფაზაზე გამოყენება, სტუდენტთა დაინტერესებისა და თემაში შეყვანის მიზნით;

- ✓ სანამ მასწავლებელი მნიშვნელოვანი ექსპერიმენტის განხორციელებას გადაწყვეტს, უნდა დარწმუნდეს, რომ მის სტუდენტებს ამ მეთოდის განსახორციელებლად საჭირო საბაზისო უნარები აქვთ, მაგ., დაკვირვება, წარმოსახვის უნარი და სხვ.
- ✓ მნიშვნელოვანია სასწავლო გარემოს შესაბამისად მოწყობა;
- ✓ აუცილებელია, უსაფრთხოების წესების ზედმიწევნით დაცვა.

მაგალითი: პროგრამა – ბაბა-ბაღის აღმზრდელი პედაგოგი

მოდული – სწავლების შინაარსი: მეცნიერება და მათემატიკა

თემა: „ჰაერის და მისი თვისებების“ სწავლება

მიზანი: სტუდენტი შეძლებს ჰაერის თვისებებზე მარტივი ექსპერიმენტების დაგეგმვასა და ჩატარებას და აღსაზრდელებისთვის მიზეზ-შედეგობრივი კავშირების ახსნას.

მასწავლებელმა სტუდენტებთან ერთად გაიარა თეორიული მასალა – ჰაერი და მისი თვისებები, შემდეგ სტუდენტები იყოფიან რამდენიმე ჯგუფად. თითოეულ ჯგუფს მასწავლებელი ურიგებს ექსპერიმენტისთვის საჭირო ხელსაწყოებს და ბარათებს, რომლებშიც ექსპერიმენტების თანმიმდევრობაა აღწერილი. სტუდენტებმა უნდა ჩაატარონ და ახსნან ექსპერიმენტები და დაწერონ მეცადინეობის სცენარი, როგორ წარმართავენ აღნიშნულ ექსპერიმენტს ბაბა-ბაღის აღსაზრდელებთან.

გთავაზობთ სტუდენტების მიერ დაგეგმილი მეცადინეობის სცენარის ნაწყვეტს.

აღსაზრდელთა დასაინტერესებლად მასწავლებელი რამდენიმე კითხვას სვამს. შემდეგ ატარებს ექსპერიმენტს, რომელზე დაკვირვებაც აღსაზრდელებს ეხმარება პასუხის გაცემაში.

კითხვა: ჭიქა, რომელიც ცარიელი გგონიათ, სიმაღვილეში მართლა ცარიელია? ბავშვები გამოთქვამენ ვარაუდებს.

კითხვის პასუხად აღმზრდელი აღსაზრდელებს აჩვენებს შემდეგ ექსპერიმენტებს:

ექსპერიმენტი 1.

საჭირო მასალა: ორი ცალი ერთი ზომის ჭიქა, ერთი წყლიანი ჯამი.

მიმდინარეობა: აღმზრდელი ერთ ჭიქას ნელ-ნელა ირიბად ჩაუშვებს წყლიან ჯამ-



ში, აღსაზრდელები აკვირდებიან, როგორ ივსება ჭიქა თანდათანობით წყლით. როდესაც ჭიქა წყლით აივსება, ფსკერით ზემოთ დადგამს წყლიან ჯამში. ჭიქა ფიქსირებულ მდგომარეობაში გაჩერდება. შემდეგ მეორე ჭიქას რაც შეიძლება სწრაფად პერპენდიკულარულად ჩაუშვებს წყალში. აღსაზრდელები აკვირდებიან, რომ ეს ჭიქა წყლით არ აივსება. აღმზრდელი სვამს კითხვას: რატომ მოხდა ასე?

აღსაზრდელები იწყებენ ფიქრს და მსჯელობას.

ბოლოს აღმზრდელი აძლევს აღსაზრდელებს განმარტებას: ჰაერი წყალზე მსუბუქია და ადის ზემოთ. პირველ შემთხვევაში, როდესაც ჭიქას ირიბად ვუშვებთ წყალში, წყალი ადვილად დაძლევს ჰაერის წინააღმდეგობას და ჰაერს ჭიქიდან სწრაფად გამოდევნის. მეორე შემთხვევაში, რადგან წყალთან შეხების ადგილი უფრო დიდია, ვიდრე პირველ შემთხვევაში, ჰაერი დიდ წინააღმდეგობას უწევს წყალს და წყალს უჭირს ჰაერის ჭიქიდან გამოდევნა.

კითხვა – შეგიძლიათ საჰაერო ბუშტი ბოთლში გაბეროთ?

ექსპერიმენტი 2.

საჭირო მასალა: ბუშტი, ბოთლი, საწრუპი მილი.

მასწავლებელი და აღსაზრდელები ბუშტს ბოთლში ჩაუშვებენ. შემდეგ მასწავლებელი სთხოვს მოსწავლეებს: შეეცადეთ ის ბოთლში გაბეროთ. მცდელობის მიუხედავად, ამას აღსაზრდელები ვერ მოახერხებენ. შემდეგ აღმზრდელი ბუშტთან ერთად ბოთლში ჩადებს საწრუპ მილს. ახლა უკვე მოსწავლე შეძლებს ბუშტის გაბერვას. აღმზრდელი სვამს კითხვას: რატომ ვერ მოახერხეთ პირველ შემთხვევაში ბუშტის გაბერვა და რატომ გახდა შესაძლებელი ეს მეორე შემთხვევაში? აღსაზრდელები იწყებენ ფიქრს და მსჯელობას.

ბოლოს აღმზრდელი აძლევს აღსაზრდელებს განმარტებას: ბოთლი, მართალია, ცარიელი ჩანს, მაგრამ მასში ჰაერია, პირველ შემთხვევაში, როცა ჩვენ ვიწყებთ ბუშტის გაბერვას, იკეტება ბოთლის ყელი, ჰაერი ვერ გამოდის ბოთლიდან და ხელს უშლის ბუშტის გაბერვას. საწრუპი მილის საშუალებით კი ჰაერს შეუძლია ბოთლიდან გამოაღწიოს და სწორედ ამიტომ ბუშტს უთავისუფლდება ადგილი და მას შეუძლია გაიბეროს და ბოთლი გაავსოს.

ბოლოს აღმზრდელს აღსაზრდელებთან ერთად გამოაქვს დასკვნა: ჭიქა, რომელიც ჩვენ ცარიელი გვგონია, სინამდვილეში სავსეა ჰაერით, რომელიც თვალით უხილავია.

6.8. პროექტებით სწავლება

პროექტებით სწავლება კონკრეტული სასწავლო პრობლემის გადაჭრის ან ინიციატივის განხორციელებისკენ მიმართული მრავალფეროვანი სამუშაოა, რომლის დროსაც ვითარდება კვლევითი, შემოქმედებითი, თანამშრომლობისა და საკომუნიკაციო უნარები. პროექტით სწავლება აქტიური და მიზანმიმართული სწავლის საშუალებას იძლევა.

სწავლების პროცესში შემსწავლელელები ხშირად სვამენ კითხვას: რატომ გვასწავლით ამა თუ იმ საკითხს? რაში გამომადდება ეს ცოდნა? ამ კითხვებზე დამაჯერებელი პასუხის გაცემაში მასწავლებელს სასწავლო პროექტებში სტუდენტების ჩართვა დაეხმარება. პროექტზე მუშაობის დროს რეალური პრობლემის გადაჭრისას სტუდენტები შეძენილ ცოდნასა და უნარ-ჩვევებს იყენებენ პრაქტიკაში. პროექტით სწავლება იწვევს სტუდენტთა მოტივირებას და ზრდის მათ პასუხისმგებლობას. ისინი ხალისით ასრულებენ სამუშაოებს, მაშინაც კი, თუ მათი შესრულება ხანგრძლივ ძალისხმევას მოითხოვს.

პროექტებზე მუშაობა სწავლების განსაკუთრებული ფორმაა, რომლის დროსაც მასწავლებლები და სტუდენტები ერთობლივად ფორმულირებულ თემას/საკითხს, პრობლემას მიმართავენ, რომლის დასამუშავებლად განავითარებენ გეგმას, მონაწილეობენ პრობლემის გადაჭრაში და ერთ საერთო პროდუქტს წარმოადგენენ.

პროექტზე მუშაობა ნათელიყოფს, რომ როგორც მასწავლებლის, ასევე სტუდენტების წინაშე სრულიად ახალი ამოცანები დგება, რომლებიც არსებითად განსხვავდება ტრადიციული გაკვეთილისგან. პროექტით სწავლება გულისხმობს სხვა დაწესებულების ჩართვას სასწავლო პროცესში, პროექტით სწავლებასთან ერთად იზრდება ორივე მხარის (როგორც მასწავლებლის, ასევე სტუდენტის) კომპეტენციის მოპოვების პოტენციალი და შესაძლებლობები.

პროექტებით სწავლების დამახასიათებელი ნიშნები

პროექტებით სწავლება გამოირჩევა შემდეგი ტიპური ნიშნებით:

- პროექტის ინიციატივა მომდინარეობს პროექტში მონაწილეთაგან – როგორც მასწავლებლისგან, ასევე სტუდენტებისაგან;
- პროექტში მონაწილეები თანხმდებიან ერთმანეთთან ურთიერთობის ფორმებზე;



- ერთად ავითარებენ პროექტის ინიციატივას, რათა საქმიანობა იყოს გააზრებული და რაციონალური;
- თანხმდებიან განსახორციელებელი პროექტის მიზანზე, აქტივობებზე, მუშაობის პირობებზე, სავარაუდო შედეგებზე;
- თავად შემოსაზღვრავენ დროით ჩარჩოს, რომელსაც ანაწილებენ სხვადასხვა აქტივობაზე;
- შესაძლებლობების და ინტერესების გათვალისწინებით ინაწილებენ სამუშაოს;
- მთელი პროექტის მიმდინარეობისას ამჯღავნებენ როგორც ინდივიდუალურ, ასევე ჯგუფურ ინტერესს, ანგარიშს უწევენ ორივეს, ორივეს კრიტიკულად აფასებენ და ავითარებენ;
- შემსწავლელებს უვითარდებათ თვითორგანიზაციის უნარი და პასუხისმგებლობის გრძნობა;
- აფასებენ როგორც საკუთარ, ასევე პროექტის სხვა მონაწილეთა საქმიანობას;
- აცნობიერებენ მუშაობის პროცესში წარმოქმნილ პრობლემებს, დაძაბულობასა და კონფლიქტებს და ცდილობენ მათ გადაჭრას;
- მზად არიან სხვადასხვა სიტუაციაში ერთმანეთის დახმარებისთვის, მაშინაც კი, როცა მათი ინდივიდუალური ინტერესი არ არის წინა პლანზე;
- საქმე აქვთ რეალურ, ცხოვრებისეულ სიტუაციებთან და საგნებთან;
- მსჯელობენ ისეთ აქტუალურ და პრობლემურ საკითხებზე, რომლებსაც თავად აწყდებიან, ეძებენ მათი გადაჭრის გზებს;
- თავად გეგმავენ და იკვლევენ;
- თვალნათლივ ხედავენ პროექტის პროდუქტს;
- ხშირად იღებენ მათთვის გამოსაყენებელ პროდუქტს.

რა სფეროებს შეიძლება მოიცავდეს პროექტის თემა?

შერჩეული პროექტის თემა უნდა იყოს აქტუალური და იგი შესაძლებელია:

- ეხებოდეს პრობლემას, რომლის გადაჭრა როგორც ერთი საგნის ცოდნით შემოიფარგლება, ასევე დისციპლინათშორისი გამოცდილების გამოთლიანებას ემსახურება. საგანთა მომცველ – ინტერდისციპლინურ პროექტებში მონაწილეობა სტუდენტებს ეხმარება ერთი და იმავე საკითხის მრავალი კუთხით დანახვაში. ამ დროს სტუდენტებს გამოუმუშავდებათ ტრანსფერისა (ერთ სიტუაციაში მიღებული ცოდნის სხვა სიტუაციაში გამოყენების) და სხვადასხვა დისციპლინური გამოცდილების სინთეზის უნარი.

- საპროექტო თემა შესაძლებელია სცილდებოდეს სასწავლო პროგრამას და პროექტის თემის არჩევა განპირობებული იყოს სტუდენტთა ინტერესით.

მეთოდის ხანგრძლივობა და მოცულობა:

სასწავლო პროექტები იყოფა მცირე, საშუალო და დიდ პროექტებად.

მცირე პროექტების ხანგრძლივობა ორიდან ექვს საათამდე გრძელდება და ხშირად მხოლოდ ორი ან სამი კომპონენტისგან შედგება. **საშუალო პროექტების** ხანგრძლივობა უნდა იყოს საშუალოდ ერთი კვირა ან ორმოცი საათი, რომლებიც შესაძლოა გადანაწილდეს ერთ სემესტრზე. **დიდი პროექტების** ხანგრძლივობა შესაძლებელია რამდენიმე წელს გრძელდებოდეს და მასში მონაწილეობდეს რამდენიმე ჯგუფი ან ინსტიტუცია.

პროექტებით სწავლების სქემა:

პროექტებს განსაზღვრული სტადიები აქვთ. ყველა სტადიაზე მთავარია სტუდენტს შესაძლებლობა მიეცეს, თავად იყოს პასუხისმგებელი საკუთარ ქმედებაზე.

მოკლედ განვიხილოთ პროექტებით სწავლების სქემა.

● **პროექტის ინიციატივა**

მასწავლებელი ან ჯგუფის ერთი ან რამდენიმე წევრი ჯგუფის წინაშე წარადგენს იდეას, მის აქტუალობას, მოხაზავს ამოცანებს. ეს არის შეთავაზება აუდიტორიისათვის/მომავალ პროექტში პოტენციური მონაწილეებისათვის. ამ შეთავაზებიდან განვითარდება თუ არა პროექტი, გადაწყდება ჯგუფში დისკუსიის შედეგად.

● **დისკუსია პროექტინიციატივის ირგვლივ (შედეგი – პროექტის მონახაზი)**

ამ ეტაპზე ხდება პროექტინიციატივის განხილვა. შემოთავაზებული პროექტინიციატივა დისკუსიის პროცესში შესაძლებელია შეივსოს, დაიხვეწოს. ხშირად ხდება, როდესაც ინიციატივა ახალ იდეებს წარმოშობს. პროექტის პოტენციური მონაწილეები განიხილავენ ყველა შემოთავაზებულ იდეას, მის აქტუალობას, მიზანს, განხორციელების შესაძლებლობებს, მონაწილეობის სურვილს და სხვ.

დისკუსია პროექტინიციატივის ირგვლივ შესაძლებელია დასრულდეს ნეგატიური შედეგით. პროექტის იდეამ ვერ პოვოს თანხმობა. პოზიტიური შეთანხმების შემთხვევაში დისკუსია სრულდება პროექტის მონახაზით.



● **ქმედების სფეროს ერთობლივი განვითარება (შედეგი – პროექტის გეგმა)**

ამ ეტაპზე მასწავლებელმა და სტუდენტებმა ერთობლივად უნდა გადაწყვიტონ, როდის იწყებენ პროექტზე მუშაობას, რა აქტივობები/ამოცანებია განსახორციელებელი მიზნის მისაღწევად, რა დრო დასჭირდება თითოეული აქტივობის შესრულებას, რა რესურსებია აუცილებელი, სად შეიძლება მათი მოძიება, სტუდენტები პროექტში ინდივიდუალურად იმუშავენ თუ ჯგუფურად, იმუშავენ ერთსა და იმავე, თუ სხვადასხვა თემაზე. განსაზღვრავენ, პროექტის წარმატებით განხორციელებაში რა წვლილის შეტანა შეუძლიათ. ამ დროს მნიშვნელოვანია სტუდენტებმა ადეკვატურად შეაფასონ საკუთარი შესაძლებლობები.

მაშასადამე, ამ ეტაპზე მნიშვნელოვანია დამუშავდეს ვინ, როგორ, რას და რა დროში აკეთებს. რაც უნდა დასრულდეს პროექტის გეგმით.

● **დაგეგმილის განხორციელება** – როდესაც პროექტში მონაწილეები შეთანხმდებიან პროექტის გეგმაზე და წერილობით გააფორმებენ მას, იწყება პროექტის განხორციელების პროცესი. პროექტში მონაწილე თითოეული პირი პასუხისმგებელია იმ ამოცანაზე, რომლის შესრულებაც თავად აიღო საკუთარ თავზე ან პროექტის სხვა მონაწილეებმა დააკისრეს. პროექტის მიმდინარეობის პროცესში სასურველია მოხდეს პროექტის შუალედური შეფასება/მონიტორინგი, რაც გათვალისწინებული უნდა იყოს პროექტის გეგმაში.

● **პროექტის დასასრული** – პროექტგაკვეთილი სრულდება შედეგების პრეზენტაციით (მაგალითად, წერილობითი ანგარიში, მაკეტი, რაიმე ხელსაწყო, აქცია, გამოფენა, თანმიმდევრული ღონისძიებები და ა.შ.).

● **განხორციელებული პროექტის განხილვა და საბოლოო შეფასება** – ამ ეტაპზე პროექტში მონაწილეები კიდევ ერთხელ მსჯელობენ პროექტზე, მიღწეულ შედეგზე, მის ძლიერ და სუსტ მხარეებზე, რაც ხშირად იქცევა ახალი პროექტის განხორციელების იმპულსებად. მაშასადამე, პროექტი მთავრდება და იბადება ახალი პროექტის იდეები.

როგორი უნდა გაფორმდეს პროექტის გეგმა?

1. **პროექტის დასახელება** – პროექტის სათაურში ლაკონურად ასახეთ პროექტის ძირითადი არსი.

2. პრობლემის განსაზღვრა და მისი აქტუალობის დასაბუთება – აღნიშნეთ კონკრეტული პრობლემა, რომელსაც ეძღვნება პროექტი და არგუმენტირებულად დასაბუთეთ მისი აქტუალობა.
3. მიზანი – ჩამოაყალიბეთ პროექტის მიზანი, რომელიც უნდა იყოს ნათლად და კომპაქტურად ფორმულირებული, იგი უნდა აღწერდეს პროექტის მოსალოდნელ შედეგებს.
4. აღწერეთ ამოცანები და განხორციელების გზები – ამოცანები ის ეტაპებია, რომელთა თანმიმდევრული და ზუსტი განხორციელებით რეალობდება მიზანი; მასასადამე, ამოცანები არის საშუალება მიზნის მისაღწევად.

პროექტის განსახორციელებლად დაგეგმილი თითოეული ამოცანისათვის წარმოადგინეთ:

- მოკლედ და მკაფიოდ ფორმულირებული ამოცანების აღწერა;
- ამოცანის განსახორციელებლად საჭირო დრო (შეიძლება დროის ტაბულის შედგენა, რომელიც ძალზე მოხერხებულია ვადების საჩვენებლად. მაშინ, როდესაც ერთსა და იმავე დროს სხვადასხვა რამ არის დაგეგმილი, ტაბულაზე ეს შეიძლება თვალსაჩინოდ აისახოს).
- ამოცანის განსახორციელებლად საჭირო რესურსები;
- ამოცანის მოსალოდნელი შედეგი;
- მოსალოდნელი შედეგის ამსახველი მასალა;
- ამოცანის შესრულებაზე ძირითადი პასუხისმგებელი პირი.

განხორციელების გზები – გულისხმობს კიდევ უფრო კონკრეტულ ნაბიჯებს თქვენ მიერ დასმული ამოცანების შესასრულებლად. განხორციელების გზები არის პროცესი, რომელმაც უნდა უპასუხოს კითხვებს:

1. „როგორ?“ – როგორ განახორციელებთ თქვენი პროექტის ამოცანებს?
2. „ვინ?“ – ვინ მონაწილეობს თქვენი პროექტის განხორციელებაში? რა არის მათი ფუნქციები პროექტში?

ამ ეტაპზე სტუდენტები აგროვებენ მასალას, აანალიზებენ. სწორედ პროექტის განხორციელების პროცესში გამოუმუშავდებათ სტუდენტებს არსებული ცოდნის პრაქტიკაში გამოყენების უნარი.



მოსალოდნელი შედეგები

ამ ნაწილში უნდა აღწეროთ ის სავარაუდო ეფექტი ან მოსალოდნელი შედეგი, რომელიც მოჰყვება პროექტის წარმატებით განხორციელებას. შედეგები რეალისტური უნდა იყოს და პროექტის მიზნებიდან და ამოცანებიდან უნდა გამომდინარეობდეს.

პროექტი განხორციელებულად ჩაითვლება, თუკი მისი შედეგები/საბოლოო პროდუქტი თვალსაჩინოდ, დამაჯერებლად და კორექტული ფორმით იქნება წარმოდგენილი.

პროექტის შეფასება და თვითშეფასება

იმდენად, რამდენადაც ერთი და იგივე პროექტი ხშირად რამდენიმე სფეროს მოიცავს, სამუშაოს შეფასება შეიძლება რამდენიმე პედაგოგს მოუწიოს. შეფასებისას გათვალისწინებული უნდა იყოს არა მარტო აკადემიური კრიტერიუმი, არამედ პროექტში გამოყენებული ყველა ცოდნა და უნარი. პროექტის დაგეგმვის დროს აუცილებლად გასათვალისწინებელია მონიტორინგის მექანიზმი და პერიოდულობა – როგორ წარმოუდგენიათ პროექტში მონაწილეებს (როგორც მასწავლებლებს, ასევე სტუდენტებს) პროექტის შუალედური და საბოლოო მონიტორინგის ჩატარება. შიდა მონიტორინგის დროს პროექტის განმხორციელებლები აფასებენ, რამდენად წარმატებით მიმდინარეობს პროექტი. შუალედური შიდა მონიტორინგის (თვითშეფასების) მუდმივი წარმოება პროექტში მონაწილეებს დაეხმარება, დაინახონ მუშაობის პროცესში დაშვებული შეცდომები, გამოასწორონ ისინი, შეძლონ დასახული ამოცანების ადაპტირება, ეს კი ხელს შეუწყობს პროექტის წარმატებით განხორციელებას და სასურველი შედეგის მიღწევას. გარე მონიტორების მხრიდან პროექტის შუალედური შეფასებისთვის პროექტში ჩართულმა პირებმა პერიოდულად უნდა მოამზადონ შუალედური წერილობითი თუ ზეპირი ანგარიშები. გარე მონიტორების მიერ მიცემული შენიშვნების, რჩევების, რეკომენდაციების გათვალისწინება ხელს შეუწყობს აგრეთვე პროექტის წარმატებულ განხორციელებას. პროექტის საბოლოო შეფასება კი საშუალება აძლევს პროექტის განმხორციელებლებს როგორც ძლიერი, ასევე სუსტი მხარეები გაითვალისწინონ შემდგომ პროექტზე მუშაობისას.

5. პროექტის ბიუჯეტი – არის სასწავლო პროექტები, რომელთა წარმატებთ განხორციელებისთვის აუცილებელია გარკვეული სახსრები. ასეთ შემთხვევაში პროექტის გეგმის ერთ-ერთი მნიშვნელოვანი პუნქტი გახლავთ პროექტის ბიუჯეტი. ბიუჯეტი პროექტის მნიშვნელოვანი ნაწილია. ის ლოგიკურად უნდა უკავშირდებოდეს პროექტის აღწერაში მითითებულ ამოცანებს. მნიშვნელოვანია, რომ ბიუჯეტის შედგენისას თანხები ყველა საჭირო აქტივობებსა და რესურსებზე რაციონალურად და ადეკვატურად იყოს განაწილებული.

მაშასადამე, პროექტებით სწავლება შეიძლება დაიყოს შემდეგ ფაზებად:

- ✓ **ინიციატივა** – ინიციატივა ჩნდება, იდეები პროექტისათვის ნაპოვნია;
- ✓ **დასაწყისი** – პროექტი დაიწყო და დაიგეგმა;
- ✓ **განხორციელება** – პროექტი ხორციელდება;
- ✓ **პრეზენტაცია** – პროექტის საბოლოო პროდუქტის წარდგენა;
- ✓ **შეფასება (რეფლექსია)** – პროექტი ფასდება და გრძელდება.

2011 წელს საქართველოში პროფესიულ სასწავლებლებში დაიწყო სასწავლო პროექტების ინიცირება, დაგეგმვა და განხორციელება. სწორედ ეს პროექტები გახდა ბიძგის მიმცემი პროფესიული განათლების მოდულურ პროგრამებში პრაქტიკული პროექტი ყოფილიყო სავალდებულო მოდული პროფესიული განათლების ყველა პროგრამისათვის.

გთავაზობთ ზემოთ მოხსენიებული პროექტებიდან ერთ-ერთ ყველაზე წარმატებულს.

პროექტი განხორციელდა ავტომობილების დიაგნოსტიკოსის პროგრამის სტუდენტებთან.

სასწავლო პროექტის განხორციელების ინიციატივა მოდიოდა სასწავლებლის მასწავლებლისგან. მასწავლებელმა სტუდენტებს გააცნო, თუ რა არის სასწავლო პროექტი, როგორ უნდა ემუშავათ ამ მეთოდით, როგორი იყო სტუდენტების და მასწავლებლის როლი პროექტზე მუშაობის პროცესში. შემდეგ სტუდენტებთან ერთად იმსჯელა, თუ რომელ თემას მიანიჭებდნენ უპირატესობას. გონებრივი იერიშის მეთოდის გამოყენებით მოხდა საპროექტო თემების დასახელება. შემდეგ გაიმართა დისკუსია თითოეული შეთავაზებული იდეის გარშემო – რომელს მიიჩნევდნენ ყველაზე უფრო აქტუალურად სტუდენტები. დისკუსიის შედეგად საპროექტო თემად შეირჩა „ავტომობილის დიაგნოზის დღე“.



მას შემდეგ, რაც შეირჩა საპროექტო თემა, დაიწყო მსჯელობა პროექტის იდეის ერთობლივი განვითარებისთვის. დაისვა კითხვა: რამდენად აქვს სასწავლებელს პროექტის განსახორციელებლად საჭირო რესურსები. აღმოჩნდა, რომ სასწავლებელს პროექტის განხორციელებისათვის დამატებითი ადამიანური და ტექნიკური რესურსები ესაჭიროებოდა. დახმარებისთვის სტუდენტებმა „თეგეტა მოტორსს“ მიმართეს, ასე გახდა „თეგეტა მოტორსი“ პროექტის მონაწილე.

ჩამოყალიბდა პროექტის მიზანი: ავტომანქანის დიაგნოსტიკისთვის საჭირო პრაქტიკული უნარების განვითარება სტუდენტებში.

დაიწყო პროექტის ერთობლივი დაგეგმვა და განხორციელება.

პირველი ნაბიჯი: დემონსტრირება – „თეგეტა მოტორსის“ წარმომადგენლები დემონსტრირების მეთოდის სრული დაცვით საშუალებას აძლევენ სტუდენტებს ჯერ დააკვირდნენ, ხოლო შემდეგ თავადაც აქტიურად ჩაერთონ დიაგნოსტიკის პროცესში და დიაგნოსტიკის კრიტერიუმებზე დაყრდნობით შეავსონ მანქანის სადიაგნოსტიკო დღიური. მასწავლებელმა, „თეგეტა მოტორსის“ წარმომადგენლებმა და სტუდენტებმა ერთობლივად განიხილეს სტუდენტების მიერ შევსებული სადიაგნოსტიკო დღიურები, რომლებშიც დიაგნოზთან ერთად მოცემულია რჩევები, როგორ უნდა გამოსწორდეს ესა თუ ის დეფექტი.

მეორე ნაბიჯი – დიაგნოსტიკაში კარგად გავარჯიშების შემდეგ სტუდენტები საკუთარი დიზაინით შექმნილ ბროშურებს ბეჭდავენ და ავრცელებენ ქალაქის სხვადასხვა უბანში „მანქანის სადიაგნოსტიკო დღის“ აქციაში მონაწილეობის მისაღებად. მსურველი უნდა დარეგისტრირებულიყო ბროშურაში მითითებულ ელექტრონულ მისამართზე. დარეგისტრირებულ პირველ ორმოცდაათ მანქანას ჩაუტარდა დათვალიერება.

მომხმარებლების და პროექტში მონაწილე წევრების შეფასებით ეს იყო წარმატებული საქველმოქმედო აქცია.

შედეგი: სტუდენტებს განუვითარდათ მანქანის დიაგნოსტიკის, თანამშრომლობის, კლიენტთან ურთიერთობის უნარები;

დამყარდა მჭიდრო კავშირი სასწავლებელსა და საწარმოს/ მომავალ სპეციალისტსა და პოტენციურ დამსაქმებელს შორის.

კიდევ ერთ მაგალითად გთავაზობთ ვებინტერფეისის დეველოპერის მოდულური საგანმანათლებლო პროგრამის – პრაქტიკული პროექტის სწავლის შედეგებსა და შესრულების კრიტერიუმებს.

მიზანი: სტუდენტმა შეძლოს მოცემული ინტერფეისის დიზაინის საფუძველზე ვებსაიტის მარკირება, საიტის გაფორმება სტილებით, დინამიური ელემენტების ასახვა და შექმნილი ნამუშევრის ხარისხის უზრუნველყოფა

სწავლის შედეგები სტუდენტის მიერ	მსწავლელის კრიტერიუმები	კომპეტენციის პარამეტრების ფარგლები	შედეგობა
<p>1. პროფესიული ამოცანის დამოუკიდებლად დაგეგმვა</p>	<ol style="list-style-type: none"> სწორად განსაზღვრავს პროფესიული ამოცანის შესრულების ძირითად ეტაპებსა და დროს; სწორად განსაზღვრავს შესაძლო რისკებს და მათი პრევენციის გზებს; სწორად განსაზღვრავს შესასრულებელი დავალების შესაბამისად პროფესიული ურთიერთობების ტიპებსა და პასუხისმგებლობებს; სწორად არჩევს სამუშაოსთვის აუცილებელ რესურსებსა და სამუშაოსთვის საჭირო მეთოდებს; დავალების ინსტრუქციის შესაბამისად ქმნის ოპტიმალურ სამუშაო გეგმას. 	<p>პროფესიული ამოცანა: მოცემული ინტერფეისის დიზაინის საფუძველზე ვებგვერდის მარკირება, გაფორმება სტილებით, დინამიკური ელემენტების ასახვა და შექმნილი ნამუშევრის ხარისხის უზრუნველყოფა</p> <p>ძირითადი ეტაპები:</p> <ul style="list-style-type: none"> ვებგვერდის დიზაინისა და ინტერაქციის ანალიზი; გამოსაყენებელი ტექნოლოგიების შერჩევა; მიღებული დავალების შესაბამისად ვებგვერდის სტრუქტურის განსაზღვრა; ვებგვერდის მარკირება/აწყობა; კონკრეტული ელემენტების კოდის შემუშავება; ვებგვერდის გლობალური სტილების განსაზღვრა; ცალკეული ელემენტების სტილების შემუშავება; JavaScript-ის საშუალებით ინტერაქტიული ელემენტებისა და ეფექტების შემუშავება; კოდის, მიღებულ დავალებასთან, შესატყვისობის შემოწმება სხვადასხვა ბროუზერში; კოდის ვალიდურობის შემოწმება W3C სტანდარტების შესაბამისად; ვებგვერდის თავსებადობის შემოწმება სხვადასხვა მოწყობილობაზე; აღმოჩენილი უზუსტობების აღმოფხვრა; პროექტის ანგარიშის შედგენა; პროექტის პრეზენტაცია. 	<p>შედეგი/ პროექტი, როგორც მტკიცებულე- ბა (1- 5)</p>



სწავლის შედეგები სტუდენტის შედეგები	შესრულების კრიტერიუმები	კომპეტენციის პარამეტრების ფარგლები	შემაჯავებელი
<p>2. პროფესიული ამოცანის დამოუკიდებლად შესრულება</p>	<ol style="list-style-type: none"> მიღწეული სწავლის შედეგების გათვალისწინებით, დადგენილი მოთხოვნებისა და ნორმების შესაბამისად, დამოუკიდებლად ასრულებს პროფესიულ ამოცანას (პროდუქტი/სერვისი); პროფესიული ამოცანის შესრულებისას წამოჭრილი პრობლემის მოსაგვარებლად იღებს შესაბამის გადაწყვეტილებას; მოიძიებს პროფესიული ამოცანის შესასრულებლად საჭირო თანამედროვე ინფორმაციას. 	<p>მიღწეული სწავლის შედეგები:</p> <ol style="list-style-type: none"> ვებგვერდის სტრუქტურის აგება; ვებგვერდზე ობიექტებისა და ბმულების ასახვა; ვებგვერდის საბაზო ელემენტების გაფორმება სტილებით; ვებგვერდის ელემენტების გაფორმება სტილებით; ვებგვერდის მაკეტის შექმნა და მორგება სხვადასხვა მოწყობილობაზე; დავლების შესაბამისი მზა ბიბლიოთეკის ინტეგრაცია ვებგვერდთან; დასმული ამოცანის გადაწყვეტა JavaScript ენის გამოყენებით; შექმნილი ნამუშევრის ხარისხის უზრუნველყოფა W3C სტანდარტების შესაბამისად. <p>დადგენილი მოთხოვნები და ნორმები:</p> <ol style="list-style-type: none"> კოდის წერის ნორმები/ეთიკა; თავსებადობა სხვადასხვა ბრაუზერში; თავსებადობა სხვადასხვა მოწყობილობაზე; ვებ სტანდარტი – W3C – მსოფლიო ვებ სტანდარტიზაციის კონსორციუმი – (World Wide Web Consortium). 	<p>პროდუქტი/შედეგი, როგორც მტკიცებულება (1.1.;2-3)</p>
<p>3. შესრულებული ამოცანების ანგარიშგება</p>	<ol style="list-style-type: none"> აფასებს შესრულებულ სამუშაოს დადგენილი ინსტრუქციების შესაბამისად; ინსტრუქციის დაცვით უზრუნველყოფს შესრულებული პროფესიული ამოცანის პროდუქტის/შედეგის წარდგენას; სწორად აფასებს გაუთვალისწინებელ სიტუაციებში მოქმედების შედეგებს; 	<p>დადგენილი ინსტრუქციები:</p> <ol style="list-style-type: none"> პროექტის შესრულების ინსტრუქცია: <ul style="list-style-type: none"> მოცემული ინტერფეისის დიზაინისა და ინტერაქტივის შესწავლა; შესასრულებელი ამოცანის ანალიზის საფუძველზე გამოსაყენებელი თანამედროვე ტექნოლოგიების 	<p>პროდუქტი/შედეგი, როგორც მტკიცებულება (1-4)</p>

სწავლის შედეგები სტუდენტს შეუძლია	შესრულების კრიტერიუმები	აქრედიტაციის პარამეტრების ფარგლები	მომცემულობები
	<p>4. შეიმუშავებს შესრულებული სამუშაოს დეტალურ ანგარიშს.</p>	<p>შერჩევა;</p> <ul style="list-style-type: none"> ● ვებგვერდის მარკირება/ აწყობა თანამედროვე ვებ სტანდარტების გათვალისწინებით; ● ვებგვერდი გლობალური და ცალკეული ელემენტების სტილების შემუშავება; ● Javascript-ის საშუალებით ინტერაქტიული ელემენტებისა და ეფექტების შემუშავება; ● შესრულებული სამუშაოს ხარისხის კონტროლი; ● შესრულებული სამუშაოს ხარისხის უზრუნველყოფა. <p>2. სამუშაოს შეფასების ინსტრუქცია:</p> <ul style="list-style-type: none"> ● ამოცანის გადასაწყვეტად გამოყენებული ტექნოლოგიების შეფასება; ● ვებგვერდის html კოდის ვებ სტანდარტებთან ვალიდურობის შეფასება; ● ვებგვერდის გლობალური და ცალკეული ელემენტების სტილების ვებ სტანდარტებთან ვალიდურობის შეფასება; ● ინტერაქტიული ელემენტებისა და ეფექტების, Javascript-ის საშუალებით, შემუშავების დავალებასთან შესაბამისობის შეფასება; ● შესრულებული სამუშაოს ხარისხის უზრუნველყოფის შეფასება. 	



6.9. როლური თამაში

სიმულიაცია, ანუ როლური თამაში არის თანამშრომლობითი სწავლების ერთ-ერთი მეთოდი, იგი გულისხმობს ხელოვნური სიტუაციების შექმნას, რომლებიც რეალობის მსგავსია. სხვაგვარად რომ ვთქვათ, სიმულაცია არის რეალობის გათამაშება. სიმულაციას ადამიანების მონაწილეობით როლურ თამაშს უწოდებენ.

როლური თამაშები სწავლების აქტიური ფორმაა; ამ დროს სტუდენტები არა მხოლოდ გონებრივად, არამედ ფიზიკურადაც აქტიურები არიან, მათ საშუალება აქვთ გამოხატონ თავიანთი დამოკიდებულებები, ემოციები, რაც აადვილებს სწავლის პროცესს და მასალის ათვისებას.

განასხვავებენ როლური თამაშის ორ ძირითად ტიპს:

- თავისუფლად ასოცირებული და სპონტანური როლური თამაშები, რომელთაც თამაშის მონაწილეები თამაშის დროს თავიანთი ფანტაზიით ქმნიან და უმეტეს შემთხვევაში ცვალებადი სცენარებით თამაშობენ.
- რეგლამენტირებული როლური თამაში, რომელშიც მოთამაშეები დადგენილ „თამაშის წესს“ და სცენარს მისდევენ და თამაშის განსაზღვრულ საშუალებებს იყენებენ. ფართო გაგებით მას მიეკუთვნება თამაშის ყველა ტიპი, რომელთაც განმეორებით შეთხზებული წესების მიხედვით თამაშობენ.

როლური თამაშის მიზანია:

- სხვა ადამიანის როლის თამაშით სტუდენტებმა ერთსა და იმავე პრობლემას რამდენიმე განსხვავებული კუთხით შეხედონ, რაც მათ თვალსაწიერს განუვითარებს;
- შესაძლებელია, მიცემული როლები მეტად განსხვავებული იყოს პიროვნების ხასიათისაგან ან ძალიან ჰგავდეს მას. როლების გაცვლით შესაძლებელი ხდება სტუდენტები ჯგუფის იმ წევრის გრძნობებსა და ფიქრებს ჩასწვდნენ, რომელთა ხასიათი შეესაბამება გათამაშებულ როლს. ეს კი მათ უვითარებს ემპათიის/თანაგანცდის უნარს.

სწავლების პროცესში როლური თამაშის გამოყენებას აქვს როგორც კოგნიტური, ასევე აფექტური (ემოციური) და ფსიქო-მოტორული მიზანი. მისი გამოყენებით შემსწავლელები შეძლებენ:

- თემატურად მსგავსი შინაარსების ურთიერთდაკავშირებას;
- ინფორმაციისა და გამოცდილებების როლური გათამაშებით გადმოცემას;
- შემოქმედებითი და კრიტიკული აზროვნების განვითარებას;
- ტოლერანტობისა და ემპათიის გრძნობის გამომუშავებას;
- კომუნიკაციური უნარების განვითარებას;
- შესაძლო პერსპექტივების წარმოსახვას;
- თვითრეფლექსიას;

- თვითრეალიზებას;
- ქმედებაზე ორიენტირებული კომპეტენციისა და გადაწყვეტილების მიღების უნარის გამომუშავებას;
- სოციალური კომპეტენციების გამომუშავებას;
- განსაზღვრული/მოცემული ქმედებების იმიტაციას და დახვეწას.

როლური თამაში სამი ფაზისაგან შედგება:

- მომზადება;
- გათამაშება;
- განხილვა

მომზადება

როლური თამაშისთვის წინასწარ უნდა მოემზადონ როგორც მასწავლებელი, ასევე სტუდენტები.

- მასწავლებელი განსაზღვრავს მიზანს;
- იგი ირჩევს როლურ თამაშს და ადგენს სცენარს, რომელიც შეესაბამება სასწავლო თემატიკას;
- აძლევს მათ ინსტრუქციას. ინსტრუქცია სასურველია იყოს წერილობითი. ინსტრუქცია დეტალურად უნდა აღწერდეს თამაშის მიზანს, შესრულების დროს, რაც შეზღუდულია ხოლმე; ასევე თამაშის განმავლობაში შესასრულებელ როლს, თამაშის წესს.
- მასწავლებელი სტუდენტებთან ერთად შეიმუშავებს როლური თამაშის შეფასების კრიტერიუმებს;
- თუ მასწავლებელს სურს სტუდენტებს დაკვირვების და ობიექტური შეფასების უნარები განუვითაროს, შესაძლებელია ჯგუფის წევრებს შორის გამოყოს დამკვირვებლები, რომლებიც შეაფასებენ როლურ თამაშში მონაწილეებს წინასწარ შემუშავებული კრიტერიუმების მიხედვით.

გათამაშება

შემდეგი ეტაპი უშუალოდ თამაშის მსვლელობაა.

- სტუდენტები როლებს ინსტრუქციის შესაბამისად ასრულებენ. როლური თამაშების შემდეგი პირდაპირ უკავშირდება ჯგუფის წევრების პროცესში ჩართულობა-



სა და დადებითი ატმოსფეროს შენარჩუნებას; ამიტომ ჯგუფის პასიური წევრები უნდა წავახალისოთ, რათა მონაწილეობა მიიღონ პროცესში.

განხილვა

- როლური თამაშების დასრულების შემდეგ მონაწილეები ასრულებენ მოქმედებას და გამოდიან როლიდან; ისინი გამოთქვამენ მოსაზრებებს, რა შეიძინეს/ისწავლეს და გამოხატავენ ემოციებს, თუ როგორ გრძნობენ თავს. მონაწილეები აფასებენ ჯგუფის მუშაობის შედეგებს, იმის მიხედვით, თუ რა ისწავლეს, რა იყო პოზიტიური და ნეგატიური მუშაობის პროცესში; განხილვა უნდა იყოს პოზიტიური და მხოლოდ შინაარსსა და პროცესს უნდა შეეხებოდეს და არა პიროვნებებს, მონაწილეებს, მათ თვისებებს და ა.შ.
- ამის შემდეგ დამკვირვებლები გამოთქვამენ თავიანთ კომენტარებს ჯგუფის მუშაობასთან დაკავშირებით;
- ბოლოს მასწავლებელი სტუდენტების დახმარებით აჯამებს შედეგებს და ჯგუფის მუშაობას აკავშირებს მიზანთან.

სასწავლო პროცესში როლური თამაშების გამოყენების დადებითი ეფექტებია:

- ხელს უწყობს სტუდენტებში კოგნიტიური, ფსიქო-მოტორული და ემოციური უნარებს განვითარებას;
- თამაშში მონაწილე ყოველთვის ხალისით ერთვება;
- თამაშში მონაწილეობა ინტერესსა და ენთუზიაზმს იწვევს შემსწავლელელებში;
- მონაწილეები უკუკავშირს მაშინვე იღებენ.

როლურ თამაშს ახლავს შემდეგი სირთულეები:

- როლური თამაშები სტუდენტისა და მასწავლებლის მხრიდან მოითხოვს წარმოსახვის კარგად განვითარებულ უნარს;
- როლური თამაშის დროს სტუდენტსა და მასწავლებელს შორის განვითარებულმა ურთიერთობამ შეიძლება ზედმეტად არაფორმალური ხასიათი მიიღოს, რამაც შეიძლება აუდიტორიის მართვასთან დაკავშირებული პრობლემები წარმოშვას;
- ჯგუფის ყველა წევრი ჯგუფში შეიძლება ვერ გრძნობდეს თავს კომფორტულად, ადამიანებს ზოგჯერ უჭირთ დავალების სიმულაცია, ემოციებისა და დამოკიდებულებების სხვების თანდასწრებით თავისუფლად გამოხატვა;

- ვინაიდან როლური თამაშის დროს განსხვავებული აზრები წარმოიშობა, შეიძლება ჯგუფის წევრებმა ერთმანეთს ვერ გაუგონ და მათ შორის ნეგატიური ურთიერთგანწყობა წარმოიშვას; შესაძლებელია ჯგუფის წევრებს გაუჭირდეთ როლიდან გამოსვლა;
- როლური თამაშების ჩატარება ძნელია დიდ ჯგუფებთან.

პროგრამა – სასტუმრო საქმის სპეციალისტი

მოდული: სასტუმროს დაჯავშნის მომსახურება

თემა: ჯავშნის მიღება

მიზანი: სტუდენტმა შეძლოს სხვადასხვა კატეგორიის სტუმრის მოზიდვა და დაჯავშნის ოპერაციის სწორად შესრულება.

მეთოდი: როლური თამაში

მასწავლებელი თემის შემაჯამებელ აქტივობას ახორციელებს როლური თამაშით. ჯგუფიდან გამოიყოფა ექვსი სტუდენტი, რომლებიც გაითამაშებენ სცენას, ხოლო დანარჩენი სტუდენტები არიან დამკვირვებლების როლში. ისინი წინასწარ შემუშავებული კრიტერიუმების მიხედვით შეაფასებენ გამთამაშებლების ქმედებას.

მასწავლებელი სტუდენტებს შემდეგ სცენარს აძლევს:

ერთ-ერთ მოქალაქეს სურს შეარჩიოს სასტუმრო უცხოელი სტუმრისთვის. ამისთვის მან მოინახულა სხვადასხვა სასტუმროს საიტები, მათ შორის თქვენიც. იგი გიკავშირდებათ, რათა საბოლოო არჩევანი გააკეთოს.

პირველი სცენა : მოქალაქე სატელეფონო ზარით უკავშირდება სასტუმროს;

მეორე სცენა: მოქალაქე ელექტრონული ფოსტით უკავშირდება სასტუმროს;

მესამე სცენა: მოქალაქე პირადად ეწვევა სასტუმროს.

თითო სცენას გაითამაშებს ორ-ორი სტუდენტი – ერთი იქნება სტუმარი, რომელიც აპირებს დაჯავშნას, მეორე კი – სასტუმროს თანამშრომელი, რომელმაც უნდა მოიზიდოს სტუმარი და გააფორმოს ჯავშანი.

სამივე სცენის გაითამაშების შემდეგ იმართება დისკუსია. პირველ რიგში, გამთამაშებლები აფასებენ საკუთარ ქცევას, შემდეგ დამკვირვებლები აფასებენ მათ, ბოლოს მასწავლებელი აფასებს სტუდენტებს და აჯამებს საკითხს.



6.10. შემთხვევის ანალიზი

შემთხვევის ანალიზი როლურ და სიმულაციურ თამაშებთან ერთად მიეკუთვნება სწავლების იმ ინტერაქტიურ მეთოდთა რიცხვს, რომლებიც სტუდენტებს რეფლექსიური და გადაწყვეტილების მიღებისაკენ ორიენტირებული ქცევისადმი განაწყობს. მისი მიზანია შემსწავლელებს განუვითაროს ანალიტიკური, შემოქმედებითი, კრიტიკული აზროვნება და დამოუკიდებლად გადაწყვეტილების მიღების უნარი. ეს მეთოდი პრობლემაზე დაფუძნებული სწავლების მეთოდთა რიცხვს მიეკუთვნება. ასეთი ტიპის სწავლების დროს სტუდენტები რეალური ცხოვრებისეული პრობლემების კვლევის გზით იძენენ მნიშვნელოვან გამოცდილებას, რომელიც მათ მთელი ცხოვრების მანძილზე გამოადგება წარმატებების მიღწევაში.

შემთხვევის ანალიზის ძირითადი არსი ის არის, რომ სტუდენტები, მსჯელობენ პრაქტიკიდან მოპოვებულ/ცხოვრებისეულ შემთხვევებზე და ჯგუფური დისკუსიით იძენენ უნარს ეძიონ ალტერნატიული გადაწყვეტილებები, დაასაბუთონ მათი მართებულობა და საჭიროება, შეაჯერონ რეალობასთან.

აღნიშნული მეთოდი ინტენსიურად გამოიყენება სტუდენტთა მომზადებისა და პროფესიული განათლების პროგრამებში.

მეთოდის ეფექტიანობა

პრაქტიკაში შემთხვევის ანალიზის სხვადასხვა ვარიანტი ჩამოყალიბდა, რომელთა ძირითადი მიზნები ერთმანეთისაგან განსხვავებულია, მაგრამ მათ აქვთ ერთი მთავარი დამახასიათებელი ნიშანი – შემთხვევები რეალური, ცხოვრებისეული გამოცდილებიდან მომდინარებს და მათზე მუშაობა სტუდენტს საშუალებას აძლევს მიღებული თეორიული ცოდნის ინტეგრირება მოახდინოს რეალურ ცხოვრებასთან. ამ დროს სტუდენტი სასწავლო პროცესის აქტიური მონაწილეა, რომელსაც თავად უხდება წამოჭრილი პრობლემის გამკლავება – იგი არკვევს, თუ რა უნდა იცოდეს დასმული პრობლემის უკეთ გასაგებად, დამოუკიდებლად ეძებს საჭირო ინფორმაციას (წიგნებს, გამოკვლევებს, ანგარიშებს, ელექტრონულ ინფორმაციას) და ა.შ. ამის შემდეგ სტუდენტი, აღჭურვილი ახალი ცოდნით, კვლავ უბრუნდება პრობლემას, ეძებს და პოულობს გადაჭრის საუკეთესო გზას. ბოლოს სტუდენტი აფასებს საკუთარ და ჯგუფის სხვა წევრთა მიერ მიღებულ გადაწყვეტილებებს და ადარებს რეალურად მიღებულ გადაწყვეტილებას.

მეთოდის სხვადასხვა ვარიანტი

როგორც ზემოთ აღვნიშნეთ, შემთხვევის ანალიზის რამდენიმე ინტერპრეტირებული ვარიანტი არსებობს:

1. **ნიმუშის შესწავლის მეთოდი (Case-Study)** – ძირითადი მიზანი: შეფარულად/ლატენტურად მოცემული პრობლემების აღმოჩენა და გაანალიზება. მეთოდის ამ ვარიანტში შემთხვევები საკმაოდ ვრცლად არის აღწერილი, მოცემულია დაწვრილებითი ინფორმაცია საკითხის/პრობლემის ირგვლივ და რეალურად გამოყენებული გადაჭრის გზა, თუმცა, რა კონკრეტულ პრობლემასთან გვაქვს საქმე, პირდაპირ არ ჩანს, იგი ფარულად არის სიტუაციაში ჩადებული. შემთხვევის დამუშავების დროს აქცენტი, პირველ რიგში, კეთდება პრობლემის იდენტიფიცირებაზე, ასევე ანალიზზე, სინთეზზე, პრობლემის გადაჭრის განსხვავებული გზის პოვნასა და მისი მართებულობის დასაბუთებაზე.
2. **პრობლემური სიტუაციის მეთოდი (Case-Problem)** – ძირითადი მიზანი: სიტუაციაში აღწერილი პრობლემების დახმარებით გადაჭრის ალტერნატიული გზების მოძიება, მართებულობის დასაბუთება და გადაწყვეტილებების მიღება. ამ ვარიანტში პრობლემა უკვე გარკვევით არის დასმული, ასე რომ, სტუდენტების მთელი ძალისხმევა მიმართულია პრობლემის გადაჭრის სხვადასხვა ალტერნატივის შემუშავებისკენ, მართებულობის დასაბუთებისა და საბოლოო გადაწყვეტილების მიღებისკენ.
3. **შემთხვევის მეთოდი (Case-Incident)** – ძირითადი მიზანი: საჭირო დამატებითი ინფორმაციის ამოცნობა და მოძიება. ამ ვარიანტის შემთხვევაში შემსწავლელთა მუშაობის ცენტრში დგება ინფორმაციის მოძიება, რადგან წარმოდგენილი შემთხვევა არის არასრული და არ შეიცავს პრობლემის ამოსაცნობად, ანალიზისთვის და გადაჭრის გზების საძიებლად საჭირო ყველა ინფორმაციას. ამ ვარიანტზე მუშაობისას მათ თავად უნდა ამოიცნონ, რა ინფორმაციის დეფიციტია და მოიპოვონ დამატებითი ინფორმაცია. ამ ვარიანტზე მუშაობა სტუდენტებისგან მოითხოვს საკმაოდ დიდ დროს, თუმცა იგი განიხილება როგორც პრაქტიკასთან, ცხოვრებისეულ გამოცდილებასთან ყველაზე ახლოს მდგომი, რადგან მოსწავლეებს დამატებითი ინფორმაციის მოძიების პროცესში რეალურად უხდებათ შეხება აღნიშნულ შემთხვევასთან/პრობლემასთან.
4. **პრობლემის გადაჭრის მოცემული გზების მეთოდი (Stated-Problem)** – ძირითადი მიზანი: სიტუაციაში მოცემული გადაჭრის გზების კრიტიკა. ეს ვარიანტი იმით

გამორჩევა, რომ სიტუაციაში უკვე მოცემულია პრობლემების გადაჭრის გზები და მათი მართებულობის დასაბუთება. სტუდენტებმა უნდა გააანალიზონ პრობლემის გადაჭრის თითოეული გზა, გამოყონ მათი ძლიერი და სუსტი მხარეები, კრიტიკულად შეაფასონ არსებული ხედვები, ეძებონ, იპოვონ და დაასაბუთონ მათეული გადაჭრის გზა.

შემთხვევის ანალიზის ზემოთ მოყვანილი ვარიანტები ამოღებულია წიგნიდან: Kaiser, F. J. Entscheidungstraining. Die Methoden der Entscheidungsfindung. Bad Heilbrunn 1976)

შემთხვევის ანალიზზე მუშაობის ფაზები

შემთხვევის ანალიზზე მუშაობის ექვსი ფაზა გამოიყოფა, რომელთა თანმიმდევრობა, თითოეული ფაზის დროს განსახორციელებული აქტივობა და მიზანი ქვემოთ მოყვანილ ცხრილშია წარმოდგენილი.

ცხრილი ადაპტირებულია წყაროებიდან: Kaiser (Hrsg.): Die Fallstudie. Theorie und Praxis der Fallstudiendidaktik (Forschen und Lernen, Bd. 6) Bad Heilbrunn 1983; Hoffmann, B.; Langefeld, U.: Methoden-Mix, 1998

ფაზები	კონკრეტული ამოცანა/აქტივობა	მიზანი
კონფრონტაცია შემთხვევასთან	შემთხვევის გაცნობა	სტუდენტები ჩაწვდნენ ალწერილ სიტუაციას და მიღებულ გადაწყვეტილებას
მუშაობა ინფორმაციაზე	სიტუაციის გაანალიზება და/ან დამატებითი ინფორმაციის მოძიება	სტუდენტები აანალიზებენ მოცემულ ინფორმაციას, აფასებენ და მოიპოვებენ დამატებით ინფორმაციას პრობლემის უკეთ გადაწყვეტის მიზნით.
დისკუსია ჯგუფის შიგნით	პრობლემის გადაჭრის ალტერნატიული გზების შემუშავება, თავმოყრა და თითოეული მათგანის ძლიერ, სუსტ მხარეებსა და შედეგებზე მსჯელობა	სტუდენტებს უვითარდებათ დივერგენტული აზროვნება
შეთანხმება ჯგუფის შიგნით	ჯგუფში დისკუსიის შემდეგ შემოთავაზებული ალტერნატივებიდან საუკეთესოს არჩევა	სტუდენტებს უვითარდებათ კამათისა და შეფასების უნარი

დებატები მთელი აუდიტორიის მონაწილეობით	ჯგუფებში მიღებული გადაწყვეტილების ჯგუფისათვის გაცნობა, მიღებული გადაწყვეტილების მართებულობის დასაბუთება და ხელახალი დისკუსია მთელი ჯგუფის მონაწილეობით	სტუდენტებს უვითარდებათ არგუმენტირების უნარი
შედარება	ჯგუფების მიერ მიღებული გადაწყვეტილებების შედარება შემთხვევაში მოცემულ/რეალურად მიღებულ გადაწყვეტილებასთან და რეკომენდაციების შემუშავება	სტუდენტებში რეფლექსიისა და ტრანსფერის უნარის განვითარება

შემთხვევის ანალიზის ზემოთ წარმოდგენილი სტრუქტურა გამოხატავს გადაწყვეტილების მიღების პროცესის ტიპურ მიმდინარეობას, თუმცა ამ პროცესის ცალკეული ფაზა შეიძლება როგორც გამორჩეულად სწრაფად, ასევე გამორჩეულად ნელა მიმდინარეობდეს, ან საერთოდ იქნას გამოტოვებული მეთოდის ზემოთ განხილული სხვადასხვა ვარიანტის შემთხვევაში.

მაგალითი 1: პროგრამა – სასტუმრო საქმის სპეციალისტი

მოდული: მარტივი მარკეტინგული საქმიანობა სასტუმროში

თემა: ბაზრის ანალიზისა და სეგმენტის მნიშვნელობა

მიზანი: სტუდენტს შეუძლია ბაზრის ანალიზის საფუძველზე სასტუმრო მომსახურების პაკეტების შექმნა

სტრატეგია: შემთხვევის ანალიზი

მასწავლებელი სტუდენტებს გასაანალიზებლად აძლევს შემდეგ სიტუაციას: სასტუმრო, რომელშიც თქვენ მუშაობთ, წლების განმავლობაში, ნებისმიერ სეზონზე, მუშაობდა სრული დატვირთვით. ერთი წლის წინ თქვენი სასტუმროს მახლობლად გაიხსნა ახალი დაახლოებით იმავე კატეგორიის სასტუმრო. ამის შემდეგ თქვენს სასტუმროში შეიმჩნევა სტუმრების რაოდენობის თანდათან შემცირება, რამაც გამოიწვია სასტუმროს ფინანსური მდგომარეობის ბევრად გაუარესება. სასტუმროს მენეჯმენტმა გადაწყვიტა შეკრება, რათა განიხილოს შექმნილი სიტუაცია და გადაარჩინოს სასტუმრო გაკოტრებისაგან.

სტუდენტებმა სიტუაცია უნდა განიხილონ შემდეგი ინსტრუქციის მიხედვით:



იდენტიფიცირება გაუკეთონ პრობლემის გამომწვევ ყველა შესაძლო მიზეზს და დასახონ პრობლემის მოგვარების გზები.

მაგალითი 2: პროგრამა – მზარეული

მოდული: კალკულაცია და აღრიცხვა კვების ობიექტებში

თემა: პროდუქტების კალკულაციით მენიუს შედგენა

მიზანი: სტუდენტები გამოიმუშავენ წვეულების/ლანჩის მენიუს შედგენის, პროდუქტების კალკულაციის, სამზარეულოში არსებული მატერიალურ-ტექნიკური რესურსების ეფექტიანად გამოყენების უნარებს.

მასწავლებელი სტუდენტებს ყოფს ორ ჯგუფად და აცნობს შემდეგ სიტუაციას:

მზარეულების ჯგუფი მიემგზავრება ბაკურიანში, სასტუმროში, სადაც უნდა მოამზადონ სადილი-ბუფეტი 300 კაცზე. ბუფეტის მენიუ უნდა შედგებოდეს ორი კერძისა და დესერტისაგან. ბუფეტი ერთ კაცზე არის 6 ლარი. მენიუს შედგენამდე სტუდენტებმა არ იციან, რა დანადგარები ელოდებათ ადგილზე.

დავალება: მოამზადეთ მენიუ დანადგარების გათვალისწინების გარეშე. ჯგუფი სიტუაციაში მოცემული პირობების გათვალისწინებით ადგენს მინიუს.

მასწავლებელი ეცნობა მენიუს და სტუდენტებს აყენებს პრობლემის წინაშე, დაუსახელებს იმ დანადგარებს, რომლებიც არ არის საკმარისი მენიუს მოსამზადებლად.

მასწავლებელი სტუდენტებს აძლევს დავალებას: მენიუს შეცვლის გარეშე მოცემული დანადგარებით მოამზადონ სადილი.

შეფასება

წინამდებარე თავი პირობითად ორ ნაწილად შეიძლება დაიყოს. პირველი ნაწილი მიზნად ისახავს მკითხველს გააცნოს პროფესიულ განათლებაში შეფასების მთავარი პრინციპები, ხოლო მეორე ნაწილი აღწერს შეფასების პროცესს.

შეფასებისადმი მიდგომა პროფესიულ განათლებაში არსებითად განსხვავდება განათლების სხვა საფეხურებზე გამოყენებული მიდგომისაგან. ეს იმითაა გამოწვეული, რომ პროფესიული განათლება მხოლოდ ფორმალურ განათლებას, სააუდიტორიო მუშაობას არ გულისხმობს. ამ განათლების მიღება არაფორმალური გზითაცაა შესაძლებელი და ამ გზით შეძენილი სწავლის შედეგები შეფასებას და აღიარებას ექვემდებარება. შესაბამისად, შეუძლებელია შუალედური შეფასებების განხორციელება, როდესაც პირი უკვე არსებული ცოდნის და უნარების აღიარების მიზნით მოგვმართავს. პროფესიულ განათლებაში გამოყენებულია მიდგომა, რომლის მიხედვითად ფასდება სწავლის შედეგი და არა სწავლის პროცესი. პროფესიულ განათლებაში ჩართული პირების ასაკობრივი სპექტრიც განსხვავებულია. ეს ყველაფერი განაპირობებს შეფასების პროცესში სწორედ იმ განსხვავებულობას, რომლითაც გამოირჩევა პროფესიული განათლება. გზამკვლევის ეს ნაწილი სწორედ პროფესიული განათლების მიზნებისათვის შეფასების თავისებურებების ახსნას ისახავს მიზნად.

ამ ნაწილის გაცნობის შემდეგ მკითხველისათვის გასაგები გახდება შეფასების სპეციფიკა პროფესიულ განათლებაში, განასხვავებს შეფასების მიდგომებს, ტიპებს, მიმართულებებს, გაცნობა შეფასების მთავარ პრინციპებს, რომელთა დაცვაც აუცილებელია შეფასებისას, შეფასების განხორციელების ეტაპებს შესაფასებელი სწავლის შედეგების იდენტიფიცირებიდან შეფასების შედეგების გაფორმების ჩათვლით.

7.1. შეფასების არსი და მიზნები პროფესიულ განათლებაში

შეფასება შესაფასებელი პირის მიერ პროფესიული ან/და საგანმანათლებლო პროგრამით განსაზღვრული ცოდნისა და უნარების ფლობის დადასტურების პროცესია.



შეფასება ხორციელდება როგორც ფორმალური განათლების ფარგლებში, ისე არაფორმალური განათლების აღიარების მიზნით, რადგანაც არაფორმალური განათლების აღიარება პირისათვის ცალკეული კომპეტენციების ფლობის დადასტურების ან სულაც კვალიფიკაციის მინიჭების ერთ-ერთ ალტერნატივას წარმოადგენს.

კონკრეტული კვალიფიკაციის მფლობელისათვის აუცილებელი ცოდნა და უნარები დამსაქმებლის მიერ განისაზღვრება, ამიტომაც მინიჭებული კვალიფიკაციებისადმი დამსაქმებლის მხრიდან ნდობის უზრუნველსაყოფად პირისათვის კვალიფიკაციის მინიჭება უნდა განხორციელდეს ერთიანი შეფასების სტანდარტების საფუძველზე, მიუხედავად იმისა, ეს ცოდნა და უნარები მიღებულია ფორმალური თუ არაფორმალური განათლების გზით ან მათი კომბინირებით.

შეფასება ემსახურება არა მხოლოდ დამსაქმებლის მხრიდან ნდობის მოპოვებას, არამედ სხვა მხარეთა ინტერესებსაც. ამიტომაც მას რამდენიმე მიზანი აქვს:

- შესაფასებელი პირის ძლიერი და სუსტი მხარეების განსაზღვრა – დიაგნოსტიკური შეფასება;
- უკუკავშირის მეშვეობით შესაფასებელი პირისათვის შემდგომი სწავლის დაგეგმვის ხელშეწყობა;
- ინდივიდუალური მიღწევების შეფასება – შემაჯამებელი შეფასება;
- შესაფასებელი პირის დახმარება შემდგომი კარიერული ზრდის დაგეგმვაში;
- შემდგომი სწავლისა და პროფესიული განვითარების მიზნით შესაფასებელი პირის ინფორმაციით უზრუნველყოფა;
- მასწავლებლის თვითშეფასება და საჭიროების შემთხვევაში სწავლების პროცესის კორექტირება;
- საგანმანათლებლო დაწესებულების მიერ სასწავლო პროცესის ადმინისტრირების ხარისხის შეფასება;
- განათლების ხარისხის უზრუნველყოფის გარე მექანიზმების განხორციელებისათვის მტკიცებულებათა უზრუნველყოფა;
- კვალიფიკაციის მინიჭება;
- დამსაქმებლებისთვის ინფორმაციის მიწოდება;
- არაფორმალური განათლების აღიარება.

პროფესიული განათლება წარმოადგენს რა პრაქტიკული უნარების გამომუშავებაზე ორიენტირებულ განათლებას, შეფასების მთავარი სამიზნე პრაქტიკული

უნარების დემონსტრირება უნდა გახდეს. რა თქმა უნდა, ეს არ აკნინებს თეორიული ცოდნის მნიშვნელობას, თუმცა არ უნდა დაგვავიწყდეს, რომ თეორია – ეს პრაქტიკული უნარების გამომუშავების წინაპირობა და საფუძველია.

შეფასების პროცესს გავლენა აქვს სწავლის პროცესზე, რადგანაც სტუდენტები, როგორც წესი, კარგად სწავლობენ იმას, რაშიც იციან, რომ შეფასდებიან, თუმცა ამას უარყოფითი შედეგიც ახლავს იმ მხრივ, რომ ხშირად მხოლოდ შესაფასებელი თემატიკით შემოიფარგლებიან. ამიტომაც განსაკუთრებული მნიშვნელობა ენიჭება სწავლის შედეგებისა და შეფასების კრიტერიუმების ზედმიწევნით კარგად გაწერას. ამ შემთხვევაში სწავლის შედეგები თანხვედრაში იქნება სტუდენტთა რეალურ ცოდნასა და უნარებთან.

შეფასების განხორციელება ერთიანი სტანდარტების საფუძველზე არსებითია. საგნობრივ პროგრამებში მასწავლებელი იძლეოდა სტუდენტის შეფასებას 100-ქულიანი სისტემით, სილაბუსის ავტორი თვითონ წყვეტდა, თუ რა კრიტერიუმებით ხორციელდებოდა შეფასება და მიღწევის რა დონე ითვლებოდა 100%-იანად. აღნიშნულის გამო არა მხოლოდ ეროვნულ დონეზე, არამედ სასწავლებლის შიგნით ერთი და იმავე სწავლის შედეგების სხვადასხვა მასწავლებლის მიერ განხორციელებული შეფასებაც კი არ იყო ერთგვაროვანი.

ახალი მიდგომით დაწესებულების შიგნით ხარისხის უზრუნველყოფის სისტემის ერთ-ერთი მთავარი დანიშნულებად ხდება ის, რომ სხვადასხვა მასწავლებლის მიერ სწავლის ერთი და იგივე შედეგები ერთნაირი კრიტერიუმების და მიმართულების მიხედვით უნდა შეფასდეს, თუნდაც განსხვავებული ინსტრუმენტების გამოყენების პირობებში. ხარისხის უზრუნველყოფის გარე მექანიზმებმა კი ეს ეროვნულ დონეზე უნდა უზრუნველყოს – ანუ სწავლის ერთი და იგივე შედეგი სხვადასხვა საგანმანათლებლო დაწესებულების მიერ ასევე ერთიანი კრიტერიუმებით უნდა შეფასდეს. დადასტურებული სწავლის შედეგი ერთსა და იმავეს უნდა ნიშნავდეს, მიუხედავად იმისა, თუ სად შეფასდა პირი – მესტიაში, ბათუმში, ფოთსა თუ თელავში. შეფასების პროცესმა ხარისხის უზრუნველყოფის ღონისძიებები შესაბამისი მტკიცებულებებით უნდა უზრუნველყოს.

ამ სახელმძღვანელოში შეფასებას განვიხილავთ ფორმალური განათლების კონტექსტში, თუმცა შეფასებისადმი ძირითადი მიდგომები, როგორებიცაა ეროვნული სტანდარტების გამოყენების აუცილებლობა, შეფასების პრინციპები, მოთხოვნები მტკიცებულებებისადმი და სხვა, აუცილებლად უნდა გავითვალისწინოთ არაფორმალური განათლების აღიარების მიზნით შეფასებისას.



7.2. კომპეტენციულ-ლაუჯიშვილი შეფასება

მოდულურ პროგრამებზე გადასვლამ გამოიწვია სტუდენტის შეფასებისადმი მიდგომების შეცვლა. საგნობრივ პროგრამებში სწავლის მისაღწევი შედეგების აღწერა ზედაპირული იყო. ამ პროგრამებს თვითონ საგანმანათლებლო დაწესებულებები ადგენდნენ და უმეტესწილად საკუთარი მატერიალური და ადამიანური რესურსების შესაძლებლობებს არგებდნენ. აღნიშნული მიდგომა იწვევდა ერთი და იმავე კვალიფიკაციის ფარგლებში კურსდამთავრებულთა ცოდნაში, უნარებსა და კომპეტენციებში განსხვავებას, ქვეყანაში არსებულ კვალიფიკაციათა არაერთგვაროვნებას, გაუცხოებას საგანმანათლებლო სისტემასა და დამსაქმებელს შორის.

მოდულურმა სისტემამ არსებითად შეცვალა მიდგომა როგორც სწავლების, ისე შეფასებისადმი. პროფესიული საგანმანათლებლო პროგრამის მიზნები ბევრად უფრო დაკონკრეტებულია და ფორმულირებულია დამსაქმებლის მიერ შედგენილი პროფესიული სტანდარტის საფუძველზე. აქ არსებითია სტუდენტის მიერ სწავლის და არა სწავლების პროცესი. სწავლის პროცესში მისაღწევი მიზნები სწავლის შედეგების სახითაა აღწერილი მოდულებში.

შეფასების პროცესი მთლიანად ორიენტირებულია სწავლის შედეგების მიღწევის დადასტურებაზე. მასწავლებელი (შემფასებელი) აფასებს არა მის მიერ გადაცემული ცოდნასა და უნარებს, ანუ რა აკეთა სწავლების პროცესში, არამედ იმას, ფლობს თუ არა სტუდენტი ეროვნულ დონეზე განსაზღვრულ სწავლის მისაღწევი შედეგებს. არსებითია გავიხსენოთ, რომ პროფესიული სტუდენტი არა მხოლოდ საგაკვეთილო პროცესში იძენს ცოდნასა და უნარებს, არამედ ამ პროცესის მიღმაც. ეს მიდგომა განაპირობებს სასწავლო პროცესის მთავარი მონაწილეების (მასწავლებლის და სტუდენტის) კონცენტრირებას დადგენილი სწავლის შედეგების მიღწევის დადასტურებაზე. პროფესიულ განათლებაში შეფასების პროცესი დადგენილ მოთხოვნებთან შესაბამისობის შეფასებაა.

შეფასება კონცენტრირებული უნდა იყოს სწავლის შედეგზე და არა სწავლის პროცესზე. პროფესიული განათლების სპეციფიკა გვიჩვენებს, რომ მასში სხვადასხვა ასაკობრივი ჯგუფია ჩართული. მათი სწავლის ტემპი სხვადასხვაგვარია. ზრდასრულები, როგორც წესი, ფორმალურ საგანმანათლებლო პროცესში ჩართვამდე ფლობენ გარკვეულ პრაქტიკულ უნარებს ან ეუფლებიან მათ სწავლის პარალელურად; ამიტომაც სწორი იქნება, თუ შეფასებისას კონცენტრირებას გავაკეთებთ არა სწავლის პროცესზე, ანუ როგორ სწავლობენ ისინი, არამედ იმაზე, თუ სწავლის რა შედეგებს

აღწევენ. მთავარია ცოდნის, უნარების და კომპეტენციების არსებობის დადასტურება და არა იმისი ძიება, თუ რა გზით იქნა მიღწეული სწავლის ეს შედეგები.

საკვანძო კომპეტენციების შეფასება ძალიან მნიშვნელოვანია, ხოლო მათი შეფასება, როგორც წესი, უფრო ეფექტიანია დარგობრივ კომპეტენციებთან ერთად, ვიდრე დამოუკიდებლად. ამიტომაც შეფასების კრიტერიუმების შედგენისას ყოველთვის სასურველია საკვანძო კომპეტენციებზე აქცენტის გაკეთება. მაგალითად, პროექტის წერისას – ტექსტის გაფორმების წესების დაცვა, ჯგუფური მუშაობისას – ინტერპერსონალური, ჯგუფში მუშაობის, კომუნიკაციური უნარების, პროექტების კეთებისას კი – ინფორმაციული ტექნოლოგიების გამოყენების უნარების შეფასება.

ყოველივე ზემოთ აღნიშნულის უზრუნველსაყოფად არსებითია, რომ სტუდენტებს წინასწარ ჰქონდეთ ინფორმაცია შეფასების მეთოდების და კრიტერიუმების შესახებ, რაც უფრო ადრე, მით უკეთესი; სასურველია სწავლის პროცესის დაწყებამდე, თუმცა აუცილებელია შესაფასებელი დავალების შესრულების დაწყებამდე მანაც.

ეროვნულ დონეზე დადგენილი ის კრიტერიუმები, რომელთა გამოყენებითაც უნდა დადასტურდეს სწავლის შედეგების მიღწევა და ისინი თითოეულ მოდულშია გაწერილი. იმისათვის, რომ შეფასების ადეკვატურობა იყოს უზრუნველყოფილი, მოდული ასევე მოიცავს მითითებებს, თუ რომელი მიმართულებით უნდა განხორციელდეს შეფასება.

7.3. შეფასების მიდგომები

შეფასებისას გამოიყენება **დიფერენცირებული** და **არადიფერენცირებული** მიდგომა.

შეფასების არადიფერენცირებული მიდგომა გამოიყენება მაშინ, როდესაც არ არსებობს სტუდენტის მიერ სწავლის შედეგის მიღწევის დონის დიფერენცირების აუცილებლობა ქულების სახით. თუ სტუდენტი დაადასტურებს სწავლის შედეგების მიღწევას სტანდარტით დადგენილ დონეზე, ის ფასდება შემდეგნაირად: „სწავლის შედეგები დადასტურებულია“, ხოლო წინააღმდეგ შემთხვევაში – „სწავლის შედეგები არ არის დადასტურებული“. ეს იგივეა, რაც შეფასება „ჩათვლა/არჩათვლის“ პრინციპით.

დიფერენცირებული შეფასებისას შესაფასებელი პირის მიერ სწავლის შედეგების მიღწევის დონე კონკრეტულ ქულებში გამოიხატება. ამისათვის აუცილებელია აღიწეროს, თუ რას გულისხმობს სწავლის შედეგების მიღწევის სხვადასხვა დონე



და რომელ ქულას შეესაბამება თითოეული მათგანი. მოდულებში აღწერილი შესრულების კრიტერიუმები ის მინიმალური ზღვარია, რომლის მიღწევაც აუცილებელია დადებითი შეფასებისათვის. ამიტომაც ის პირველ დადებით შეფასებას შეესაბამება, თუმცა უფრო მაღალი დონის მიღწევა – უფრო მაღალ ქულას.

მაგალითად, თუ დიფერენცირებული შეფასებისას გამოვიყენებთ ხუთქულიან სისტემას, სადაც 3 წარმოადგენს პირველ დადებით შეფასებას, მოდულის შესრულების კრიტერიუმებით აღწერილი დონე შეესაბამება სამიანს. შეფასების ინსტრუმენტში ასევე უნდა აღიწეროს შესრულების უფრო მაღალი დონეები, რომლებიც 4-სა და 5-ს შეესაბამება.

დღემდე პროფესიულ განათლებაში შეფასების 100-ქულიანი სისტემა, ანუ დიფერენცირებული მიდგომა გამოიყენებოდა. ამ 100-ქულიდან დაახლოებით 60 ქულა სასწავლო პროცესის შეფასებაზე მოდიოდა (შუალედური შეფასება) და მხოლოდ 40 ქულა იყო გამოყოფილი მიღწეული სწავლის შედეგების საბოლოო შეფასებისათვის. ასეთი სისტემის გამოყენება არადეკვატურია ორი მიზეზით: პირველი, როგორც ზემოთ იყო აღნიშნული, პროფესიული განათლების სპეციფიკის გათვალისწინებით, უნდა შეფასდეს სწავლის შედეგი და არა სწავლის პროცესი. მეორეც, ერთი სასწავლო კურსის ფარგლებში შესაძლებელია სწავლის რამდენიმე შედეგის შეფასება. შესაბამისად, ძველი შეფასების სისტემის გამოყენებით სასწავლო კურსის ფარგლებში დადებითად შეფასდება სტუდენტი მაშინ, როცა ყველა სწავლის შედეგი იქნება მიღწეული, ანუ გამორიცხულია ცალკეული სწავლის შედეგების დადებითად შეფასების შესაძლებლობა. აღნიშნულის სავარაუდო შედეგია სასწავლო კურსის თავიდან გაველა, მათ შორის უკვე მიღწეული სწავლის შედეგების ნაწილშიც, რაც ფინანსური, მატერიალური და დროითი რესურსის არაეფექტურ ხარჯვას იწვევს.

მოდულური პროგრამების ნაწილში მიღწეული სწავლის შედეგების დადასტურების მიზნებისათვის განხორციელებული შეფასებისას არადიფერენცირებული შეფასების მიდგომაა გამოყენებული.

7.4. შეფასების ტიპები

გამოიყენება ორი ტიპის შეფასება: **განმსაზღვრელი** და **განმავითარებელი**.

განმსაზღვრელი შეფასება ემსახურება მიღწეული სწავლის შედეგის ან შედეგების ერთობლიობის საბოლოო შეფასებას მოდულით განსაზღვრული შესრულების კრიტერიუმების შესაბამისად. განმსაზღვრელი შეფასების შედეგები აისახება დიპლომის დანართში. განმსაზღვრელი შეფასებისას გამოიყენება არადიფერენცირებუ-

ლი შეფასების მიდგომა, განმსაზღვრელი შეფასება თავისი არსით კონკრეტული სწავლის შედეგის ან სწავლის შედეგების ერთობლიობის საბოლოო შეფასებაა.

განმავითარებელი შეფასება აკონტროლებს სტუდენტის განვითარების დინამიკას და მისი მიზანია სტუდენტის დახმარება უკუკავშირის მიწოდების გზით. ეს თავისი არსით სწავლის პროცესის შეფასებაა. განმავითარებელი შეფასებისას გამოიყენება ისეთი საშუალებები, როგორებიცაა სიტყვიერი კომენტარი, რჩევა-დარიგება, დაკვირვების ფურცელი, სტუდენტთა თვითშეფასებისა და ურთიერთშეფასების სქემა და სხვა. განმავითარებელი შეფასება თავისი არსით ძალიან ჰგავს ინსტრუქტაჟს. განმავითარებელი შეფასებისათვის ცალკე პროცესის ორგანიზება, როგორც წესი, არაა საჭირო. ის, ჩვეულებრივ, საკონტაქტო საათის აქტივობათა განუყოფელი ნაწილია. განმავითარებელი შეფასებისას მასწავლებელს შეუძლია გამოიყენოს შეფასების როგორც დიფერენცირებული, ისე არადიფერენცირებული მიდგომები. განმავითარებელი შეფასების როლი განსაკუთრებულია საკვანძო კომპეტენციების გამომუშავებისათვის. განმავითარებელი შეფასება მიმდინარე/შუალედური შეფასებაა, თუმცა, ძველი შეფასების სისტემისაგან განსხვავებით, განმავითარებელი შეფასების შედეგები საბოლოო შეფასებაში არ გაითვალისწინება. ამიტომაც მოქმედი რეგულაცია არ ადგენს განმავითარებელი შეფასების შედეგების დაფიქსირების აუცილებლობას, თუმცა ლოგიკურია, რომ სადაც ეს შესაძლებელია, განმავითარებელი შეფასების შედეგები უნდა დაფიქსირდეს, რაც მათი ანალიზის საშუალებას მოგვცემს, რომლის საფუძველზეც, საჭიროების შემთხვევაში უნდა მოხდეს სწავლების მიდგომების გადახედვა და კორექტირება, რათა სასწავლო პროცესი უკეთ გახდეს შედეგზე ორიენტირებული.



სურათზე: მასწავლებელი იყენებს განმავითარებელ შეფასებას. ის მეცადინეობაზე განხილულ თემასთან დაკავშირებით წარმოთქვამს ჭეშმარიტ ან მცდარ დებულებებს. სტუდენტები სხვადასხვა ფერის ბარათების აწევით გამოხატავენ საკუთარ პოზიციას (მწვანე – ვეთანხმები, ყვითელი – დარწმუნებული არა ვარ, წითელი – არ ვეთანხმები). ეს მასწავლებელს საშუალებას აძლევს შეაფასოს როგორც მის მიერ გამოყენებული სწავლების მეთოდის ეფექტიანობა, ისე სტუდენტთა მიერ საკითხის გაცნობიერების ხარისხი, თუმცა ეს სტუდენტთა საბოლოო შეფასებაზე არ იმოქმედებს (იხ. ასევე უკუკავშირი როგორც სასწავლო პროცესის ნაწილი, გვ. 145).

სახელმძღვანელოს შემდგომ ნაწილებში მოცემული დებულებები უმეტესწილად განმსაზღვრელი შეფასების მიზნებისათვის გამოყენება.

7.5 შეფასების მიმართულებები

შეფასების პროცესში მნიშვნელოვანია გავმიჯნოთ ერთმანეთისგან შეფასების სამი მიმართულება. თითოეული მიმართულების ფარგლებში შეფასებისთვის გამოიყენება სპეციფიკური, ამ მიმართულების გასაზომად ვარგისი შეფასების მეთოდები და ინსტრუმენტები. შეფასების ინსტრუმენტთაგან ზოგიერთი მხოლოდ ერთი მიმართულების ფარგლებში გვხვდება, ზოგიერთი კი უნივერსალურია და რამდენიმე მიმართულებისთვის გამოიყენება.

სწავლის ერთი ან რამდენიმე შედეგისთვის შეფასების ინსტრუმენტების შერჩევამდე აუცილებელია განისაზღვროს, თუ რა მიმართულებით ხორციელდება შეფასება. შესრულების კრიტერიუმების გათვალისწინებით, შესაძლებელია სწავლის ერთი შედეგი ერთი ან რამდენიმე მიმართულებით შეფასების აუცილებლობას იწვევდეს, თუმცა სწავლის ერთი შედეგის ფარგლებში სამივე მიმართულების გამოყენება სულაც არაა აუცილებელი მოთხოვნა.

შეფასების მიმართულებებია: **პროცესზე დაკვირვება, პროდუქტის/შედეგის შეფასება და გამოკითხვა.** აღნიშნულთაგან პირველი ორი პრაქტიკული უნარების შეფასებისათვის გამოიყენება, მაშინ, როდესაც გამოკითხვა უფრო თეორიული ცოდნის შესაფასებლადაა რელევანტური. თუმცა არ გამოვრიცხავთ, რომ პრაქტიკული უნარების შეფასებისას ინტეგრირებულად გახდეს შესაძლებელი გარკვეული თეორიული ცოდნის შეფასებაც, რადგანაც პრაქტიკული უნარები ცოდნას ეფუძნება, თუმცა იშვიათად მოგვცემს ცოდნის ფართო სპექტრის შეფასების შესაძლებლობას.

მაგალითად, თუკი არსებობს დავალების შესრულების ორი ან მეტი ალტერნატიული გზა და სტუდენტმა პრაქტიკული დავალების შესასრულებლად ამ სამთავან ერთი აარჩია, პრაქტიკული უნარის შემოწმება არ იძლევა იმის მყარ გარანტიას, რომ სტუდენტმა სხვა ალტერნატივების შესახებაც იცის. ამიტომაც ეს პრაქტიკული დავალება არ გამორიცხავს გამოკითხვის აუცილებლობას. ხოლო თუ დავალების შესასრულებლად მხოლოდ ერთი გზა არსებობს, პრაქტიკული დავალების შესრულება შესაძლოა გამორიცხავდეს ამ ნაწილში გამოკითხვის აუცილებლობას.

პროცესზე დაკვირვება

პროცესზე დაკვირვება გულისხმობს სტუდენტის მიერ პრაქტიკული დავალების შესრულებას, რომელსაც შემფასებელი აკვირდება. დაკვირვება შესაძლებელია განხორციელდეს ნებისმიერ გარემოში, სადაც სტუდენტს დავალების სრულფასოვნად შესრულების შესაძლებლობა გააჩნია.

პროცესზე დაკვირვება ყველაზე ძვირადღირებულია შეფასების მიმართულებებს შორის, რადგანაც, გარდა იმისა, რომ პრაქტიკული უნარების დემონსტრირება საჭირო მასალების და ნედლეულის დანახარჯებს საჭიროებს, ასევე შემფასებლის მუდმივი მეთვალყურეობის აუცილებლობას ითვალისწინებს, რაც დროით და, შესაბამისად, შემფასებლის სამუშაოს ანაზღაურებასთან დაკავშირებულ ხარჯებს უკავშირდება.

ამიტომაც შეფასების მიმართულების შერჩევასაც კარგად უნდა დავფიქრდეთ, რამდენად აუცილებელია პროცესზე დაკვირვება. ეს კი შესრულების კრიტერიუმებიდან გამომდინარეობს.

მაგალითად, როდესაც ფასდება კონდიტერის მიერ საკონდიტრო ნაწარმის შექმნისას ტექნოლოგიური პროცესების თანამიმდევრობის დაცვის კომპეტენცია, პროცესზე დაკვირვება უალტერნატივოა, რადგანაც საბოლოო პროდუქტში ყოველთვის შესაძლოა არ ჩანდეს, დაცული იყო თუ არა ტექნოლოგიური პროცესები. ეს შეეხება აგრეთვე მომსახურეობის სფეროში მთელი რიგი სწავლის შედეგების შეფასებას, როგორებიცაა მიმტანის, ბარტენდერის, მასჟისტის, მედლის საქმიანობა, ასევე მთელ რიგ სფეროებში უსაფრთხოების წესების ან ეთიკური ნორმების დაცვის კომპეტენციებს. თუმცა პროცესზე დაკვირვება პრაქტიკული უნარების შეფასებისას ყველა შემთხვევაში არ წარმოადგენს აუცილებლობას. მაგალითად, თუ უნდა შეფასდეს ბულალტრის მიერ ამა თუ იმ სააღრიცხვო დოკუმენტის სწორად შევსების ან ანალიტიკური უნარი, სულაც არაა არსებითი კეთების პროცესი, არამედ მთავარია შედეგი. ამიტომაც ამ შემთხვევაში პროცესზე დაკვირვება აუცილებელი არაა, რადგანაც შესაძლებელია უკვე საბოლოო დოკუმენტი შეფასდეს. ასეთ შემთხვევაში გამოიყენება შეფასების მიმართულება – პროდუქტის/შედეგის შეფასება.



პროცესზე დაკვირვება არ გამოირცხავს პრაქტიკული დავალების შესრულების შემფასებლის მიერ ზეპირი შეკითხვების დასმას. ეს საჭიროა, რათა შემფასებელი დარწმუნდეს, რომ შესაფასებელი პირი ამა თუ იმ მოქმედებას გაცნობიერებულად აკეთებს, რაც ცოდნის ინტეგრირებულად შეფასების შესაძლებლობასაც იძლევა.

პროდუქტის / შედეგის შეფასება

როგორც ზემოთ აღვნიშნეთ, პროდუქტის/შედეგის შეფასება წარმოადგენს პრაქტიკული უნარების შეფასებას, როდესაც არ არის აუცილებელი პროცესზე დაკვირვება. ამ დროს შესაფასებელი პირის მიერ დავალება სრულდება ნებისმიერ ადგილას, მათ შორის დამოუკიდებლადაც, ხოლო შეფასების ობიექტია საბოლოო პროდუქტი ან შედეგი.

საბოლოო პროდუქტი შეიძლება იყოს სტუდენტის ან სტუდენტთა ჯგუფის მიერ შექმნილი მაკეტი, დეტალი ან სტუდენტის შრომით დამზადებული სხვა სახის ნაკეთობა. ეს ასევე შეიძლება იყოს არამატერიალური სახით, ელექტრონული სახის პროდუქტები, როგორებიცაა კომპიუტერული პროგრამა, დიზაინი და სხვა. პრაქტიკული დავალების შედეგი ზოგჯერ იქნება კონცეფცია, ხედვა, გადაწყვეტილება და სხვა.

ამ დროს შესაძლოა პრობლემური იყოს საბოლოო პროდუქტის ავთენტურობის საკითხის დადგენა, ანუ რამდენად არის პროდუქტი შესაფასებელი პირის მიერ შექმნილი, ხოლო ჯგუფური ნაშრომების დროს უნდა ირკვეოდეს, თუ რომელ შესაფასებელს რა წვლილი აქვს საბოლოო პროდუქტის შექმნაში. ამიტომაც ჯგუფური დავალებების მიცემა უფრო რელევანტურია სხვადასხვა სპეციალობის სტუდენტთა ჯგუფისათვის, რომლებიც საერთო პროდუქტს შექმნიან, როგორებიცაა ტანსაცმლის დიზაინერი, მქარავი და მკერავი, ან ტელეოპერატორი, კორესპონდენტი და მემონტაჟი და სხვა.

ისევე, როგორც პროცესზე დაკვირვება, პროდუქტის/შედეგის შეფასების პროცესი არ გამოირცხავს შემფასებლის მიერ დამატებითი შეკითხვების დასმას, რაც შესაძლოა შემფასებელს შექმნილი პროდუქტის ავთენტურობის დადგენაში დაეხმაროს.

ამ მხრივ ერთ-ერთი გავრცელებული პრაქტიკაა მუშაობის პროცესის ვიდეოგადაღება, რაც გამოირცხავს კითხვებს ავთენტურობის ნაწილში.

გამოკითხვა

გამოკითხვა ძირითადად აკადემიური უნარების შესაფასებლად გამოიყენება. ამ მიმართულებას იყენებენ მაშინ, როცა საჭიროა სტუდენტის ცოდნის, აღქმისა და გაგების, ნასწავლის გამოყენების (ტრანსფერის), მსჯელობის, ანალიზის, დაგეგმვისა და შეფასების უნარების განსაზღვრა.

გამოკითხვა მხოლოდ ზეპირ გამოკითხვას არ გულისხმობს. ის აერთიანებს ყველა მიდგომას, რომელთა ფარგლებშიც შესაძლებელია აკადემიური უნარების შეფასება.

შეფასების მიმართულებები ცალკეული კრიტერიუმების მიხედვით შესაძლოა იდენტიფიცირებულ იქნას მოდულის სტანდარტული ჩანაწერებიდან:

<p>4. რბილი ავეჯის მაკეტირება</p>	<ol style="list-style-type: none"> 1. სწორად აღწერს რბილი ავეჯის მაკეტირების ძირითად ეტაპებს 2. სწორად გამოხაზავს ავეჯის ხედებს მოცემული დიზაინის მიხედვით 3. სწორად ასრულებს ცალკეული დეტალების ნახაზებს მოცემულ მასშტაბში 4. სწორად ასრულებს მოცემული დეტალების განფენას 5. სწორად ირჩევს მაკეტირებისთვის საჭირო მასალებს პროექტის მიხედვით 6. სწორად ირჩევს მაკეტის აწყობისთვის საჭირო ხელსაწყოებს 7. ამზადებს რბილი ავეჯის მაკეტს დადგენილი თანმიმდევრობის ზუსტი დაცვით 	<p>სრულადაა ასახული შესრულების კრიტერიუმებში</p>	<p>ზეპირი ან /და წერილობითი მტკიცებულება (1)</p> <p>შესრულების მტკიცებულება (2-6)</p> <p>პროდუქტი/შედეგი, როგორც მტკიცებულება (7)</p>
-----------------------------------	--	--	---

მოდულის მოცემული ჩანაწერიდან ირკვევა, რომ პირველი კრიტერიუმი, როგორცაა „1. სწორად აღწერს რბილი ავეჯის მაკეტირების ძირითად ეტაპებს“ – თეორიული ცოდნის არსებობას ამოწმებს და, შესაბამისად, შეფასების მიმართულება იქნება **გამოკითხვა**, რის შედაგადაც მოპოვებული უნდა იქნას ზეპირი ან /და წერილობითი მტკიცებულება (1) (იხ. მე-4 სვეტი).

რაც შეეხება მე-2-მე-7 კრიტერიუმებს, თითოეული მათგანი პრაქტიკული უნარების არსებობის დადგენას ითვალისწინებს, თუმცა აქედან პირველ-ექვსზე განხორციელდება დაკვირვება და შედეგად შეიქმნება შესრულების მტკიცებულება (2-6), ხოლო მე-7 კრიტერიუმთან თავსებადობის დადგენა შესაძლებელია დაკვირვების გარეშეც მოხდეს, ამიტომაც შეფასების მიმართულება იქნება პროდუქტის/შედეგის შემოწმება და მტკიცებულების სახით იარსებებს პროდუქტი/შედეგი, როგორც მტკიცებულება (7).

შეჯამების სახით შეგვიძლია გამოვიყენოთ შემდეგი ცხრილი:



შფასების მიზართულება	გამოყენების სფერო	მიმინიშლება შფასების ბოლოს
გამოკითხვა	აკადემიური უნარების ცოდნის შეფასება	ზეპირი ან /და წერილობითი მტკიცებულება
პროცესზე დაკვირვება	პრაქტიკული უნარების შეფასება	შესრულების მტკიცებულება
პროდუქტი/შედეგის შეფასება	პრაქტიკული უნარების შეფასება	პროდუქტი/შედეგი როგორც მტკიცებულება

7.6. შფასების პრინციპები

არსებობს შეფასების ექვსი ძირითადი პრინციპი, რომელიც დაცული უნდა იყოს ნებისმიერი შეფასების განხორციელების პროცესში.

1. ვალიდურობა;
2. სანდოობა;
3. მოქნილობა;
4. სიმართივე;
5. გამჭვირვალობა;
6. მიუკერძოებლობა და სამართლიანობა / ობიექტურობა.

შეფასების პროცესის აღწერისას აღნიშნულ პრინციპებს კიდევ დავუბრუნდებით.

1. ვალიდურობა

ვალიდურობის პრინციპი დაცულია, თუ გამოყენებული შეფასების ინსტრუმენტები მიზნის, ანუ შესაფასებელი სწავლის შედეგების ადეკვატურია. ადეკვატურობაში იგულისხმება ის, რომ ექნება თუ არა სტუდენტს შესაძლებლობა მიახდინოს ცოდნის და უნარების იმგვარი დემონსტრირება, რომ მისი შეფასება შესაძლებელი იქნება დადგენილი კრიტერიუმების მიხედვით.

მაგალითად, პრაქტიკული უნარების შესაფასებლად გამოყენებული უნდა იქნას ისეთი ინსტრუმენტები, რომლებიც სტუდენტისაგან გარკვეული სამუშაოს შესრულებას მოითხოვენ. ასეთ შემთხვევაში თეორიული გამოკითხვა სრულიად არაადეკვატურია. თუმცა არის შემთხვევები, როდესაც წერიითი დავალება, რომელიც თითქოს თეორიული გამოკითხვისათვისაა რელევანტური, პრაქტიკული უნარის

შესამოწმებლადაც გამოდგება. მაგალითად, პრაქტიკული უნარის შესამოწმებლად ოფისის მენეჯერისთვის ოქმის ან CV-ს შედგენა ვალიდური ინსტრუმენტია.

2. სანდოობა

სანდოობის პრინციპი დაცულია, თუ შეფასების შედეგები ერთნაირი იქნებოდა სხვადასხვა შემფასებლის მიერ სტუდენტის შეფასებისას. ამისათვის საუკეთესო გამოსავალია ერთნაირი შეფასების კრიტერიუმების გამოყენება, რომლებიც შესრულების ეროვნულ დონეზე დადგენილ კრიტერიუმებს ეყრდნობა.

3. მოქნილობა

მოქნილობის პრინციპი დაცულია, თუ შეფასებისას მხედველობაში იქნება მიღებული შესაფასებელი პირის ინდივიდუალური შესაძლებლობები და საჭიროებები, რისთვისაც ის მრავალფეროვანი ინსტრუმენტებით უნდა შემოწმდეს, ასევე გათვალისწინებული უნდა იქნეს სხვადასხვა შესაძლო გარემოებები, თუმცა მოქნილი მიდგომის საფუძველზე რომელიმე შესაფასებლისათვის რაიმე პრივილეგიის მინიჭება გამორიცხული უნდა იყოს.

მოქნილობა გულისხმობს შეფასების ინსტრუმენტის და არა შეფასების მიმართულების ცვლილებას.

მაგალითად, თუ თეორიული გამოცდა ტარდება წერილობითი სახით ან კომპიუტერის გამოყენებით და შესაფასებელ პირს არ აქვს შესაბამისი ტექნიკური უნარები ან შეზღუდული შესაძლებლობების გამო ამ სახით გამოცდას ფიზიკურად ვერ გაივლის, შესაძლებელია წერიითი ან კომპიუტერული გამოცდა ზეპირი შეკითხვებით ჩანაცვლდეს, თუმცა შესაფასებელი საკითხები სპექტრი ამის გამო არ უნდა შეიცვალოს.

უმეტეს შემთხვევაში ერთი მიმართულების ფარგლებში შესაძლებელია სხვა, ადეკვატური შეფასების ინსტრუმენტის შექმნა.

4. სიმარტივე

სიმარტივის პრინციპი დაცულია, თუ პროცესში ჩართული ყველა პირისათვის, შესაფასებლის თუ შემფასებლისათვის ცალსახად და მარტივადაა გასაგები შეფა-



სების პროცესი. ამისათვის აუცილებელია ინსტრუმენტი კარგად იყოს გააზრებული და მოთხოვნები მაქსიმალურად იდენტიფიცირებული.

5. გამჭვირვალობა

შეფასება გამჭვირვალე ანუ ღიაა იმ შემთხვევაში, როდესაც შეფასების მექანიზმები და კრიტერიუმები წინასწარ არის სტუდენტებისათვის ცნობილი; ასევე შეფასების საერთო (და არა შესაფასებლის ინდივიდუალური) შედეგები და მისი ანალიზი ღია და გამჭვირვალე უნდა იყოს ყველა დაინტერესებული პირისათვის.

7. მიუკერძოებლობა და სამართლიანობა / ობიექტურობა

შეფასების მიუკერძოებლობისა და სამართლიანობისთვის საჭიროა, რომ ის ეფუძნებოდეს მკაფიოდ ჩამოყალიბებულ, სამართლიან, ამომწურავ და სტუდენტისათვის წინასწარ ცნობილ კრიტერიუმებსა და პროცედურებს. შესასრულებელი დავალების სირთულე, შეფასების სხვა პირობები, როგორცაა გარემო, სადაც ხდება შეფასება, ამისათვის გამოყოფილი დრო, და სხვა ფაქტორები, რაც შესაფასებლის ფსიქოლოგიურ განწყობაზე შეიძლება მოქმედებდეს, ერთნაირი უნდა იყოს ყველა შესაფასებლისათვის.

7.7. შეფასების პროცესი

როდესაც საუბრობენ შეფასებაზე, როგორც წესი, შეფასების პროცესს, ანუ შემფასებელ პირთან სტუდენტის ურთიერთობის საკონტაქტო საათს გულისხმობენ, თუმცა ეს მთელი პროცესის მხოლოდ ნაწილია. შეფასების პროცესი რამდენიმე ეტაპს მოიცავს.

1. შესაფასებელი სწავლის შედეგების იდენტიფიცირება;
2. სწავლის შედეგებისათვის შეფასების კრიტერიუმების განსაზღვრა;
3. შეფასების ინსტრუმენტის შერჩევა;
4. შეფასების ინსტრუმენტის შექმნა;
5. შეფასების ინსტრუმენტის შემოწმება;
6. შეფასების განხორციელება;
7. შეფასების შედეგების გაფორმება და მტკიცებულებათა შენახვა.

1. სწავლის შედეგების იდენტიფიცირება

ზოგადად, შეფასება იწყება სწავლის შესაფასებელი შედეგების იდენტიფიცირებით. მოდულებში სწავლის მისაღწევი შედეგები უკვე იდენტიფიცირებულია. ამ შემთხვევაში მასწავლებელმა უნდა გადაწყვიტოს ყოველ ჯერზე სწავლის ერთ შედეგს აფასებს თუ რამდენიმეს ერთად. მხედველობაში უნდა იქნას მიღებული, რომ შეფასების პროცესში მნიშვნელოვანია ზომიერების დაცვა. განხორციელებული შეფასებების რაოდენობა უფრო ნაკლები უნდა იყოს, ვიდრე შესაფასებელი სწავლის შედეგების რაოდენობა. თუ შეფასებას ხშირად ვატარებთ, ერთი მხრივ, ეს ზრდის შეფასების პროცესის ადმინისტრირების ხარჯებს და, მეორე მხრივ, მასწავლებლის და სტუდენტის ყურადღება უფრო შეფასებაზე ხდება კონცენტრირებული, ვიდრე სწავლის პროცესზე. ეს ასევე ახდენს მოდულის ზედმეტად დიფერენცირებას და ფრაგმენტირებას, რაც სტუდენტის მხრიდან ართულებს მოდულის, როგორც ლოგიკურად დაკავშირებული მისაღწევი შედეგების ერთობლიობის აღქმას. ამიტომაც, სასურველია, სწავლის რამდენიმე შედეგი ერთდროულად შეფასდეს და ეს ერთი მოდულისათვის 2-4-ჯერ მოხდეს.

მნიშვნელოვანია აღვნიშნოთ, რომ მოდულში სწავლის შედეგები დანომრილია მათი რაოდენობის განსაზღვრის თვალსაზრისით და არ მიანიშნებს მათ პრიორიტეტულობას, ასევე არ გულისხმობს სწავლებისა და შეფასებისას რიგითობის აუცილებელ დაცვას. მასწავლებლისათვის მოცემულობა ამ სწავლის შედეგების მიღწევა. თუ რა რიგითობით, ეს მასწავლებლის მიერ შერჩეულ სწავლების მიდგომაზე დამოკიდებული.

ზოგიერთ მოდულში სწავლის შედეგების რიგითობის დაცვა სრულიად შეუძლებელია. მაგალითად, უცხოური ენის მოდულის ფარგლებში მისაღწევი სწავლის შედეგებია: 1. ზეპირი კომუნიკაცია, 2. კითხვა, 3. წერა. პრაქტიკულად გამორიცხულია ცალკე განვითარდეს და შეფასდეს ზეპირი კომუნიკაციის უნარი, თუ პარალელურად წერა-კითხვის უნარებიც არ განვითარდება. ამიტომაც ამ სწავლის შედეგების მიღწევა პარალელურად, ხოლო შეფასება – სამივეს მიღწევის შემდეგ უნდა მოხდეს.

2. შეფასების კრიტერიუმების განსაზღვრა

კონკრეტული სწავლის შედეგის გასწვრივ მოცემული შესრულების კრიტერიუმები ზოგჯერ პირდაპირ ვერ იქნება გადატანილი შეფასების ინსტრუმენტში. ის გარკ-



ვეულ კონკრეტიკას და ჩაშლას მოითხოვს. მაგალითად, ზემოთ მოყვანილ ნიმუშში შესრულების მეორე კრიტერიუმია: „სწორად გამოხაზავს ავეჯის ხედებს მოცემული დიზაინის მიხედვით“. აქ „სისწორის“ საზომია „მოცემული დიზაინთან შესაბამისობა“, თუმცა შეფასების ინსტრუმენტის შედგენისას საჭირო იქნება იმის დაკონკრეტება, თუ რა სირთულისაა დიზაინი, რა მოთხოვნების დაცვა არის სავალდებულო გამოხაზვისას, რომელთა დაუცველობაც გამოიწვევს არადაამაკმაყოფილებელ შეფასებას და სხვა.

შეფასების კრიტერიუმების განსაზღვრის მიმართ ფრთხილი მიდგომაა საჭირო. ხშირად მოდულებში ვხვდებით იმ შესაძარის გარემოებებს, რომლებთან მიმართებითაც უნდა განისაზღვროს შეფასების კრიტერიუმები. კრიტერიუმების შედგენისას არ უნდა გავცდეთ სწავლის იმ შედეგის კონტექსტს, რომელსაც ვაფასებთ.

მაგალითად, ქვემოთ მოყვანილი მოდულის ნიმუშში ერთ-ერთი კრიტერიუმია: „საგადასახადო კოდექსის შესაბამისად, განმარტავს **გადასახადების სახეებს**, მათ განაკვეთებს და გადასახადისაგან განთავისუფლების პირობებს“. შეფასების კრიტერიუმები უნდა შემოიფარგლოს მხოლოდ იმ გადასახადების სახეობებით, რომლებიც კომპეტენციის პარამეტრების ფარგლებშია ჩამოთვლილი. ამასთან კრიტერიუმები არ უნდა აფასებდეს სწავლის სხვა ისეთ შედეგებს, როგორებიცაა ტექსტის სწორად აკრეფა, გამართული მეტყველება და სხვა, რადგანაც მოცემული მოდული მიზნად არ ისახავს სწავლის ამ შედეგების შეფასებას, თუმცა მათი განვითარება ნებისმიერი მოდულის ფარგლებში მისასაღმებელია.

სწავლის შედეგები სთუდენტს შეუძლია	შესრულების კრიტერიუმები	კომპეტენციის პარამეტრების ფარგლები	შპინიშპულიშები
5. ბიზნესის რეგისტრაცია	8. სწორად აღწერს მეწარმე-სუბიექტების უპირატესობებს და ნაკლოვანებებს 9. ბიზნესის სპეციფიკის გათვალისწინებით, სწორად ასახულებს შერჩეული ორგანიზაციულ-სამართლებრივი ფორმის მიზანშეწონილობას 10. სწორად აღწერს ბიზნესის რეგისტრაციის პროცედურას მისი ორგანიზაციულ-სამართლებრივი ფორმის გათვალისწინებით	1. მეწარმე-სუბიექტები, იგივე ორგანიზაციულ-სამართლებრივი ფორმები: ინდივიდუალური მეწარმე, სოლიდარული პასუხისმგებლობის საზოგადოება (სპს), კომანდიტური საზოგადოება (კს), შეზღუდული პასუხისმგებლობის საზოგადოება (შპს), სააქციო საზოგადოება (სს, კორპორაცია) და კოოპერატივი. 5. გადასახადების სახეები: საშემოსავლო გადასახადი, ქონების გადასახადი, მოგების	ზეპირი ან/და წერილობითი მტკიცებულება (1; 3, 5-7) პროდუქტი/ შედეგი, როგორც მტკიცებულება (2;4)

<p>11. ბიზნესის ორგანიზაციულ-სამართლებრივი ფორმის შესაბამისად, ამზადებს სარეგისტრაციო დოკუმენტაციას</p> <p>12. საგადასახადო კოდექსის შესაბამისად, განმარტავს გადასახადების სახეებს, მათ განაკვეთებს და გადასახადისაგან განთავისუფლების პირობებს</p> <p>13. საგადასახადო კანონმდებლობის შესაბამისად, განმარტავს დაბეგვრის შეღავათიან რეჟიმებს</p> <p>14. კანონმდებლობის შესაბამისად, აღწერს გადასახადის გადამხდელად რეგისტრაციის პროცედურას</p>	<p>გადასახადი, აქციზი, დღგ, იმპორტის გადასახადი.</p> <p>6. დაბეგვრის შეღავათიან რეჟიმები: მიკრობიზნესი, მცირე ბიზნესი, ფიქსირებული საშემოსავლო გადასახადი, ფიქსირებული გადასახადი</p>
---	---

3. შეფასების ინსტრუმენტის შერჩევა

მნიშვნელოვანია, რომ შერჩეული ინსტრუმენტი სწავლის შესაფასებელი შედეგების და შეფასების მიმართულებების რელევანტური იყოს (იხ. შეფასების ვალიდურობის პრინციპი). მოდულის დამხმარე ჩანაწერები, რომლებიც სარეკომენდაციო ხასიათისაა, მოიცავენ შეფასების ინსტრუმენტების ალტერნატიულ ჩამონათვალს (იხ. ნიმუში).

სწავლის შედეგი	შეფასების მიმართულება		
	პროცესზე დაკვირვება	პროდუქტის/შედეგის შეფასება	გამოითხვა
სწავლის შედეგი 1	პრაქტიკული სავარჯიშო		ტესტი, ზეპირი შეკითხვები
სწავლის შედეგი 2		პროექტი	ტესტი, ზეპირი შეკითხვები

მასწავლებელი თავადაა უფლებამოსილი გადაწყვიტოს, თუ რომელი კრიტერიუმის მიხედვით შეფასებისათვის რომელ ინსტრუმენტს გამოიყენებს.

ქვემოთ მოყვანილია ცხრილი, რომელიც გვიჩვენებს სხვადასხვა, ყველაზე ხშირად გამოყენებული შეფასების ინსტრუმენტის ადეკვატურობას შეფასების სამივე მიმართულებისათვის, თუმცა ჩამონათვალი არაა ამომწურავი.



№	ინსტრუმენტი	პროცესში დაკვირვება	პროდუქტის / შედეგის შეფასება	ბამოკითხვა
1	ტესტი			
1.1	„ჭეშმარიტია/მცდარია“ პასუხის შემცველი კითხვები			X
1.2	მტკიცებულების / მიზეზის შემცველი კითხვები (მრავალი არჩევითი პასუხით)			X
1.3	გამოტოვებული სიტყვების ჩასმა			X
1.4	კითხვები – შესაბამისობის დადგენა			X
1.5	ბადისებრი შეკითხვები			X
1.6	კითხვები მრავალი არჩევითი პასუხით			X
1.7	მრავალჯერადი პასუხის შემცველი კითხვები			X
1.8	კითხვები შეზღუდული არჩევანით			X
2	წერიითი დავალება (წერიითი ნაშრომი)		X	X
3	შემთხვევის შესწავლა (Case Study)	X	X	X
4	კითხვები ღია დაბოლოებით			X
5	ზეპირი შეკითხვები			X
6	სტრუქტურირებული შეკითხვები			X
7	პროექტი		X	X
8	პროფესიული განხილვები	X		X
9	პრაქტიკული დავალება	X	X	X
10	როლური თამაში	X		X
11	სიმულაცია	X	X	X

ზეპირი შეკითხვები გამოკითხვის მიმართულებით შეფასების ერთ-ერთი ძირითადი ინსტრუმენტია, თუმცა მათი გამოყენება შესაძლებელია როგორც დამხმარე ინსტრუმენტისა ყველა სხვა მიმართულებაში, განსაკუთრებით კი პრაქტიკულ უნარებზე დაკვირვებისას, რათა შემფასებელი დარწმუნდეს, რომ შესაფასებელი პირი გაცნობიერებულად ასრულებს გარკვეულ მოქმედებებს, ხოლო პროდუქტის/შედეგის შეფასებისას – რომ შესრულებული სამუშაო ნამდვილად შესაფასებელი პირის მიერაა შესრულებული.

ტესტი სხვადასხვა ტიპის კითხვების ერთობლიობაა. ერთი ტესტი შეიძლება შედგებოდეს როგორც ერთგვაროვანი, ისე სხვადასხვა ტიპის კითხვებისაგან, რომლებიც ზემოთ მოყვანილ ცხრილშია ჩამოთვლილი (1.1.-1.8). ერთი ტესტისათვის კითხვების კონკრეტული რაოდენობა განსაზღვრული არაა. მთავარია კითხვების ერთობლიობა ქმნიდეს საკმარის მტკიცებულებას კონკრეტული სწავლის შედეგის დასადასტურებლად გამოკითხვის ნაწილში.

4. შეფასების ინსტრუმენტის შექმნა

შეფასების ინსტრუმენტის შექმნისას შემფასებელი უნდა დარწმუნდეს, რომ დაცულია შეფასების პრინციპები. ინსტრუმენტის შექმნისას ან შეფასებისას ქვემოთ მოცემული კითხვარის გამოყენება დაგვეხმარება, რათა არ გამოგვრჩეს ინსტრუმენტთან დაკავშირებული რომელიმე მნიშვნელოვანი ასპექტი.

#		დიახ	არა
1	განსაზღვრულია შესაფასებელი სწავლის შედეგები		
2	თითოეული სწავლის შედეგისათვის ჩამოყალიბებულია შეფასების კრიტერიუმები		
3	დავალება გასაგები ენითაა აღწერილი, მოცემულია ზუსტი ინსტრუქტაჟი (გამჭვირვალების პრინციპი)		
4	დავალების შესასრულებლად გამოყოფილი დრო საკმარისია დავალების შესასრულებლად		
5	აღწერილია შეფასებისათვის საჭირო გარემო და პირობები, ტექნიკური აღჭურვილობა, მასალები და ინვენტარი		
6	აღწერილია შეფასების პროცესის პირობები, თუ როდის შეუძლიათ სახელმძღვანელოებით, ლექსიკონებით ან კალკულატორებით სარგებლობა. შეუძლიათ თუ არა სტუდენტებს თანამშრომლობა შეფასების პროცესში და სხვა; ყოველივე აღნიშნული საკმარისია, არაა ზედმეტად შემზღვეველი ან ზედმეტად თავისუფალი		
7	კითხვათა შინაარსი, ასევე დავალებათა შინაარსი და რაოდენობა საკმარისია შერჩეული კრიტერიუმებით განსაზღვრულ კომპეტენციათა დასადასტურებლად (ვალიდურობის პრინციპი)		
8	დადგენილია ხარვეზების დასაშვები ნორმა/ შესრულების მინიმალური ხარისხი. თუ რა შემთხვევაში შეფასდება შესრულებული სამუშაო დადებითად (მიუკერძოებლობისა და სამართლიანობის პრინციპი)		
9	განსაზღვრულია, თუ რა სახის მტკიცებულებით იქნება უზრუნველყოფილი სწავლის შედეგების მიღწევის დადასტურება.		



ერთი შეფასების ინსტრუმენტი შესაძლოა შემუშავდეს სწავლის ერთი ან რამდენიმე შედეგის დადასტურების მიზნით. ამ შემთხვევაში საჭიროა ჩანდეს, თუ რომელი კითხვები/დავალებები სწავლის რომელ შედეგს / შედეგებს შეესაბამება, ამიტომაც, სასურველია, ინსტრუმენტში შესული კითხვები/დავალებები სწავლის შედეგების მიხედვით დაჯგუფდეს. ლოგიკურია, რომ ერთი ინსტრუმენტის შესრულების საფუძველზე პირმა შესაძლოა სწავლის ერთი შედეგი დაადასტუროს, ხოლო მეორე – ვერა. შესაბამისად, განმეორებითი შეფასებისას სტუდენტი მხოლოდ სწავლის დაუდასტურებელი შედეგების ნაწილში შეფასდება.

შეფასების კონკრეტული ინსტრუმენტის გამოყენებისას, მართალია, საბოლოო შედეგი არადიფერენცირებულია (დადასტურდა/არ დადასტურდა), მაგრამ შემფასებელს შეუძლია გამოიყენოს ქულობრივი სისტემაც. როცა შეფასების ინსტრუმენტი, როგორც წესი, წარმოადგენს კითხვების ან/და დავალებების ერთობლიობას, მაღალია ალბათობა იმისა, რომ ყველა კითხვას ან შესასრულებელ აქტივობას არ ექნება ერთი და იგივე „ხვედრითი წონა“, ანუ მნიშვნელობა სწავლის შედეგის დასადასტურებლად. ამიტომაც მასწავლებელს შეუძლია თითოეულ საკითხზე სწორ პასუხს ან დავალების სწორად შესრულებას სხვადასხვა ქულა მიანიჭოს მათი მნიშვნელობის შესაბამისად. თუმცა იქვე უნდა აღნიშნოს, თუ რამდენი ქულის მოგროვებაა საჭირო სწავლის შედეგის დადასტურებისათვის. შეფასების საბოლოო შედეგი იქნება არა ქულების რაოდენობა, არამედ „სწავლის შედეგი დადასტურდა“ ან „სწავლის შედეგი არ დადასტურდა“.

თუ დავალების შეფასების მიზნით გამოყენებული ყველა კრიტერიუმი თანაბრად მნიშვნელოვანია, ამ შემთხვევაში დიფერენცირებული შეფასების მიდგომის გამოყენებას აზრი არა აქვს. აქ არადიფერენცირებული მიდგომა უნდა გამოვიყენოთ.

5. შეფასების ინსტრუმენტის შემოწმება

აღნიშნული ეტაპი ხარისხის შიდა უზრუნველყოფის მნიშვნელოვანი ღონისძიებაა. ინსტრუმენტი უნდა იყოს განხილული საგანმანათლებლო დაწესებულების შესაბამისი უფლებამოსილი პირის მიერ, რათა უზრუნველვყოთ ერთი და იმავე მოდულის ფარგლებში სწავლის შედეგების მიღწევის შემოწმების ერთგვაროვნება და შეფასების პრინციპების დაცვა. სწავლის ერთი და იგივე შედეგი შესაძლებელია სხვადასხვა სახის ინსტრუმენტებით შეფასდეს, თუმცა ეს უნდა გამოირიცხავდეს რომელიმე სტუდენტის ან ჯგუფისათვის რაიმე სახის შეღავათის მიცემის ან უპირატეს მდგომარეობაში ჩაყენების ალბათობას.

თუ დრო ამის შესაძლებლობას იძლევა, სასურველია, ინსტრუმენტი წინასწარ გამოიცადოს სტუდენტთა ჯგუფთან, ასევე იმავე დარგში სხვა კოლეგა მასწავლებელს ვთხოვით ინსტრუმენტის შეფასება. განსაკუთრებით, სტუდენტთა აზრი სასარგებლოა გამჭვირვალების პრინციპის, ხოლო კოლეგების აზრი – ვალიდურობის პრინციპის დასაცავად.

შეფასების ინსტრუმენტები მისი გამოყენების შემდეგაც უნდა დაიხვეწოს, მოხდეს მათი კორექტირება და საკითხების გადახალისება.

6. შეფასების განხორციელება

შეფასების პროცესი უნდა განხორციელდეს ინსტრუმენტში აღწერილ პირობებში და უწყვეტობის უზრუნველსაყოფად საჭირო მარაგები და მასალები წინასწარ იყოს მობილიზებული. ეს განსაკუთრებით შეეხება სახელობო პროფესიებში ჩატარებულ შეფასებებს; შეფასება შესაძლოა განხორციელდეს როგორც სასწავლებელში, ისე რეალურ საწარმოო გარემოში სწავლის შედეგების დადასტურებისათვის სათანადო პირობების უზრუნველყოფის მიზნით. მიუხედავად იმისა, თუ სად ტარდება შეფასება, აუცილებელია, შესაფასებელ პირთა და შეფასების პროცესში ჩართულ სხვა პირთა უსაფრთხოების დაცვა;

შემფასებლის ჩართულობა შეფასების პროცესში მინიმალური უნდა იყოს და შემოიფარგლებოდეს მხოლოდ სტუდენტთათვის დამაზუსტებელი შეკითხვების დასმით (გარდა გამოკითხვისა);

შესაფასებელს უნდა მიეცეს დროის სრულად გამოყენების შესაძლებლობა. შეფასების პროცესის რაიმე მიზეზით შეწყვეტისას შესაფასებელს უნდა მიეცეს საკომპენსაციო დრო.

მნიშვნელოვანია, რომ შეფასების შედეგების შესახებ უკუკავშირი განხორციელდეს მინიმალურ ვადებში, სასურველია დაუყოვნებლივ, თუ ამის საშუალებას გარემოება იძლევა, ხოლო უარყოფითი შეფასების შემთხვევაში სტუდენტს საშუალება უნდა მიეცეს ხელახლა დაადასტუროს სწავლის შედეგი. მას ამის უფლება კანონმდებლობით აქვს მინიჭებული. სწავლის შედეგის ხელახლა დადასტურების პირობები და წესი უნდა განისაზღვროს საგანმანათლებლო დაწესებულების მიერ.

7. შეფასების შედეგების გაფორმება და მტკიცებულებათა შენახვა

შეფასების შედეგის გაფორმების მიმართ ერთიანი რეგულაცია არ არსებობს. ტრადიციულად გამოიყენება უწყისი, რომელიც შეიძლება მომზადდეს ერთი სტუდენტისათვის სწავლის სხვადასხვა შედეგის დადასტურების ფაქტის გასაფორმებლად ან სხვადასხვა სტუდენტისათვის სწავლის ერთი და იმავე შედეგის დასადასტურებლად. სასურველია, უწყისი მოიცავდეს ასევე ინფორმაციას მტკიცებულებების



შესახებ, რომლებიც სწავლის შედეგის დადასტურების საფუძველს წარმოადგენდა, კონკრეტულად კი რა სახისაა მტკიცებულება და სად ინახება ის.

სტუდენტის მიერ წარმოდგენილი მტკიცებულებების შეფასების დოკუმენტაცია ინახება საქალაქო დონეზე – **პორტფოლიოში**. აღნიშნული დოკუმენტები ეხმარება შემფასებელსა და შესაფასებელ პირსაც შეაგროვონ, წარმოადგინონ პროფესიული სტანდარტების შესაბამისი მტკიცებულებები. პორტფოლიო ხელს უწყობს შეფასების შედეგების დოკუმენტაციის წარმოებას, რაც გარე შემმოწმებელს ეხმარება იმის განსაზღვრაში, თუ სწავლის რა შედეგებს მიაღწია შესაფასებელმა პირმა გარკვეული მოდულის დასრულების შემდეგ. შეფასების დოკუმენტაცია შეიძლება იყოს როგორც წერილობითი, ასევე ელექტრონული ფორმატის. ნებისმიერი ფორმატის შემთხვევაში დოკუმენტმა უნდა ასახოს ყველა წარმოდგენილი მტკიცებულება, ასევე უნდა გამოავლინოს შემფასებლის მიერ მიღებული შეფასების გადაწყვეტილებების შესაბამისობა შეფასების სტანდარტებთან. დოკუმენტი უნდა შეიცავდეს ინფორმაციას იმის შესახებ, თუ სად არის განთავსებული მტკიცებულება, რათა გარე შემმოწმებელმა შეძლოს მისი მოძიება და შემოწმება.



სურათზე: სტუდენტის პორტფოლიო, რომელშიც ქრონოლოგიური თანმიმდევრობითაა ჩაკრული სტუდენტის მიერ შექმნილი ნაშრომები: სამინაო დავალებები, საკონტაქტო საათებზე შესრულებული ნაშრომები, ნახატები, ნახაზები და სხვა.

მტკიცებულებები უნდა ინახებოდეს 5 წლის განმავლობაში.

მტკიცებულებების მოპოვებისადმი საკმაოდ ფრთხილი მიდგომაა საჭირო, რათა ის თავსებადი იყოს შემდეგ მოთხოვნებთან:

მტკიცებულების საკმარისობა – მტკიცებულება საკმარისია, თუ ამ მტკიცებულების საფუძველზე შეგვიძლია დავასკვნათ, რომ სტუდენტს შეუძლია საქმიანობის განხორციელება შესრულების კრიტერიუმების შესაბამისად.

მტკიცებულების ვალიდურობა – ვალიდურია მტკიცებულება, თუ ის ზუსტად ასახავს იმას, რაც უნდა შეფასებულ იქნას.

მტკიცებულების ავთენტურობა – მტკიცებულება ავთენტურია, თუ ის შესრულებულია შესაფასებელი პირის მიერ.

მტკიცებულების ტრანსფერულობა – მტკიცებულება ტრანსფერულია, თუ მის საფუძველზე შეგვიძლია დავასკვნათ, რომ სტუდენტი იმავე დავალების შესრულებას იმავე კრიტერიუმების შესაბამისად შეძლებს არა მხოლოდ სასწავლო ან სიმულაციურ, არამედ რეალურ სამუშაო გარემოშიც.

მტკიცებულებების ზემოთ აღნიშნულ მოთხოვნებთან შესაბამისობის უზრუნველყოფის საკითხი უნდა იქნას გათვალისწინებული კონკრეტული ინსტრუმენტის შექმნისა და შეფასების პროცესის დაგეგმვისას. მართალია, მტკიცებულების შექმნა სტუდენტის მოვალეობაა, თუმცა ამისათვის სათანადო პირობების უზრუნველყოფა – შემფასებლის ვალდებულება.

ქვემოთ მოყვანილ ცხრილში მოცემულია მტკიცებულებათა ჩამონათვალი, რომლებიც კონკრეტული შეფასების ინსტრუმენტის გამოყენებისას შესაძლოა მოვიპოვოთ.

№	ინსტრუმენტი	მთავარი მახასიათებელი
1.	ტესტი	
1.1	„ჭეშმარიტია/მცდარია“ პასუხის შემცველი კითხვები	შევსებელი ტესტი
1.2	მტკიცებულების / მიზეზის შემცველი კითხვები (მრავალი არჩევითი პასუხით)	შევსებელი ტესტი
1.3	გამოტოვებული სიტყვების ჩასმა	შევსებელი ტესტი
1.4	კითხვები – შესაბამისობის დადგენა	შევსებელი ტესტი



1.5	ბადისებრი შეკითხვები	შეცვლებული ტესტი
1.6	კითხვები მრავალი არჩევითი პასუხით	შეცვლებული ტესტი
1.7	მრავალჯერადი პასუხის შემცველი კითხვები	შეცვლებული ტესტი
1.8	კითხვები შეზღუდული არჩევანით	შეცვლებული ტესტი
2.	წერითი დავალება (წერითი ნაშრომი)	წერითი ნაშრომი
3.	შემთხვევის შესწავლა (Case Study)	წერითი ნაშრომი, შეცვლებული შეფასების სქემა (Checklist)
4.	კითხვები ღია დაბოლოებით	შეცვლებული ტესტი
5.	ზეპირი შეკითხვები	შეცვლებული შეფასების სქემა (Checklist) ან/და აუდიო ჩანაწერი
6.	სტრუქტურირებული შეკითხვები	წერითი ნაშრომი შეცვლებული შეფასების სქემა (Checklist)
7.	პროექტი	წერილობითი ანგარში ან/და ელექტრონული ფაილი
8.	პროფესიული განხილვები	პორტფოლიო; მასწავლებლის ჩანაწერი; აუდიო ან/და ვიდეო ჩანაწერი
9.	პრაქტიკული დავალება	შექმნილი პროდუქტი; დაკვირვების ჩანაწერი; ფოტო სურათები; ვიდეო ჩანაწერი; პრაქტიკის დღიური; ელექტრონული ბლოგი
10.	როლური თამაში	მასწავლებლის შეცვლებული შეფასების სქემა (Checklist); ვიდეო ჩანაწერი
11.	სიმულაცია	მასწავლებლის შეცვლებული შეფასების სქემა (Checklist); ვიდეო ჩანაწერი

პროფესიული განათლების მასწავლებლის თვითშეფასება და პროფესიულ განვითარებაზე ზრუნვა



ამ თავში ვისაუბრებთ თვითშეფასებაზე, როგორც მასწავლებლის საქმიანობის განუყოფელ ნაწილზე; ობიექტური თვითშეფასებისთვის აუცილებელ უნარებზე; მასწავლებლის საქმიანობის მეთოდებზე; თვითშეფასების შედეგების გათვალისწინებით ინდივიდუალური სამოქმედო გეგმის შემუშავების ძირითად პრინციპებზე; კოლეგებთან თანამშრომლობის მნიშვნელობაზე პროფესიული განვითარებისთვის.

8.1. თვითშეფასება და მისი მნიშვნელობა

ყველა პროფესიის ადამიანს უჩნდება კითხვა: როგორ უნდა მოახერხოს საკუთარი შესაძლებლობების მაქსიმალურად რეალიზება და პროფესიაში წარმატების მიღწევა? ამ მიზნისკენ სვლა იწყება ობიექტური თვითშეფასებით და მის საფუძველზე საკუთარი ძლიერი და სუსტი მხარეების, წარმატებული და წარუმატებელი საქმიანობების იდენტიფიცირებით; სუსტი მხარეებისა და წარუმატებელი საქმიანობების გაუმჯობესებაზე, ე.ი. საკუთარ პროფესიულ განვითარებაზე ზრუნვით. რაც, თავის მხრივ, სასწავლო პროცესის ხარისხის განვითარებას და სტუდენტთა შედეგების გაუმჯობესებას უწყობს ხელს.

მაშასადამე, თვითშეფასება არის განმავითარებელი შეფასების ტიპი, რომლის დროსაც მასწავლებელი აკეთებს რეფლექსიას, აფასებს საკუთარი მუშაობის პროცესს, წინასწარ განსაზღვრული სტანდარტის/კრიტერიუმების შესრულების ხარისხს. იგი აკეთებს თავისი ძლიერი და სუსტი მხარეების იდენტიფიცირებას და მუშაობის პროცესში ცვლილებები სწორედ რეფლექსიისა და ანალიზის საფუძველზე შეაქვს (Andrade and Du, 2007:160 სტატიაში: Assessment Matters: Self-Assessment and Peer Assessment).

საკუთარი საქმიანობის შეფასება მასწავლებლის პრაქტიკის განუყოფელი ნაწილი უნდა იყოს, რადგან თვითშეფასება:

- აყალიბებს ბუნებრივ ტენდენციას, აღმოაჩინო საკუთარი ძლიერი და სუსტი მხარეები, შეიმუშაო საჭიროებაზე მორგებული პროფესიული განვითარების გეგმა, გაზომო პროგრესი;



- მასწავლებლის პროფესიული და პიროვნული განვითარების ნაწილია;
- ზრდის მასწავლებლის პასუხისმგებლობასა და დამოუკიდებლობას;
- ორიენტირებულია პოტენციური პარტნიორების ძიებისკენ, რომლებთან ერთადაც მასწავლებლები დაძლევენ სიძნელეებს;
- ეხმარება პედაგოგს არა მარტო ხილული პრობლემების მოგვარებაში, არამედ პრობლემების იდენტიფიცირებაში. მისი დახმარებით მასწავლებელი გადაჭრის ისეთ პრობლემებს, რომელთა არსებობაც არც კი აქვს გაცნობიერებული თვითშეფასების გაკეთებამდე;
- ამაღლებს მასწავლებლის თვითეფექტიანობის განცდას;
- მთელი სიცოცხლის მანძილზე სწავლისთვის განაწყობს მასწავლებელს.

პროფესიონალ მასწავლებელს სხვებისგან სწორედ ის გამოარჩევს, რომ მისი პრაქტიკა ობიექტური თვითშეფასების შედეგია. მაგრამ ადამიანისთვის ყველაზე რთული სწორედ საკუთარი პრაქტიკის მიუკერძოებელი და თვითკრიტიკული შეფასებაა.

ობიექტური თვითშეფასებისთვის აუცილებელი უნარები

რეალისტური თვითშეფასებისთვის ადამიანს, უპირველეს ყოვლისა, უნდა ჰქონდეს განვითარებული რეფლექსიური უნარები. რეფლექსიური უნარები ეხმარება მასწავლებელს წინასწარ განსაზღვრულ კრიტერიუმებზე დაყრდნობით გააანალიზოს საკუთარი პრაქტიკა, ანალიზის შედეგების გათვალისწინებით შეაფასოს საკუთარი საქმიანობა და მიზანმიმართულად დაგეგმოს საკუთარი პროფესიული განვითარება.

რეფლექსიური უნარები მასწავლებელს საშუალებას აძლევს, საკუთარი თავი გამოიყენოს როგორც რესურსი პროფესიული განვითარებისთვის (Strakova: 79-80). მასწავლებლები, რომლებსაც აქვთ ობიექტური თვითშეფასების უნარი, რეალურად აფასებენ საკუთარ შესაძლებლობებს და გეგმავენ ქმედით აქტივობებს საკუთარი სუსტი მხარეების გასაუმჯობესებლად (The European Profiling Grid – a User Guide 2011: 7-9), რაც, თავის მხრივ, პოზიტიურ გავლენას ახდენს სასწავლო პროცესზე.

იმისთვის, რომ ვიყოთ რეფლექსიური მასწავლებლები, საჭიროა ვფლობდეთ გარკვეულ დამოკიდებულებებს, როგორებიცაა, მაგალითად, გახსნილობა; პასუხისმგებლიანობა; საქმისადმი ერთგულება; უნარი, კრიტიკულად შეაფასოს როგორც სხვა, ასევე საკუთარი თავი.

რეფლექსიური უნარების მქონე მასწავლებელი უბრალოდ კი არ უბრუნდება წარსულს, არამედ გააზრებულად აანალიზებს საკუთარ ემოციებს, გამოცდილებას, მოქმედებებსა თუ რეაქციებს და ამ მონაცემებს იყენებს საკუთარი პროფესიონალიზმის ასამაღლებლად.

მასწავლებელი, რომელსაც განვითარებული აქვს რეფლექსიური უნარები, გამოირჩევა:

სწავლებისადმი კონსტრუქტივისტული მიდგომით. რეფლექსიური მასწავლებელი სწავლობს რა მთელი სიცოცხლის განმავლობაში, გამუდმებით ეძიებს გზებსა და საშუალებებს, რომ სწავლის პროცესი სტუდენტებისთვის მეტად საინტერესო და მამოტივირებელი გახადოს. ითვალისწინებს თითოეული სტუდენტის გამოცდილებას, მის ინტერესებსა და საჭიროებებს. სტუდენტი სასწავლო პროცესში განიხილება, როგორც აქტიური შემოქმედი და არა პასიური მიმღები. ასეთი უნარების მატარებელი მასწავლებელი ეძებს სტუდენტებთან, კოლეგებთან და საზოგადოებასთან პროფესიული დიალოგის ახალ საშუალებებს.

პედაგოგიური პრაქტიკის რეფლექსია წრიული პროცესია. მასწავლებელმა რეფლექსია უნდა აწარმოოს როგორც სწავლების დასაწყისში, რაც ეხმარება მას საკუთარი ძლიერი და სუსტი მხარეების იდენტიფიცირებაში და პროფესიული განვითარების შესაბამისი აქტივობების დაგეგმვაში, ასევე სწავლების პროცესში, რაც აფასებს, რამდენად უმჯობესდება სასწავლო პროცესი, ასევე სწავლების გარკვეული ეტაპის დასასრულს (მაგალითად, სასწავლო წლის ბოლოს), რითიც მასწავლებელი აფასებს თავის მიღწევებს (Donald Schon, 1983) და ხელახლა გეგმავს პროფესიული განვითარების გზას წინა გამოცდილებაზე დაფუძნებით.

ყოველივე ზემოთქმულიდან შეგვიძლია დავასკვნათ, რომ რეფლექსიური უნარის მქონე მასწავლებელი:

- ახლებურად იაზრებს მისი, როგორც მასწავლებლის, როლს და პასუხისმგებლობას იღებს საკუთარ პროფესიულ ზრდაზე და სწავლა-სწავლების ხარისხზე;
- აფასებს მისივე პროფესიული განვითარების დონეს და ხვდება, რომელი მიმართულებით სჭირდება ცვლილება;
- ეფექტიანად უმკლავდება სასწავლო პროცესში არსებულ კომპლექსურ გამოწვევებს;



- მიზანმიმართულად და სტრუქტურირებულად გეგმავს სასწავლო პროცესს;
- მოიპოვებს სტუდენტებისა და კოლეგების ნდობას;
- არის განვითარებაზე ორიენტირებული და შემოქმედებითი.

მაშასადამე, რეფლექსიური ქმედება პროფესიული განვითარების ერთ-ერთი მძლავრი იარაღია.

8.2. მასწავლებლის საქმიანობის თვითშეფასების მეთოდები

როგორც წინა ქვეთავში ვისაუბრეთ, რეფლექსიური უნარების გარეშე შეუძლებელია ობიექტური თვითშეფასება და პროფესიული განვითარების შესაბამისი აქტივობების დაგეგმვა.

საკუთარ პრაქტიკას მასწავლებელი აფასებს როგორც თვითრეფლექსიით, ასევე თავისი საქმიანობის სხვების მიერ შეფასების საფუძველზე. აქედან გამომდინარე, განასხვავებენ:

1. **ინდივიდუალური რეფლექსიის მეთოდებს** – როდესაც მასწავლებელი თავად უკეთებს ანალიზს მის მიერ სკოლაში ჩატარებულ გაკვეთილებსა თუ სხვა აქტივობებს; ანალიზებს სტუდენტთა შედეგებს და სხვ. და მათ საფუძველზე გამოკვეთს გასაუმჯობესებელ მხარეებს.
2. **თანამშრომლობითი რეფლექსიის მეთოდებს** – როდესაც მასწავლებელი სტუდენტების, კოლეგების, ადმინისტრაციის უკუკავშირის საფუძველზე აკეთებს თვითშეფასებას.

სტუდენტთა საჭიროებების ანალიზი – საკუთარი საჭიროებების გამოვლენის მნიშვნელოვანი საშუალება

მასწავლებელს ყოველთვის უნდა ახსოვდეს, რომ მისი პროფესიული განვითარება იმ შემთხვევაშია შედეგიანი, თუ ის ემსახურება სწავლა-სწავლების ხარისხის გაუმჯობესებას. როდესაც ვიწყებთ პროფესიული განვითარების სამოქმედო გეგმის შემუშავებას, მან, უპირველეს ყოვლისა, ყურადღება უნდა გაამახვილოს სტუდენტთა საჭიროებებზე. საჭიროებების ანალიზი ითვალისწინებს სტუდენტთა არსებული

ცოდნისა და უნარების შესაბამისობის დადგენას სასწავლო გეგმასთან. მასწავლებელმა საჭიროებების ანალიზის დროს პასუხი უნდა მიიღოს შემდეგ კითხვებზე:

- რა უნდა იცოდნენ და რისი გაკეთება უნდა შეეძლოთ ჩემს სტუდენტებს თითოეული კომპეტენციის ფარგლებში?
- ამჟამად რა იციან და რისი გაკეთება შეუძლიათ?
- რომელ კომპეტენციებში სჭირდებათ შედეგების გაუმჯობესება?
- რა ცოდნის შეძენა და უნარების განვითარება სჭირდებათ სასურველი შედეგების მისაღწევად?
- რომელი სტუდენტი საჭიროებს შედეგების გაუმჯობესებას და რა მიმართულებით? და სხვ.

მასწავლებელს გაცნობიერებული უნდა ჰქონდეს, რომ სტუდენტთა საჭიროებები, ანუ სუსტი მხარეები უმეტესად მასწავლებლის სუსტი მხარის შედეგია და კითხვა, რომელიც მან საკუთარ თავს უნდა დაუსვას პროფესიული განვითარების დაგეგმვის პირველივე ეტაპზე შემდეგია: „რა უნდა ვისწავლო მე, მასწავლებელმა, იმისთვის, რომ ხელი შევუწყო სტუდენტებში სისუსტეების აღმოფხვრას და მათი შედეგების გაუმჯობესებას?“.

მაშასადამე, მასწავლებლის პროფესიული განვითარება არის საშუალება ძირითადი და საბოლოო მიზნის მისაღწევად – სწავლა-სწავლების ხარისხის ამაღლებით განავითაროს სტუდენტებში ის კომპეტენციები, რომლებიც მათ შესაძლებლობას მისცემს არა მარტო ჩაებან შრომით საქმიანობაში, არამედ იყვნენ კონკურენტუნარიანები შრომით ბაზარზე.

8.3 მასწავლებლის პროფესიული პორტფოლიო

პორტფოლიო თვითშეფასებისა და პროფესიული განვითარების მნიშვნელოვანი ინსტრუმენტია. ის მასწავლებლის საქმიანობისა და პროფესიული მომზადების, უწყვეტი პროფესიული განვითარების, პრაქტიკული საქმიანობის ანალიზის, შეფასებისა და პროფესიული წარმატების დამადასტურებელი დოკუმენტების ერთობლიობაა დროის გარკვეულ მონაკვეთში.



სხვაგვარად რომ ვთქვათ, პორტფოლიო იმ თვალსაჩინო მასალის კრებულია, რომელიც პედაგოგს საკუთარ საქმიანობას დინამიკაში წარმოუდგენს.

მაშასადამე, მასწავლებლის პორტფოლიო არის ის მნიშვნელოვანი ინსტრუმენტი, რომლის წარმოება, ანალიზი და შეფასება დაეხმარება მას პროფესიული კომპეტენციის განვითარებაში.

კენეტ ვულფი, რომელიც ერთ-ერთი აღიარებული მკვლევარია პორტფოლიოების განათლებაში გამოყენების მიმართულებით, აღნიშნავს, რომ ეს მართლაც ჩინებული პრაქტიკაა, რამდენადაც ყველაზე უკეთ წარმოაჩენს მასწავლებლის სწავლების მეთოდების ეფექტიანობასა თუ მის მზარდ განვითარებას, მის ცოდნას, უნარებს, დამოკიდებულებებს, ქცევებს. პორტფოლიო პედაგოგიური რეფლექსიის საუკეთესო ინსტრუმენტია და შეუცვლელია მასწავლებლის თვითშეფასების საქმეში, მისი დახმარებით მასწავლებელი აანალიზებს საკუთარ მიღწევებს პროფესიული ზრდის გზაზე.

პორტფოლიო მასწავლებლის ერთგვარი „სავიზიტო ბარათია“ (სივრცე) – (სივრცე) ის ნათელ წარმოდგენას ქმნის მასწავლებლის საქმიანობის ხარისხსა და პროფესიულ განვითარებაზე.

რას უნდა მოიცავდეს მასწავლებლის პროფესიული პორტფოლიო?

მასწავლებლის პორტფოლიო უნდა მოიცავდეს იმ დოკუმენტებს/მასალას, რომელიც წარმოაჩენს მის პროფესიულ საქმიანობას. პორტფოლიოში მოთავსებული მასალის გაანალიზებით მასწავლებელს შესაძლებლობა ექნება შეაფასოს საკუთარი საქმიანობა დროის გარკვეულ მონაკვეთში (მაგალითად, ერთი სემესტრისა თუ ერთი სასწავლო წლის განმავლობაში).

სასურველია, პორტფოლიოში იყოს ყველა ის მასალა, რომელიც საშუალებას მისცემს მასწავლებელს, საკუთარი საქმიანობა შეაფასოს მრავალმხრივ. მაგალითად:

- თვითრეფლექსიის დღიური, რომელსაც მასწავლებელი აწარმოებს მთელი წლის განმავლობაში და რომლის საშუალებითაც იგი მუდმივად აფასებს საკუთარ გაკვეთილსა თუ სხვა, მის მიერ განხორციელებულ აქტივობებს;

- კოლეგებისა და სასწავლებლის ადმინისტრაციის მიერ მისი პრაქტიკის შეფასება და რეკომენდაციები;
- სტუდენტების მიერ მოწოდებული უკუკავშირის შედეგები;
- სტუდენტთა ნამუშევრების ანალიზი და ანალიზის შედეგად გამოვლენილი საჭიროებები და ა.შ.

მასწავლებელი ყოველი სასწავლო წლის ბოლოს ერთობლიობაში ანალიზებს პორტფოლიოში მოთავსებულ ყველა მასალას, თვითშეფასების საფუძველზე განსაზღვრავს სამოქმედო გეგმას და იწყებს მის განხორციელებას.

პროფესიული განვითარების ინდივიდუალური სამოქმედო გეგმის შემუშავება, განხორციელება და შეფასება

მასწავლებლის მიზანმიმართული პროფესიული განვითარება ითვალისწინებს შემდეგი თანმიმდევრული ნაბიჯების გადადგმას:

- **ინდივიდუალური საჭიროებების იდენტიფიცირება** – მასწავლებელი ადგენს საკუთარ პროფესიულ საჭიროებებს, თავის საქმიანობაში გამოვლენილ ძლიერ და სუსტ მხარეებს როგორც თვითშეფასების, ასევე სტუდენტების საჭიროებების, კოლეგებისა თუ ადმინისტრაციის შეფასების შედეგების ანალიზის საფუძველზე.
- **პრიორიტეტების გამოყოფა და მიზნის ფორმულირება** – ინდივიდუალური და საგანმანათლებლო დაწესებულების მიზნებისა და საჭიროებების გათვალისწინებით მასწავლებელი გამოყოფს პროფესიული განვითარების პრიორიტეტულ მიმართულებებსა და მიზნებს. პრიორიტეტების სწორად დალაგებას უდიდესი მნიშვნელობა ენიჭება. შესაძლებელია თვითშეფასებითა და სხვათა მიერ მასწავლებლის საქმიანობის შეფასების ანალიზის საფუძველზე გამოიკვეთოს არაერთი გასაუმჯობესებელი მიმართულება, რომლებზე ზრუნვა ერთბაშად რთული აღმოჩნდება მასწავლებლისთვის. ამიტომ მასწავლებელმა პრიორიტეტების გადანაწილების დროს უნდა გამოყოფს ის მიმართულებები, რომელთა განხორციელება კრიტიკულად აუცილებელი და გადაუდებელია სტუდენტთა სწავლის შედეგების და, ზოგადად, პედაგოგიური პრაქტიკის გასაუმჯობესებლად.



აქვე განსაზღვრავს მასწავლებელი მოსალოდნელ შედეგებს – რა პოზიტიურ ცვლილებებს უნდა ველოდეთ და ინდიკატორებს, ანუ მაჩვენებლებს, რომლებიც გამომავენ, მიღწეულია თუ არა შედეგი. ინდიკატორების განსაზღვრა მასწავლებელს დაეხმარება ობიექტურად შეაფასოს საკუთარი პროფესიული განვითარების პროგრამის ეფექტიანობა.

- **აქტივობებისა და სამოქმედო გეგმის შემუშავება** – ამ ნაბიჯზე მასწავლებელმა უნდა განსაზღვროს, პროფესიული განვითარების რომელი აქტივობებით, რა თანმიმდევრობით და დროის რა მონაკვეთში შეძლებს სასურველი შედეგების მიღწევას.

პროფესიული განვითარების აქტივობების შერჩევას უნდა გავითვალისწინოთ:

- აქტივობის განსახორციელებლად ხელმისაწვდომი რესურსები (როგორც მატერიალური, ასევე ინტელექტუალური) და ის, საკმარისია თუ არა ისინი;
- რა სახის მხარდაჭერას უნდა ველოდეთ კოლეგებისგან და ადმინისტრაციისგან;
- კერძოდ, რომელ კომპეტენტურ კოლეგას შემიძლია მივმართო დახმარებისთვის;
- რა არის ჩემი ძლიერი მხარე, რითიც შემიძლია მხარში ამოვუდგე კოლეგებს;
- რა დახმარების იმედი უნდა მქონდეს სასწავლებლის გარედან? და ა.შ.

გავითვალისწინეთ, რომ სასურველი შედეგის მიღწევა გაგიადგილდებათ პროფესიული განვითარების არა ერთი კონკრეტული აქტივობით, არამედ ლოგიკურად და თანმიმდევრობით დაგეგმილი აქტივობების განხორციელებით, როგორებიცაა, მაგალითად, ტრენინგებში, სემინარებში, სამუშაო შეხვედრებში, პრაქტიკულ კვლევებში მონაწილეობა, გაკვეთილების ერთობლივი დაგეგმვა, ჩატარება და ანალიზი, პროფესიული ლიტერატურის დამუშავება და სხვ.

- **პროფესიული განვითარების გეგმის განხორციელება** – პროფესიული განვითარების აქტივობების განსაზღვრისა და ინდივიდუალური სამოქმედო გეგმის შემუშავების შემდეგ მასწავლებელი იწყებს გეგმის განხორციელებას. სასურველია, მასწავლებელმა პროფესიული განვითარების აქტივობებში მონაწილეობის ამსახველი დოკუმენტაცია და თითოეული აქტივობის რეფლექსია მოათავსოს პროფესიული განვითარების პორტფოლიოში.

- **შედეგების შეფასება** – გარკვეული პერიოდის შემდეგ მასწავლებელი აჯამებს და აფასებს, პროფესიული განვითარების მის მიერ განხორციელებული აქტივობებით მიაღწია თუ არა სასურველ შედეგს. შედეგების შეფასებაში მასწავლებელს დაეხმარება პროფესიული განვითარების პორტფოლიოში თავმოყრილი მასალის ანალიზი.

გვახსოვდეს, რომ მასწავლებლის პროფესიული ზრდის ძირითადი ინდიკატორი არის პოზიტიური ცვლილებები მასწავლებლის პრაქტიკაში, რომლებიც უშუალოდ აისახება სტუდენტთა სწავლის შედეგებზე.

8.4. მასწავლებლის პროფესიული განვითარების ფორმები

მასწავლებლის პროფესიული განვითარების პროცესს შეიძლება ჰქონდეს როგორც ფორმალური (საუნივერსიტეტო განათლება, საგანმანათლებლო კურსები), ასევე არაფორმალური სახეც, რაც კოლეგებთან თანამშრომლობითა და გამოცდილების გაზიარებით გამოიხატება. მასწავლებელს პროფესიული განვითარების შესაძლებლობა ეძლევა როგორც გარედან შემოთავაზებული ღონისძიებებით, ასევე სასწავლებლის ბაზაზე.

გარედან შემოთავაზებული ღონისძიებების მიზანია, მასწავლებლებმა ინდივიდუალურად გაიფართოვონ ზოგადი ცოდნა, უნარ-ჩვევები, კომპეტენციები; შეისწავლონ სწავლების ახალი მოდელები და მეთოდოლოგიები. ასეთი ღონისძიებები ძირითადად ერთჯერად ხასიათს ატარებს. გარედან შემოთავაზებული აქტივობების ძირითადი ფორმატა: ტრენინგები, სემინარები, საუნივერსიტეტო აკადემიური და საზაფხულო კურსები, დისტანციური პროფესიული განვითარების ღონისძიებები, ექსპერტებთან კონსულტაციები, პროფესიული ლიტერატურის გაცნობა და სხვ.

სასწავლებლებში პროფესიული განვითარების მიზანია, მასწავლებლებმა მიიღონ დახმარება იმ სპეციფიკურ პრობლემებთან დაკავშირებით, რომელთაც აწყდებიან პედაგოგიურ პრაქტიკაში. ადგილზე პროფესიული განვითარება არის მასწავლებელთა საჭიროებაზე მორგებული აქტივობების მონაცვლეობისგან შემდგარი უწყვეტი პროცესი. ასეთი შესაძლებლობებია – სასწავლებლებში „კრიტიკული მეგობრის“ ინსტიტუტის დანერგვა და ურთიერთსწავლების კულტურის დამკვიდრება გაკვეთილების ერთობლივი დაგეგმვით, ურთიერთდასწრებით, რესურსების ერთობლივი



შექმნით, საერთო პრობლემების იდენტიფიცირებითა და პრაქტიკის კვლევების ერთობლივად განხორციელებით, სასწავლო ჯგუფების ფუნქციონირებით და ა.შ.

ამრიგად, პროფესიული განვითარება მიიღწევა არა მარტო სასწავლებლის მიღმა შემოთავაზებული ღონისძიებებით, არამედ, პირველ რიგში, პედაგოგის მუდმივ ძიებაში ყოფნით, საკუთარი ყოველდღიური სამუშაო პროცესის გაანალიზებით და რეფლექსიის საფუძველზე ცვლილებების შეტანით პედაგოგიურ საქმიანობაში.

სასწავლებლის ბაზაზე პროფესიული განვითარების უპირატესობა არ გულისხმობს გარეთ არსებული პროფესიული განვითარების შესაძლებლობებზე უარის თქმას. პროფესიული განვითარების რაც უფრო მრავალფეროვან სტრატეგიებს აირჩევენ მასწავლებლები, მით უფრო სრულყოფენ პედაგოგიურ პრაქტიკას.

კოლეგებთან თანამშრომლობა, როგორც პროფესიული განვითარების ერთ-ერთი ეფექტიანი საშუალება

სასწავლებლის ბაზაზე მასწავლებელთა პროფესიული განვითარება მიიღწევა ურთიერთთანამშრომლობისა და გუნდური მუშაობის პრინციპების დამკვიდრებით, ინდივიდუალური და გუნდური პასუხისმგებლობის გაცნობიერებით. ინდივიდუალურია მისი პირადი პასუხისმგებლობა თითოეული სტუდენტისა თუ სასწავლებლის წინაშე, გუნდური კი გულისხმობს თითოეული მასწავლებლის, როგორც კოლექტივის წევრის, პასუხისმგებლობას. სწორედ პასუხისმგებლობის ეს ორივე დონე განაპირობებს თანამშრომლობითი კულტურის დამკვიდრებას დაწესებულებაში, რაც, თავის მხრივ, აუმჯობესებს სტუდენტთა შედეგებს, ზრდის მასწავლებელთა პროფესიონალიზმს, ხელს უწყობს თანამოაზრეთა გუნდის შექმნას. კვლევებით ასევე დადასტურებულია, რომ თანამშრომლობით გარემოში მასწავლებელი პოზიტიურად არის განწყობილი საქმისადმი.

სასწავლებელში, სადაც თანამშრომლობითი კულტურაა დამკვიდრებული, მასწავლებლები ერთად გეგმავენ სასწავლო პროცესს, კრიტიკულად აფასებენ ერთმანეთს და ცდილობენ თავად აღმოაჩინონ სასწავლო პროცესში წარმოშობილ პრობლემათა მიზეზები, პრობლემის გადაჭრისთვის დაგეგმონ და განახორციელონ ალტერნატიული ინტერვენციები და შეაფასონ მიღებული შედეგი. ეს დაუსრულებელი პროცესია, სადაც ერთი პრობლემის გადაჭრის შემდეგ იწყება ახალი წრე.

დასავლეთის წარმატებული ქვეყნების საგანმანათლებლო დაწესებულებებში სასწავლებლის ბაზაზე მასწავლებელთა პროფესიული განვითარების მრავალი ფორმაა ნაცადი. გზამკვლევაში განვიხილავთ ამ მრავალი შესაძლებლობიდან ერთ-ერთ ყველაზე უფრო ეფექტიანს და გამოცდილს – „კრიტიკული მეგობრის“ ინსტიტუტს.

„კრიტიკული მეგობრის“ ინსტიტუტი

სასწავლო პროცესის დახვეწისა და მასწავლებელთა პროფესიულ ზრდისთვის მნიშვნელოვანია, რომ მასწავლებელს შეეძლოს კონსტრუქციული კრიტიკის გაცემა, მოსმენა, მიღება და გათვალისწინება. ამგვარი მიდგომა ხელს შეუწყობს უკვე დაშვებული შეცდომების გაანალიზებასა და შემდგომში თავიდან აცილებას.

სწორედ ამით არის ნაკარნახევი დასავლურ საგანმანათლებლო სივრცეში მასწავლებელთა ურთიერთანამშრომლობის ერთ-ერთი ყველაზე ეფექტიანი სტრატეგიის, ე. წ. „კრიტიკული მეგობრის“ ინსტიტუტის დანერგვა, რომელიც ითვალისწინებს:

- სასწავლო პროცესში მასწავლებელთა ურთიერთდაკვირვებას;
- სწავლა-სწავლების თანამედროვე საკითხებზე დისკუსიების წარმართვას;
- სტუდენტთა მიღწეული შედეგების ერთობლივ განხილვას და შედეგების გაუმჯობესებისთვის ეფექტიანი გზების ძიებას;
- მასწავლებლების ჯგუფის მიერ სწავლა-სწავლების შესახებ აქტუალური საკითხების იდენტიფიცირებას, საკვლევი საკითხის ჩამოყალიბებას, მონაცემთა შეგროვებას, ანალიზს, ინტერვენციების განხორციელებასა და ინტერვენციების შედეგების შეფასებას და სხვ.

საკაკვეთილო პროცესზე დაკვირვება ერთ-ერთი ყველაზე უფრო ხელმისაწვდომი და გავრცელებული მეთოდია პედაგოგიური პრაქტიკის შესასწავლად.

განათლების სპეციალისტები ურთიერთდაკვირვების ხუთ მოდელს გამოყოფენ. თუმცა ეს ხუთივე მოდელი ხორციელდება სამ ეტაპად.

- **დაკვირვების წინა შეხვედრა** – მასწავლებელი, რომლის გაკვეთილზეც ხდება დასწრება, აცნობს კოლეგას/კოლეგებს გაკვეთილის გეგმას; უხსნის, რა სახის დახმარებას ელის მისგან, რის შემდეგაც კოლეგები ერთობლივად განიხილავენ შეფასების რუბრიკას/კრიტერიუმებს.
- **გაკვეთილზე დასწრება** – დაკვირვება გაკვეთილის მიმდინარეობის პროცესზე ან ცალკეულ დეტალებზე და შედეგების დეტალური აღნუსხვა.



- **გაკვეთილის შემდგომი შეხვედრა** – დაკვირვების შედეგების ანალიზი, შეფასება და გაკვეთილის გეგმაში კორექტირების შეტანა.

პირველი მოდელი – აღწერითი დაკვირვება

აღწერითი დაკვირვების დროს დამსწრე მასწავლებელი აკვირდება ყველაფერს, რაც გაკვეთილზე ხდება, მას სურს გაერკვეს ზოგად სიტუაციაში.

ამ მეთოდის ძირითადი მიზანი იმაში მდგომარეობს, რომ როგორც გაკვეთილის ჩამტარებელი, ასევე დამკვირვებელი მასწავლებელი/მასწავლებლები ყურადღებით მოეკიდონ ყველაფერ იმას, რაც საკლასო ოთახში ხდება და პედაგოგებმა შეძლონ ერთი და იმავე მოვლენის სხვადასხვა კუთხით დანახვა.

ასეთი ტიპის დაკვირვებას ახასიათებს გარკვეული სუსტი მხარეებიც. იგი ხშირად დიფუზიურ ხასიათს ატარებს, ამ დროს შესაძლებელია დამკვირვებელი მასწავლებლის ყურადღება გაიფანტოს და მნიშვნელოვან დეტალებზე ვერ მოხდეს კონცენტრირება. არის საფრთხე, რომ დამკვირვებლის შეფასება არაკონტროლირებადი იქნება და შეიძლება მან ვერ დაინახოს ის, რაც უნდა დაენახა. აღწერითი დაკვირვების ერთ-ერთი ძირითადი მიზანია, როგორც ჩამტარებელ, ასევე დამსწრე მასწავლებელს/მასწავლებლებს დაეხმაროს დაკვირვების ფოკუსის დადგენაში.

მეორე მოდელი – ფოკუსირებული დაკვირვება

ამ მოდელის დროს დაკვირვება ფოკუსირებულია გაკვეთილის რომელიმე კონკრეტულ ასპექტზე ან მოვლენაზე. ამ კონკრეტულ მოვლენას განსაზღვრავს ის მასწავლებელი, რომელიც იწვევს კოლეგას/კოლეგებს დაკვირვებისთვის. ამ დროს შეიძლება დავუკვირდეთ ახალ სასწავლო სტრატეგიას, რომელსაც მასწავლებელი ნერგავს კლასში, პრობლემურ სიტუაციას, რომლის დამოუკიდებლად გადაჭრა უჭირს მასწავლებელს და კოლეგის დახმარება, რჩევა ესაჭიროება და სხვ.

მესამე მოდელი – გუნდური მუშაობა

ამ დროს დაკვირვების პირველ ეტაპზე მასწავლებლები ერთობლივად გეგმავენ გაკვეთილს და თანხმდებიან, რას დააკვირდებიან გაკვეთილის მიმდინარეობის პროცესში. წინა ორ განხილულ მეთოდში დაკვირვება ძირითადად ემსახურება იმ მასწავლებლის ინტერესებს, რომელსაც ესწრებიან და აკვირდებიან, დაკვირვების ეს მეთოდი თანაბრად სასარგებლოა, ანუ სიმეტრიულია ორივე მასწავლებლისთვის.

ვის. დაკვირვების ამ მეთოდის გამოყენება შესაძლებელია როგორც ერთი საგნის ფარგლებში, ანუ როდესაც ორი მასწავლებელი ასწავლის ერთა და იმავე საგანს პარალელურ კლასებში, ან ინტეგრირებული სწავლებისას.

გაკვეთილის ერთობლივი დაგეგმვა და განხორციელება საუკეთესო საშუალებაა თითოეული პედაგოგის პროფესიული ზრდისა და მისაღწევი შედეგების გაუმჯობესებისთვის. ამ დროს თითოეული მათგანის პროფესიონალიზმის შერწყმით და გამოცდილების გაზიარებით იზადება ახალი იდეები. ასე დაგეგმილი და ჩატარებული გაკვეთილი ბევრად უფრო მოქნილი და დახვეწილი იქნება.

მეთხე მოდელი – ჩართული დაკვირვება (დამკვირვებელი სტუდენტის როლში)

„ჩართული“ დაკვირვების დროს მასწავლებელი არ რჩება გარე დამკვირვებლად, არამედ სრულ მონაწილეობას იღებს იმ სიტუაციებში, რომელსაც შეისწავლის. ამ დროს დამკვირვებლის მიზანია გაარკვიოს, რამდენად კარგად იგებს სტუდენტი ახსნილ მასალას და მასწავლებლის მიერ მიცემულ ინსტრუქციებს, ინტერესდება თუ არა თემით. მაშასადამე, იგი გაკვეთილს აფასებს სტუდენტის პერსპექტივიდან.

მეხუთე მოდელი – თვითდაკვირვება

ეს მოდელი მასწავლებელს ეხმარება ობიექტური თვითშეფასების უნარის დახვეწასა და სწავლების პროცესის სუსტი და ძლიერი მხარეების დანახვაში. თვითდაკვირვება ობიექტური რომ გავხადოთ, მასწავლებელმა წინასწარ უნდა შეიმუშავოს თვითდაკვირვების სქემა, რასაც დაეყრდნობა მის მიერ ჩატარებული გაკვეთილის შეფასებისას. გაკვეთილს ჩამტარებელ მასწავლებელთან ერთად იმავე თვითდაკვირვების სქემაზე დაყრდნობით აფასებს დამსწრე კოლეგა. გაკვეთილის ბოლოს უნდა გაანალიზდეს, ემთხვევა თუ არა ამ ორი მასწავლებლის შეფასება. განსაკუთრებული ყურადღება უნდა გაკეთდეს იმ კომპონენტებზე, რომლებიც ჩამტარებელი და დამკვირვებელი მასწავლებლის მიერ განსხვავებულად შეფასდა.

აღნიშნული მეთოდი პედაგოგს ეხმარება, გარედან შეხედოს თავის სამუშაო პროცესს და გაანალიზოს პრობლემები. მეორე მხრივ, დამსწრე პედაგოგის მიზანიც პროფესიული ზრდა უნდა იყოს და არა კოლეგის კრიტიკა. კონკრეტულ გაკვეთილზე მან პედაგოგის ძლიერი მხარეებიც უნდა აღმოაჩინოს, რაც შემდეგ, შესაძლოა, თავადაც გამოიყენოს საკუთარ პედაგოგიურ პრაქტიკაში.

იმისათვის, რომ „კრიტიკული მეგობრის“ ინსტიტუტმა წარმატებით იმუშაოს, აუცილებელია:



- პროცესში ჩართული პირების ნდობაზე დამყარებული ურთიერთობები;
- ადმინისტრაციული მხარდაჭერა (ემოციური, საორგანიზაციო, ფინანსური);
- მასწავლებელთა მიერ იმის გაცნობიერება, რომ მათ სჭირდებათ განვითარება და მუდმივი სწავლა.

მაშასადამე, სასწავლო პროცესის დახვეწისა და თითოეული მასწავლებლის პროფესიული ზრდისთვის უდიდესი მნიშვნელობა აქვს მასწავლებლების ურთიერთდახმარების უნარ-ჩვევების განვითარებას. ასეთი კოლეგიალური ურთიერთობები არის სასწავლებლის წარმატებული საქმიანობის წინაპირობა, სასწავლებლის პრესტიჟისა და სიძლიერის საფუძველი.

„კრიტიკული მეგობრის“ ინსტიტუტში მასწავლებელთა პროფესიული თანამშრომლობის ორ ფორმას განასხვავებენ:

- თანამშრომლობა გამოცდილ პედაგოგებს შორის, რომელიც პედაგოგიურ ლიტერატურაში „ქოუჩინგის“ სახელით არის ცნობილი;
- თანამშრომლობა გამოცდილ და დამწყებ პედაგოგს შორის, ანუ მენტორობა.

პროფესიული თანამშრომლობის ზემოთ მოხსენიებულ ფორმათა საბოლოო მიზანია პედაგოგებში რეფლექსიური პრაქტიკისა და უწყვეტი პროფესიული განვითარების, როგორც თანამშრომლობითი, კოლეგიალური სასწავლო გარემოს ნაწილის ჩამოყალიბების ხელშეწყობა, რაც, საბოლოო ჯამში, აუმჯობესებს სტუდენტთა მიღწევებს.

იმისთვის, რომ „ქოუჩინგი“ და „მენტორობა“ ეფექტიანი და მდგრადი იყოს, იგი უნდა შეესაბამებოდეს ორგანიზაციის მისიასა და კულტურას. ორგანიზაციამ, სადაც ხორციელდება ურთიერთთანამშრომლობის ეს ფორმები, ის სტრატეგიული და ყოველწლიური სამოქმედო გეგმის პრიორიტეტად უნდა აქციოს. ასევე, მნიშვნელოვანია, რომ თანამშრომლობა მასწავლებლის ყოველდღიური საქმიანობის ბუნებრივი შემადგენელი ნაწილი გახდეს.

როგორც ზემოთ აღვნიშნეთ, „ქოუჩინგი“ არის ინტერაქტიული პროცესი ორ ან მეტ პროფესიონალს შორის. მისი საშუალებით მასწავლებლები უღრმავდებიან ტრენინგებზე, სამუშაო შეხვედრებსა თუ სემინარებზე მიღებულ გამოცდილებას, ითავისებენ მას და გადააქვთ იგი პრაქტიკაში, რომლის შემდეგაც ერთვებიან იმავე საკითხთან დაკავშირებით გამართულ პროფესიულ დიალოგში. მისი საბოლოო მიზანია სწავლების პრაქტიკის უწყვეტი გაუმჯობესება.

როდესაც თანამშრომლობა ხორციელდება ორ ან რამდენიმე, მეტნაკლებად ერთნაირი გამოცდილების მქონე მასწავლებლებს შორის, უნდა მოხდეს მათი როლების მონაცვლეობა – ისინი ხან დამკვირვებელი, ხან კი დასაკვირვებელი მასწავლებლის როლში უნდა იყვნენ. კრიტიკული მსმენელი, ანუ დამკვირვებელი, არის მასწავლებელი, რომელიც აკვირდება კოლეგის პრაქტიკას, მის მიერ ჩატარებულ გაკვეთილებსა თუ განხორციელებულ სხვა აქტივობებს, აქვს პროფესიული დილოგი კოლეგასთან, აწვდის კონსტრუქციულ უკუკავშირს და სთავაზობს მას გზებს/საშუალებებს, რომლებიც დაეხმარება მას რეფლექსიაში, პროფესიულ ზრდასა და შესაბამისი გადაწყვეტილებების მიღებაში (Julie Boyd in School Based Professional Learning, Reflective Practice and Coaching 2000).

უნდა გვახსოვდეს, რომ:

- „ქოუჩინგის“ დროს ორივე მასწავლებელი თანასწორია და ისინი ცდილობენ თანამშრომლობის გზით გააუმჯობესონ სწავლების უნარები;
- ის არ ეფუძნება მოვლენების შეფასებასა და განსჯას. ეს არის უწყვეტი პროფესიული ზრდის სისტემა ორივე მასწავლებლისთვის;
- მას პოზიტიური გავლენა აქვს ყველა მასწავლებელზე, იმისდა მიუხედავად, რამდენი წლის სტაჟი და რა გამოცდილება აქვს;
- ის არ არის მიმართული იმისკენ, რომ იყოს შეფასების პროცესის ნაწილი. იგი გამოიყენება, როგორც უწყვეტი პროფესიული ზრდის სტიმულატორი სწავლასწავლებლებში.

„მენტორობა“ შეგვიძლია განვიხილოთ, როგორც პროფესიული ურთიერთობა მაღალკვალიფიციურ, გამოცდილ და ნაკლებად გამოცდილ, დამწყებ მასწავლებლებს შორის – მენტორი, რომელიც წარმოადგენს ექსპერტს, და შემსწავლელი, რომელსაც სჭირდება კონკრეტული უნარებისა და კომპეტენციების დაუფლება. მენტორი ზრუნავს შემსწავლელის არა მარტო პროფესიულ, არამედ პიროვნულ ზრდაზეც.

თანამშრომლობის ამ ფორმის მიზანი დამწყები, გამოუცდელი მასწავლებლის დახმარებაა.

მენტორის როლი:

- ფასილიტაციას უწევს ახალბედა კოლეგას საჭიროებათა დადგენასა და უნარების გამოვლენაში;
- ეხმარება მას პროფესიული განვითარების ინდივიდუალური გეგმის შემუშავებაში, განხორციელებასა და შედეგების შეფასებაში;
- ფასილიტაციას უწევს რეალურ, პოზიტიურ ცვლილებებს;



- აკვირდება, უსმენს და სვამს შეკითხვებს;
- აქვს განვითარებაზე ორიენტირებული უკუკავშირი;
- ინარჩუნებს პოზიტიურ და მხარდამჭერ დამოკიდებულებას;
- არწმუნებს ახალბედა მასწავლებელს, რომ მისი პროფესიული განვითარებაა მნიშვნელოვანი და არა მენტორზე დამოკიდებულება.

მაშასადამე, მენტორი არის კოლეგა, რომელიც წარმოადგენს რესურსს, ად-ვოკატს, ფასილიტატორს, შემფასებელს, ნდობით აღჭურვილ პირს დამწყებ მასწავლებლებსთვის.

გვახსოვდეს, რომ პროფესიული თანამშრომლობით სარგებელს იღებს არა მხოლოდ „მიმწოდებელი“, არამედ „მიმღებიც“.

გთავაზობთ მასწავლებლის პროფესიული განვითარების გეგმის ნიმუშს

მასწავლებლის პროფესიული განვითარების გეგმა	
მასწავლებლის სახელი, გვარი	სწავლების საგანი
სასწავლებელი:	სწავლების საფეხური:
გეგმის მოქმედების ვადა:	
პროფესიული განვითარების პირველი პრიორიტეტი:	განმაპირობებელი გარემოებები:
პროფესიული განვითარების მიზანი:	
მოსალოდნელი შედეგი:	ინდიკატორები:
მიზნის მისაღწევი აქტივობები:	განხორციელების ვადები:
განხორციელებული აქტივობის რეფლექსია:	
პროფესიული განვითარების მეორე პრიორიტეტი:	განმაპირობებელი გარემოებები:
პროფესიული განვითარების მიზანი:	
მოსალოდნელი შედეგი:	ინდიკატორები:
მიზნის მისაღწევი აქტივობები:	განხორციელების ვადები:
განხორციელებული აქტივობის რეფლექსია:	

გეგმა ადაპტირებულია წიგნიდან: სკოლის ბაზაზე მასწავლებელთა პროფესიული განვითარება, პრაქტიკული გზამკვლევი, მასწავლებელთა პროფესიული განვითარების ეროვნული ცენტრი, თბილისი, 2014.

ბიბლიოგრაფია



1. მელიქიშვილი მ. 2013. ბავშვის განვითარების ასაკობრივი თავისებურებები, თბილისი, მასწავლებლის პროფესიული განვითარების ცენტრი. თბილისი.
2. ვულფოლკი ა. 2012. განათლების ფსიქოლოგია. ილიას სახელობის უნივერსიტეტის გამომცემლობა. თბილისი.
3. უზნაძე დ. 2005. პედაგოგიური თხზულებანი, თბილისი, „კოლორი“.
4. ჩხარტიშვილი შ. 1974. აღზრდის სოციალური ფსიქოლოგია. თბილისი.
5. კუტალაძე ი. (რედ.) 2010. ეფექტიანი სწავლება, გამოცდების ეროვნული ცენტრი, კვლევის ლაბორატორია.
6. სუმბაძე ნ., მახარაძე თ. 2010. ინტერპერსონალური კომუნიკაცია. თბილისი.
7. სწავლება და შეფასება. 2008. მასწავლებელთა პროფესიული განვითარების ცენტრი, თბილისი. როგორ ვასწავლოთ მოსწავლეებს ამროვნება. 2007. საქართველოს განათლებისა და მეცნიერების სამინისტრო, ეროვნული სასწავლო გეგმებისა და შეფასების ცენტრი.
8. ევროკავშირის პროექტის „ხარისხის განვითარებისა და შესაძლებლობების გაძღვრების ხელშეწყობის პროგრამა საქართველოს პროფესიული განათლების სექტორში“ მასალები. 2013.
9. მასწავლებელთა განვითარების ეროვნული ცენტრის სატრენინგო მასალები
10. პროფესიული პედაგოგიკა – სახელმძღვანელო ტრენერებისათვის. 2011. პროექტი „დასაქმებაზე ორიენტირებული კვალიფიკაცია საქართველოს ეკონომიკურ სექტორში“. GIZ. თბილისი.
11. პროფესიული სასწავლებლების მასწავლებელთა ტრენინგი ინკლუზიურ განათლებაში – საკითხავი მასალა. 2013.
12. რეკომენდაციები პროფესიული საგანმანათლებლო პროგრამის განმახორციელებელი დაწესებულებებისათვის მოდულური საგანმანათლებლო პროგრამების დანერგვის პროცესის უზრუნველსაყოფად. 2015. პროფესიული კვალიფიკაციათა განვითარების ხელშეწყობის პროგრამა.

13. მარზანო რობერტ ჯ. 2009. ეფექტური სწავლება სკოლაში, პირველი ქართული გამოცემა, “მასწავლებელთა პროფესიული განვითარების ცენტრი. თბილისი.
14. ქიტიაშვილი ა. (რედ.). 2008. სწავლებისა და შეფასების მეთოდები პროფესიულ განათლებაში. თბილისი
15. კრიტიკული და შემოქმედებითი აზროვნება, წარმოსახვითი განათლება. 2012. სამოქალაქო განვითარების ინსტიტუტი. თბილისი.
16. Grac J. Craig, Wendy L. Dunn. 2013. Understanding Human Development, Prentice Hall. Third Edition.
17. David A. Kolb. 2015. Experiential Learning and Development, Experience as the Source of Learning and development, Second Edition by Pearson Education, Inc.
18. Carl Rogers, H. Jerome Freiberg. 1994. Freedom to Learn, 3rd Edition.
19. H. Gardner, Multiple Intelligences. 2006. New Horizons, New York, Basic books.
20. Sternberg, R. J. 1997. Thinking styles. New York: Cambridge University Press.
21. F. Philip Rice, Kim Gale Dolgin, The Adolescent. 2007. 12th Edition, by Pearson Education, Inc.
22. Weiner B. 1992. Human motivation: Methaphors, theories and research, Hewbury Park, CA; Sage.
23. Bandura A. 1977. Social-learning theory, Englewood CL: fts, NJ: Prentice-Hall
24. Bandura A. 1986. Social Foundations of thought and action: A Social cognilive theory, Englewood CL: fts, NJ: Prentice-Hall
25. Gordon Th. 1975. Teacher Effectiveness Training. N.Y.
26. Carl Rogers, H. Jerome Freiberg. 1994. Freedom to Learn, 3rd Edition.
27. Vacano, Kornelia. 2001. Professionelle Gesprächs- und Verhandlungsführung
28. Knill, Hildegard. 1998. Hören-Hinhören-Zuhören
29. Georg E. Becker. 2007. Durchführung von Unterricht
30. Eslinger-Hinz Ilona, Unseld Georg u.a. (2007). Guter Unterricht als Planungsaufgabe (Ein Studien- und Arbeitsbuch zur Grundlegung unterrichtlicher Basiskompetenzen). Bad Heilbrunn: Julius Klinkhardt
31. Training package – VET teachers training – MCA Georgia, “Industry-led Skills and Workforce“ – 2015
32. Cedefop (2015). Vocational pedagogies and benefits for learners: practices and challenges in Europe. Luxembourg: Publications Office of the European Union. Cedefop research paper; No 47

33. Frey Karl. 2007. Die Projektmethode. "Der Weg zum bildenden Tun", Beltz Verlag, Weinheim und Basel.
34. Gugel Guenter. 2007. 1000 neue Methoden. Praxismaterial fuer kreativen und aktivierenden Unterricht, Beltz Verlag, Weinheim und Basel.
35. Besio Cristina. 2009. Forschungsprojekte. Zum Organisationswandel in der Wissenschaft. Transcript, Bielefeld
36. Bastian J., Combe A., Langer R. 2007. Feedback-Methoden, Weinheim und Basel: Beltz
37. Klein, Irene (2005) Gruppenleiten ohne Angst: ein Handbuch fuer Gruppenleiter, Muenchen
38. Doppler, Klaus; lauterburg Christoph. 2005. Change Management. Den Unternehmenswandel gestalten. Frankfurt/Main, New York
39. Gudjons, Herbert. 1994. Handlungsorientiert Lehren und Lernen. Bad Heibrunn.
40. Reich, K. (Hg.). 2008. Methodenpool. In: URL: <http://methodenpool.uni-koeln.de>.
41. Alfred Riedl, Andreas Schelten (2013) Grundbegriffe der Pädagogik und Didaktik beruflicher Bildung, Franz Steiner Verlag, Stuttgart
42. Eman Wefky Ahmed; Khalil Yousef Al-Khalili – The Impact of Using Reflective Teaching Approach on Developing Teaching Skills of Primary Science Student Teachers;
43. The Online Journal of New Horizons in Education Volume 3, Issue 2;
<http://www.tojned.net/pdf/v03i02/v03i02-07.pdf>
44. JAN MCLEAN; Reflecting on Your Teaching
http://www.academia.edu/1316501/Reflecting_on_your_teaching
45. Lin Liu; Ying Zhang-Enhancing Teachers' Professional Development through Reflective Teaching
<http://www.academypublication.com/issues/past/tpls/vol04/11/25.pdf>
46. Paul Sze-Reflective Teaching in Second Language
47. Teacher Education: An Overview; Educational Research Journal {~1f.?!ff1E*.YaJ, Vol.14, No.1, Summer 1999
http://hkier.fed.cuhk.edu.hk/journal/wp-content/uploads/2010/06/erj_v14n1_131-155.pdf
48. Pier A. Junor Clarke – Reflective Teaching Model: A Tool for Motivation, Collaboration, Self-reflection, and Innovation in Learning
<http://coefaculty.valdosta.edu/lshmert/gera/volume%205/Junor-Clarke07Final.pdf>
49. Reflective practice: some notes on the development of the notion of professional reflection, <http://escalate.ac.uk/downloads/3573.pdf>

50. Dorothy S-Assessment Matters: Self-Assessment and Peer Assessment- February 2012- http://www.waikato.ac.nz/tdu/pdf/booklets/9_SelfPeerAssessment.pdf
51. The reflective teacher,
<http://www.mheducation.co.uk/openup/chapters/9780335222407.pdf>
52. Self-assessment on teaching practice, 219 North Main Street, Suite 402 Barre, VT 05641 (p) 802-479-1700 | (f) 802-479-4313 http://education.vermont.gov/documents/EDU_Licensing_Self_Assessment_Teaching.pdf
53. Self-evaluation of teaching; <http://www.ryerson.ca/content/dam/lt/resources/hand-outs/SelfEvaluation.pdf>
54. Sandra Lee McKay; Reflective Teaching Practices,
<http://www.cape.edu/docs/TTalk0032.pdf>
55. <http://www.open.edu/openlearnworks/mod/oucontent/view.php?id=52629&printable=1>
56. http://afghanag.ucdavis.edu/aboutus-questions/d_collaborating-organizations/af-pak/FS_Ext_Presentations_Demo_Method_Purdue.pdf
57. http://www.udel.edu/educ/whitson/897s05/files/Hiebert_etal_ExperimentModel.pdf
58. <http://academic.regis.edu/ed205/kolb.pdf>
59. <http://reviewing.co.uk/research/experiential.learning.htm#axzz3t6bBEfFQ>
60. <http://www.tecweb.org/styles/gardner.html>
61. http://www.niu.edu/facdev/resources/guide/learning/howard_gardner_theory_multiple_intelligences.pdf
62. <http://www.edpsycinteractive.org/topics/motivation/motivate.html>
63. <http://psychology.about.com/od/motivation/f/difference-between-extrinsic-and-intrinsic-motivation.htm>
64. <http://www2.fiu.edu/~cryan/motivation/intrinsic.htm>
65. <https://cft.vanderbilt.edu/guides-sub-pages/motivating-students/>
66. Роджерс К. 2013. Гуманистическая психология, Теория и практика. МОДЭК.
67. Гарднер Г. 2007. Структура разума. Теория множественного интеллекта. Москва. Санкт-Петербург. Киев.
68. Фопель К. 2010. Психологические принципы обучения взрослых, , Генезис
69. Маслоу А. 2008. Мотивация и личность. 3-е изд. СПб. Питер.
70. Майерс Д. 2000. Социальная психология, СПб. Питер.
71. Лефрансуа Г. 2003. Психология для учителя. Питер.

VOCATIONAL TEACHERS' GUIDEBOOK

SUMMARY

The importance and reputation of vocational education have been daily rising in Georgia. The increased number of enrolled students and their employment rates strengthen this view. The teacher is the backbone of any vocational education. On one hand, the teacher is a facilitator of practical teaching, on the other hand, the teacher is a vocational advisor and a guide for students. Thus, the teacher needs support with making the educational process successful and student-oriented.

This guidebook is for teachers of vocational education institutions, those who wish to become teachers and other stakeholders in the field of vocational education.

Skills development and acquiring professional competencies allow vocational students to be competitive and have a higher chance of landing a job. To achieve this goal, it is essential that the educational process was actually managed by the teacher. The textbook should assist with student-oriented educational process planning and implementation.

Vocational education is education without limits for age or prior experience. Because of the characteristics of a vocational institution, individuals of different age, youngsters, adults, people with secondary or higher education learn together at a vocational institution. Therefore, we found it necessary to include these principles and age peculiarities, which should be followed to ensure effective educational process. The topic of setting up the learning environment effectively takes up a significant part of the guidebook. Physically and psychologically safe environment helps students focus on learning topics; the environment should also be adjusted to students with special needs to allow them to get vocational education equally, just like the rest of the students.

One of the key characteristics of successful vocational education is work-based learning. For a teacher to be able to motivate students at work and successfully com-

municate with company instructors and other stakeholders, these topics are discussed in detail and enriched with practical cases. Teachers need to be aware of the strategies for motivation and have communication skills when working with students as well as colleagues, administration, and others involved in the educational process. Selecting and using strategies which correspond to the learning outcomes make it easier for teachers and students to achieve the goal and make the learning process more enjoyable. Self-assessment and professional development are among the essentials of a modern teacher. The guidebook will help teachers assess their abilities objectively, analyze practice and plan professional development measures.

This is the first edition on the VET teachers' guidebook and VET teachers also participated in the elaboration of its final version.

Our goal is that the guidebook becomes supplementary material of a teacher in planning and implementing educational process effectively, be used as a teaching resource for future teachers in teaching and also professional development activities.

